

フレッツ・VPNワイド

ユーザーズマニュアル

目次

第1章 サービス申込受付ページの概要

- 1. 1. サービス申込受付ページご利用について 4
- 1. 2. サービス申込受付ページへのログイン手順 8

第2章 フレッツ・VPN ワイド申込操作手順

- 2. 1. サービス申込受付ページ 新規お申込方法 11
- 2. 2. サービス申込受付ページ 廃止お申込方法 22
- 2. 3. サービス申込受付ページ プラン変更お申込方法 31
- 2. 4. サービス申込受付ページ 管理者変更の申込 36

第3章 カスタマコントロールの概要

- 3. 1. カスタマコントロールとは 44
- 3. 2. ご利用にあたっての留意事項 45
- 3. 3. カスタマコントロールでできること 46
- 3. 4. VPN参加者情報の確認・変更・削除 47
- 3. 5. VPN管理者が行うこと 54

第4章 カスタマコントロールの操作

- 4. 1. カスタマコントロール全体構成 58
- 4. 2. VPN契約者情報の確認 59
- 4. 3. VPN契約者登録内容の設定変更・削除 64
- 4. 4. VPNアカウント情報の新規登録 67
- 4. 5. VPNアカウント情報の一括登録 68
- 4. 6. VPNアカウント情報のダウンロード 70
- 4. 7. VPN暗証番号変更 71
- 4. 8. ログリポート 73

用語解説

◆本マニュアルは、以下の通り用語を統一します。

	用語	解説
①	VPN	フレッツ・VPN ワイド契約者によって構成されるプライベートグループです。CUG (Closed Users Group) とも呼称します。
②	企業識別子	VPNの名前です。VPNへ接続する際に使用します。
③	VPN契約者	フレッツ・VPN ワイドの契約者のことです。契約者の種別はVPN管理者とVPN参加者の2種類があります。
④	VPN管理者	VPNの管理を行うVPN契約者です。カスタマコントロールを利用して、VPNの様々な設定を行うことができます。
⑤	VPN参加者	VPN管理者の承認のもとVPNに参加するVPN契約者のことで、VPN管理者以外のVPN契約者です。VPN管理者より通知された情報によりVPNを利用することができます。
⑥	ユーザーID	VPN契約者が利用するユーザーIDです。VPNに接続する際、企業識別子と合わせて使用します。
⑦	VPN暗証番号	VPN参加希望者がVPN参加者申し込みの際に使用する暗証番号です。VPNの開設時にVPN管理者が設定します。
⑧	カスタマコントロール	VPN契約者がVPN内の各種設定を契約者ご自身で行なうことができる機能のことです。
⑨	フレッツ 光ネクスト	NTT西日本が提供するフレッツ 光ネクスト (FTTHアクセスサービス)、もしくはFTTHコラボレーション事業者が提供する光アクセスサービスのことです。

第 1 章

サービス申込受付ページの概要

1. 1. サービス申込受付ページご利用について

1. 1. 1. サービス申込受付ページとは

- ◆ サービス申込受付ページとは、フレッツ 光ネクストご契約者向けサービス（フレッツ・VPN ワイド）のご利用状況の確認・変更や、申し込み等を行うことができる、NGN内のサーバに設置したフレッツ 光ネクスト契約者専用サイトです。
- ◆ サービス申込受付ページはフレッツ 光ネクスト サービス情報サイトよりアクセスすることが可能です。



図 1-1-1 サービス申込受付ページ概要図

- ◆ サービス申込受付ページログイン時に、回線に割当てられた「お客さまID」及び「アクセスキー」の入力が必要です（1. 2. サービス申込受付ページへのログイン手順7ページを参照）。
- ◆ フレッツ 光ネクスト以外からはサービス申込受付ページへ接続することはできません。フレッツ・光プレミアム、フレッツ・ADSL、フレッツ・ISDNをご利用のお客さまの参加申込・廃止申込については、弊社営業担当者にお問合せください。
- ◆ フレッツ・VPN ワイドとサービス申込受付ページを同時に利用する場合、フレッツ・VPN ワイドの通信に影響がある場合があります。サービス申込受付ページをご利用の際は、フレッツ・VPN ワイドへの接続を一旦切断した上でご利用することをお勧めします。
- ◆ フレッツ 光ネクスト以外のアクセスサービスではサービス申込受付ページはご利用できません。

1. 1. 2. サービス申込受付ページでできること

- ◆ サービス申込受付ページでは、フレッツ 光ネクストご契約者向けサービス（フレッツ・VPN ワイド）のご利用状況の確認・変更、新規・廃止等、各種申し込み等を行うことができます。
- ◆ 本マニュアルではフレッツ・VPN ワイドに関してサービス申込受付ページで行う操作についてご説明します。サービス申込受付ページでは、以下の操作を行うことができます。

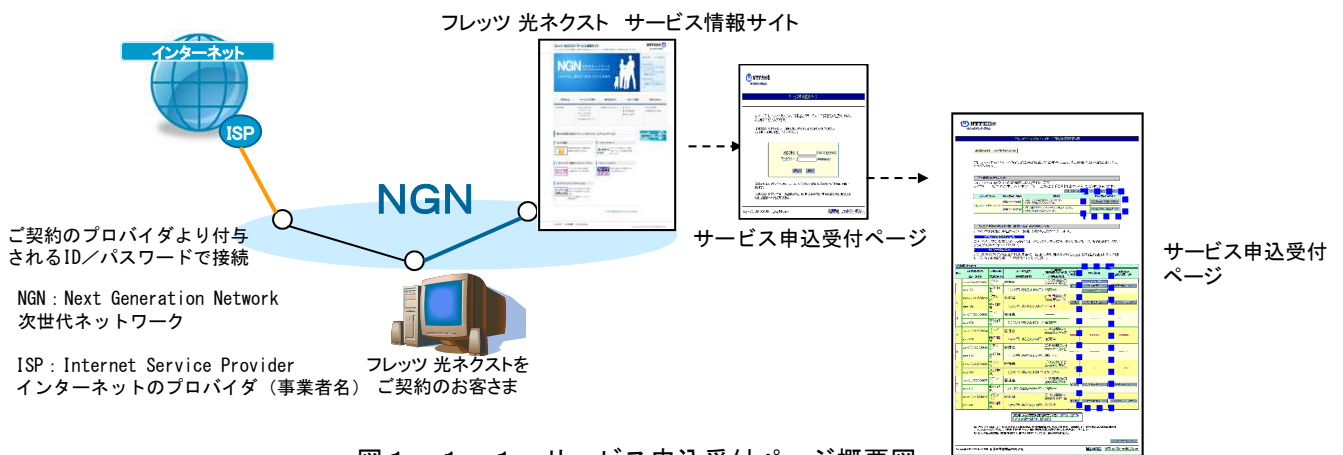
サービス申込受付ページで可能な申込種別	
◆ 新規VPNの開設	プラン10・プラン10プラス・プラン30・プラン30プラスをご利用で、センタ回線接続サービス、東西接続サービスなどの付加サービス利用が無い場合のみ申込可能です。新規VPNの開設をされた方は、そのVPNの「VPN管理者」となります。 「VPN管理者」はフレッツ 光ネクストのみ契約可能です。 また、サービス申込受付ページから新規VPNの開設をした場合の請求方法は「個別請求」となります。
◆ 開通済みVPNの参加	VPN管理者が開設したVPNへ参加します。VPN管理者より登録に必要な情報を通知された上で申し込みを行います。 開通済みVPNへの参加をされた方はそのVPNの「VPN参加者」となります。
◆ 開通済みVPNの廃止	プラン10・プラン10プラス・プラン30・プラン30プラスをご利用で、センタ回線接続サービス、東西接続サービスなどの付加サービス利用が無い場合のみ申込可能です。 「VPN管理者」のみ操作を行うことができます。そのVPNに参加しているVPN契約者全てが廃止となりますので、この操作をするVPN管理者は、そのVPNのVPN参加者全員の同意を得ている必要があります。
◆ VPN参加者の廃止	「VPN参加者」ご本人による操作と、そのVPNの「VPN管理者」による操作が可能です。 「VPN管理者」が操作する場合は、廃止の対象となる「VPN参加者」の同意を得ている必要があります。
◆ プラン変更	「プラン10」、「プラン10 プラス」、「プラン30」、「プラン30 プラス」の相互間での変更が可能です。 （「プラン30」から「プラン10」のように拠点数が下がる変更申込をする場合は、予めVPN参加者の廃止を行い、参加拠点数が10拠点以下になるように変更しておく必要があります） なお、上記以外のプラン変更については、別途書面による申込みが必要となります。

図 1-1-2 サービス申込受付ページの申込種別一覧

	拠点数30以下のプランで、センタ回線接続サービス、東西接続サービスの利用が無い場合	拠点数100以上のプラン	センタ回線接続サービス/東西接続サービスを利用する場合
新規VPNの開設※1	○ (VPN管理者のみ)	×	×
開通済みVPNへの参加	○	○	○
開通済みVPNの廃止	○ (VPN管理者のみ)	×	×
VPN参加者の廃止	○	○	○
プラン変更	○ (VPN管理者のみ)	×	×
VPN管理者変更	○	×	×

※1 サービス申込受付ページで新規VPNの開設をした場合、料金の請求方法は「個別請求」となります。「管理者一括請求」をご希望の場合は、書面によるお申込で受け付けております。弊社販売担当者へお申し付けください。

◆ VPN管理者変更は新管理者（変更申込時点でVPN参加者である必要があります）と現管理者の双方からの申込みが必要です。

1. 1. 3. サービス申込受付ページご利用にあたっての留意点

◆ サービス申込受付ページのご利用にあたって、以下の留意点をご確認ください。

サービス申込受付ページご利用にあたっての留意点

- ◆ フレッツ 光ネクストがすでに開通している必要があります。
 - ・ サービス申込受付ページをご利用いただくには、接続されるフレッツ 光ネクストがすでに開通している必要があります。
 - ・ フレッツ 光ネクスト以外のアクセスサービスではサービス申込ページはご利用いただけません。フレッツ 光ネクスト以外のアクセスサービスでフレッツ・VPNワイドの申込を行う場合は書面にての申込となります。
- ◆ フレッツ・VPN ワイドを契約するフレッツ 光ネクストからサービス申込受付ページにログインします。
 - ・ サービス申込受付ページで申し込みいただくサービスは、ログインしたフレッツ 光ネクストのオプションサービスとなりますので、必ずサービスをご利用になる回線から申し込みください。
 - ・ サービス申込受付ページにログインするには、そのフレッツ 光ネクストごとに割当てられた「お客さまID」及び「アクセスキー」の入力が必要です。他の回線に割当てられた「お客さまID」、「アクセスキー」を入力してもログインできません。
 - ・ 「お客さまID」及び「アクセスキー」はフレッツ 光ネクストの「フレッツサービスお申し込み内容のご案内」等に記載されております。
 - ・ 「フレッツサービスお申し込み内容のご案内」を紛失された場合には再度「フレッツサービスお申し込み内容のご案内」を郵送させていただきますので、0120-116116(営業時間 午前9時～午後5時、土・日・祝日も営業。年末年始を除きます。)へお申し込みください。
- ◆ フレッツ・VPN ワイドを利用する場合は、フレッツアクセスサービスに「フレッツナンバー通知機能」が事前にお申し込みされている必要があります。
 - ・ 本機能をご利用の場合は必ず、「フレッツ・ナンバー通知機能」が「通知」となっていることが条件となります。またフレッツ・VPN ワイドのご利用においても同様な条件となります。
- ◆ 企業識別子をお客さま指定のインターネットドメインを指定する場合はサービス申込受付ページから新規VPN開設を行うことができません。
 - ・ 企業識別子について、お客さま指定のインターネットドメインを指定する場合、VPN開設は弊社営業担当へお問合せください。
- ◆ サービス申込受付ページで新規開設をしたVPNの請求方法は「個別請求」となります。「管理者一括請求」のVPNの開設は、書面による申込のみ受け付けております。「管理者一括請求」をご希望の場合は弊社販売担当者へお申し付けください。
 - ・ 書面によるお申込で開設した請求方法が「管理者一括請求」のVPNへのVPN参加者追加の申込は書面でのみ受け付けております。サービス申込ページでは受付できませんので、ご注意ください。

1. 1. 4. 工事費、月額料金のお支払い方法について

◆ フレッツ・VPN ワイドの工事費、月額料金のお支払い方法は「個別請求」、「管理者一括請求」から選択可能です。

1. 請求方法

① 個別請求

フレッツ・VPN ワイド基本サービスの工事費及び月額利用料を、VPN管理者、VPN参加者の各々に個別請求します。

② 管理者一括請求

フレッツ・VPNワイド基本サービスの工事費及び月額利用料を、お客さまのお申込みに基づき、VPN管理者に一括請求します。

※請求が一括となるのはフレッツ・VPN ワイドに関する料金のみです。フレッツアクセスサービスやその他のサービスは請求一括の対象とはなりませんので、ご注意ください。

※新規VPN開設時に決定した請求方法はVPN利用途中では変更できませんので、ご注意ください。

2. サービス申込受付ページでの申し込み可能種別

図 1-1-4 サービス申込受付ページからの申込可否

	個別請求	管理者一括請求
新規VPN開設	○	× (書面での申込のみ受付)
VPN参加者追加 (フレッツ 光ネクストのみ)	○	× (書面での申込のみ受付)

- ・サービス申込受付ページから新規に開設したVPNは個別請求となります。管理者一括請求のVPNは書面によるお申込でのみ受け付けております。
- ・書面によるお申込で開設した一括請求のVPNへのVPN参加者の追加はサービス申込受付ページでは申込できません。書面でのお申込でのみ受け付けております。

1. 2. サービス申込受付ページへのログイン手順

1. 2. 1. サービス申込受付ページへのログイン手順について

◆ サービス申込受付ページへログインするまでの手順を以下に説明します。サービス申込受付ページにログインするには、以下の①～④の手順で設定します。

手順 1. フレッツ 光ネクスト回線より『フレッツ 光ネクストサービス情報サイト』へアクセス

●接続情報：専用 ID とパスワードで接続

ID flets@v4flets-west.jp
パスワード flets

●URL：https://www.v4flets-west.jp/

※PPPoEセッションで接続しないとつながりません（フレッツ 光ネクスト用スタートアップツール等のご利用の場合は自動でPPPoEセッションで接続を行います。詳しくはフレッツ 光ネクスト開通時にお送りしているスタートアップガイドを参照願います）。

手順 2. 『フレッツ 光ネクストサービス情報サイト』のトップページより『サービス申込受付ボタン』をクリック

手順 3. 『サービスお申し込みのご案内』ページが開きます。『こちらからお申し込み・ご変更・ご確認いただけます』をクリック

手順 4. 『お客さま ID』、『アクセスキー』を入力しログイン

● 「フレッツサービスお申し込み内容のご案内」に記載されているCAFで始まる「お客さま ID」及び「アクセスキー」を入力しログインします。

【サービス申込受付ページログイン画面】

『お客さま ID』、『アクセスキー』を入力

ログインをクリック

【サービス申込受付ページトップページ】

1. 2. 2. フレッツ・VPN ワイド開通までの申込手順

◆ここでは、フレッツ・VPN ワイドをご利用になるまでの流れをご説明します。それぞれの申し込みについての操作手順は、【第2章 フレッツ・VPN ワイド申込操作手順】をご参照ください。

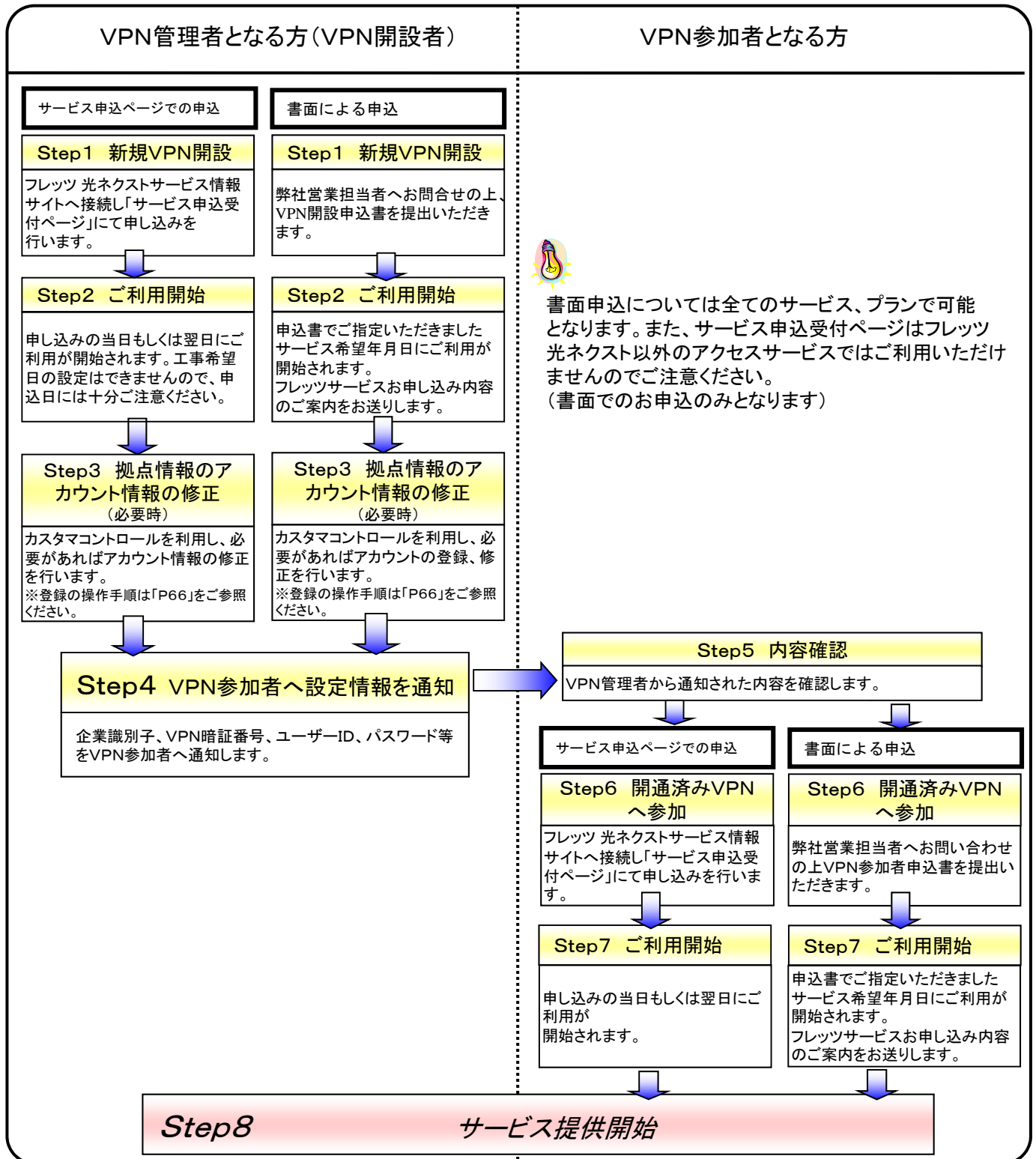

第 2 章

フレッツ・VPN ワイド申込操作手順

2. 1. サービス申込受付ページ 新規お申込方法

2. 1. 1. 新規VPNの開設

ここでは、新規VPNの開設をされるまでの手順をご説明します。

- ・本手順によりVPNを開設された方がそのVPNの「VPN管理者」となります。
- ・新規VPN開設時の初期費用として、工事費2,000円（税別）がかかります。
- ・工事日（ご利用開始日）は申込当日もしくは翌日となります。
- ・工事希望日（ご利用開始希望日時）の設定はできませんので、申込日には十分ご注意ください。
- ・企業識別子をお客さま指定のインターネットドメインとしたい場合は、書面での申込みとなりますので、弊社営業担当へお申し付けください。
- ・センタ回線接続サービス及び、東西接続サービスをVPN開設時にお申込みいただく場合は、弊社営業担当へお申し付けください。



本マニュアルで利用されている申込者情報等は、申込例として表記しています。実際の申し込みでは、お客さま情報に基づき入力願います。

1

サービス申込受付ページ（トップページ）

サービス名	ご利用状況	サービス概要
フレッツナンバー通知機能 ※1 ※3	未通知	【詳細・申込・変更】
回線情報通知機能 ※1	---	【詳細・申込・変更】
セキュリティ機能 ※1/ライセンス・プラス	登録中	【詳細・申込・変更】
リモートサポートサービス	未契約	【詳細・申込・変更】
オフィスネットおまかせサポートサービス ※2	利用中	【詳細・申込・変更】
フレッツセッションプラス	利用中	【詳細・申込・変更】
フレッツメガサポート	未利用	【詳細・申込・変更】
帯域確保機能	利用中	【詳細・申込・変更】
フレッツ・VPN ワイド ※2	利用中	【詳細・申込・変更】
フレッツセッション	利用中	【詳細・申込・変更】
IPv6 IPv4 同時接続	---	【詳細・申込・変更】

フレッツ・VPN ワイド
【詳細・申込・変更】をクリック。

2

ご利用状況詳細

サービス名	申し込み内容	説明
新規VPN開設	新規VPN開設	・新たにVPN開設を行います。 ・VPN管理者となります。
既存VPN参加	既存VPN参加	・既に開設されているVPNに参加します。 ・VPN参加者になります。

サービス申し込みの前に、
【サービス概要】/【ご利用上の注意】
をご確認ください。

フレッツ・VPN ワイドの新規
VPN開設【新規VPN開設】を
クリック。

3

同意書

フレッツ・VPN ワイド 同意書

お申し込みにあたりましては、以下の同意書に同意いただく必要があります。

同意する場合、「同意する」ボタンを押し、お申し込み手続きを行ってください。
「同意しない」ボタンを押すと、お申し込み手続きをせずにご利用状況詳細画面に戻ります。

「フレッツ・VPN ワイド」の契約申し込みに係わる同意書

「フレッツ・VPN ワイド」に係るVPNグループの管理者となる者（以下「クラス1（管理者）」といいます。）及びクラス1（管理者）が管理を行うVPNグループに参加する者（以下「クラス2（参加者）」といいます。）は、その「フレッツ・VPN ワイド」の契約申込みに当たり、西日本電信電話株式会社（以下「NTT西日本」といいます。）が規定する以下の条項について同意していただく必要があります。

A. 「フレッツ・VPN ワイド」の契約に関する基本事項及び料金等の取扱い
 ・契約に関する基本事項及び料金等の取扱いについては、NTT西日本が定めるID通信網サービス契約約款に従います。
 ・「フレッツ・VPN ワイド」はベストエフォート型サービスであり、その通信速度や通信品質（故障復旧時間等）が保証されるものではありません。

認証ログがすべてクラス1（管理者）に閲覧されることに同意していただきます。

D. 免責
 以上の事項に起因して発生する可能性のある損失について、NTT西日本がクラス1（管理者）ならびにクラス2（参加者）およびその他のもの（「フレッツ・VPN ワイド」の利用に際して発生する間接損害等）に対して重過失を除き責任を負わないことに同意していただきます。
 またVPNの利用に伴うお客さま間のトラブルについて、弊社では一切関与いたしませんのであらかじめご了承ください。

 同意書の内容をご確認ください。

同意書に同意し、申し込みいただく場合【同意する】をクリック。

4

申込者情報入力

フレッツ・VPN ワイド 申込者情報入力

お客さまID：CAF0123456789

以下の必要項目を入力後、「次へ」ボタンを押してください。
 ◆機種依存文字「～」「||」「|」「|」「|」「|」は使用できません。

ネットワークを構築・運営される担当者の方の情報を入力してください。

※お名前(会社名+お名前)
 (全角ひらがな)
 (例:〇〇システム会社 〇〇太郎)

※ご連絡先電話番号
 (半角数字) (例:06-1234-5678)

取扱店コード(4桁-3桁-4桁)を入力してください。
 取扱店コードが無い場合は、「なし」を選択してください。
 3桁のみご存知の場合は、中央の欄Bに入力してください。
 英字については(大文字+小文字)を正確に入力してください。

取扱店コード
 あり なし

- -

①(注1)取扱店コードについては、販売担当者よりお知らせする取扱店コードをご入力ください。「あり」を選択された場合、取扱店コードの入力は必須となりますので正確にご入力ください。
 ②(注2)NTT西日本販売代理店の方は「9999-999-9999」で入力してください。
 ③(注3)システム構築会社の方は「0000-18F-A000」で入力してください。

フレッツ・VPN ワイドに関する工事完了通知メールを送付いたします。
 ご希望される方は、「ご連絡先メールアドレス」を入力し、工事完了通知の希望するを選択してください。
 (携帯電話のメールアドレスはご利用になれません。なお、携帯電話のメールアドレスが「ご連絡先メールアドレス」として表示されている場合はご変更願います。)

ご連絡先メールアドレス (半角の文字以内) (例:trou1234@spn.ne.jp)

工事完了通知を希望されますか?
 希望する 希望しない

■ 工事完了通知
 本申し込みに関する工事は、概ね1時間程度となります。
 本申し込みに関する工事が完了したことをメールにてお知らせします。工事内容を正確に通知するため、一部お客さま固有の情報が記載されます事予めご了承ください。
 ※「ご連絡先メールアドレス」の登録内容にお間違えがないようご注意ください。

①お申込者の情報を入力してください。ネットワークを構築・運営される方も含め「お名前」、「ご連絡先電話番号」を入力。

②「取扱店コード」(11桁)を入力。
【取扱店コードありの場合】
 取扱店コードをお持ちの方はご入力ください。なお、英字の場合は、大文字でご入力ください。
【取扱店コードなしの場合】
 取扱店コードなしの欄へ、チェックをしてください。

③「ご連絡先メールアドレス」を入力。
 このメールアドレスに情報の配信を希望される場合は、メール配信カテゴリにチェックをしてください。

④【次へ】をクリック。

5 新規VPN開設申し込み

フレッツ・VPN ワイド 新規VPN開設 申し込み(管理者)

お客様ID : CAF0123456789

1/3 申し込み情報の入力

サービスの申し込みに必要な情報を入力していただきます。必要項目入力後、「次へ」ボタンを押してください。
 ◆機種依存文字「～」「|」「-」「_」「&」「\$」は使用できません。

請求方法: 契約個別(ご契約単位で個別に請求いたします)

※プラン名: [プルダウン]
 ※VPN暗証番号 (半角英数4文字 [例: ab12])

管理者のユーザーIDを指定できます。指定なしの場合は「指定なし」を選択してください。(「指定なし」を選択した場合は自動で付与されます。)

企業識別子: NTT西日本から指定させていただきます。お客様まで指定したい場合は営業担当者にお問い合わせください。

管理者のユーザーID (半角50文字以内 [例: taro])
 指定あり
 指定なし

「ユーザーID」に、以下の文字は登録できません。
 「|」、「@」、「|」、「|」、「|」、「|」、「|」スペース、「|」、「|」
 「ユーザーID」に、「user」で始まるものは指定できません。
 (「user」の大文字、小文字が混在している場合も指定できません)

次へ

- ① プラン名を選択。
- ② VPN暗証番号情報を入力。
- ③ 管理者のユーザーID 指定有無を選択。
 (“指定あり”の場合は、任意のユーザーIDを入力します。) 指定なしの場合は、「user01」となります。VPN開設後の変更はできません。
- ④ 【次へ】をクリック。

VPN暗証番号は、VPN管理を行う上で非常に重要な情報です。VPNのセキュリティ向上のため、定期的に変更することを推奨します。

6 新規VPN開設 申し込み内容確認

フレッツ・VPN ワイド 新規VPN開設 申し込み内容確認(管理者)

お客様ID : CAF0000012370

2/3 申し込み内容の確認

お申し込み内容をご確認ください。正しい場合には「申し込み」ボタンを押してください。修正を行う場合には「前面へ戻る」ボタンを押して再入力してください。

プラン名	プラン30
企業識別子	NTT西日本から指定させていただきます。
VPN暗証番号	ab12
管理者のユーザーID	taro
請求方法	契約個別(ご契約単位で個別に請求いたします)
月額料	3,000円 (税込3,150円)
工事費	2,000円 (税込2,100円)
ご利用開始日	お申し込みを完了していただいた日をもってご利用開始となります。
申込者情報	氏名: NGM 太郎 ご連絡先電話番号: 06-1234-5678 ご連絡先メールアドレス: tarou1234@sp-a.ne.jp 取扱いコード: 1AB2-3L8-189Z 「工事完了通知メール」配信: 希望する

「申し込み」ボタンを押されると修正・取消はできなくなります。申し込み内容について正確にご確認ください。

申し込み

- 注意)
 企業識別子の指定をご希望のお客様は、申込受付ページでのVPN開設は行わず、弊社営業担当者にお問合せください。なお、お客様まで指定可能な企業識別子は、NIC等に登録されたインターネットドメイン名である必要があります。
- 申し込み内容確認の上【申し込み】をクリック
- (注意)
 フレッツナンバー通知機能が事前にお申し込みされていない場合は、引き続きお申し込みを行えません。

7

新規VPN開設 受付完了

フレッツ・VPN ワイド 新規VPN開設 受付完了(管理者)

事業者ID: 04F000001212 20XX年10月09日 17時50分10秒

この3 受付完了

新規VPNの開設にフレッツ・VPN ワイドの申込みを完了しました。ご利用いただけるVPNの機能は以下のとおりです。
 なお本申込みは管理者のみです。VPNのご利用にあたっては詳細なセットアップガイド、およびリモートクライアントマニュアルをご覧ください。添付の「セットアップガイド」および「リモートクライアントマニュアル」はフレッツ・VPN ワイドの申し込みよりダウンロードできます。

ご利用の開始に、この画面に表示されている接続名を照会することがございますので、お申すに応じてお手帳に保存してください。

申込みの申込み内容	新規VPN開設						
プラン名	プラン20						
企業識別子	04F00000000001						
VPN参加番号	ab12						
請求方法	毎分課金(ご利用単位で個別に請求いたします)						
月額利用料 税別	2,000円 (税込2,100円)						
工事費 税別	2,000円 (税込2,100円)						
ご利用開始日	2008年4月1日 上記に利用いただけます。						
申込み情報	<table border="1"> <tr> <td>お名前</td> <td>NTT 支那</td> </tr> <tr> <td>ご連絡先電話番号</td> <td>00-1234-5678</td> </tr> <tr> <td>ご連絡先メールアドレス</td> <td>example123@ntt.jp</td> </tr> </table>	お名前	NTT 支那	ご連絡先電話番号	00-1234-5678	ご連絡先メールアドレス	example123@ntt.jp
お名前	NTT 支那						
ご連絡先電話番号	00-1234-5678						
ご連絡先メールアドレス	example123@ntt.jp						
取替コード	1A02-0L5-Y922						
「工事完了通知メール」配信	希望する						

ご利用いただけるアカウント接続

VPN参加者	ユーザーID	パスワード	IPアドレス	サブネットマスク
	user01	user01	192.168.1.1	255.255.255.0
	user02	user02	192.168.1.2	255.255.255.0
	user03	user03	192.168.1.3	255.255.255.0
	user04	user04	192.168.1.4	255.255.255.0
	user05	user05	192.168.1.5	255.255.255.0
	user06	user06	192.168.1.6	255.255.255.0
	user07	user07	192.168.1.7	255.255.255.0
	user08	user08	192.168.1.8	255.255.255.0
	user09	user09	192.168.1.9	255.255.255.0
	user10	user10	192.168.1.10	255.255.255.0
	user11	user11	192.168.1.11	255.255.255.0
	user12	user12	192.168.1.12	255.255.255.0
	user13	user13	192.168.1.13	255.255.255.0
	user14	user14	192.168.1.14	255.255.255.0
	user15	user15	192.168.1.15	255.255.255.0
	user16	user16	192.168.1.16	255.255.255.0
	user17	user17	192.168.1.17	255.255.255.0
	user18	user18	192.168.1.18	255.255.255.0
	user19	user19	192.168.1.19	255.255.255.0
	user20	user20	192.168.1.20	255.255.255.0
	user21	user21	192.168.1.21	255.255.255.0
	user22	user22	192.168.1.22	255.255.255.0
	user23	user23	192.168.1.23	255.255.255.0
	user24	user24	192.168.1.24	255.255.255.0
	user25	user25	192.168.1.25	255.255.255.0
	user26	user26	192.168.1.26	255.255.255.0
	user27	user27	192.168.1.27	255.255.255.0
	user28	user28	192.168.1.28	255.255.255.0
	user29	user29	192.168.1.29	255.255.255.0
	user30	user30	192.168.1.30	255.255.255.0

この画面に表示される情報は、VPNに接続する場合に必要となりますので、印刷するなどして保存してください。

印刷画面表示。

印刷画面表示ボタンを押すと必要情報が印刷画面に表示されます。この画面を印刷し、保存してください。

NTT西日本より初期払い出されるIPアドレスは端末型払い出しとなる為、サブネットマスクは、「255.255.255.255」となります。

8

<工事故障情報>

下記のホームページまたは携帯電話サイトからご確認いただけます。
 ホームページ <http://www.ntt-west.co.jp/info/construction/>
 携帯電話サイト <http://www.ntt-west.co.jp/i/>

フレッツ網などの故障回復後、またはメンテナンスなどの工事の終了後にフレッツVPNへ接続できない場合には、パソコン・ルータ等通信機器の電源を切っていただき、15分程度経過後に再度電源を入れて、接続をお試しいただくようお願い申し上げます。

お申し込みの流れ(フレッツ・VPN ワイド)

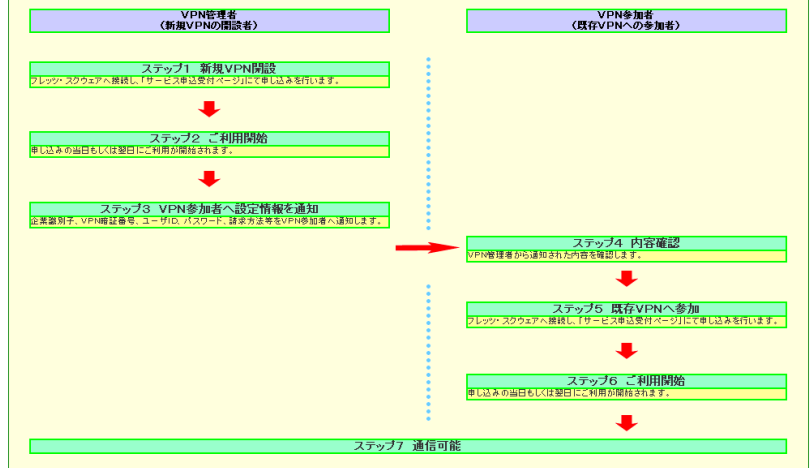

ユーザーズマニュアルにはカスタマコントロール機能の操作方法が記載されています。

お申し込みの流れ。

フレッツ・VPN ワイドの申し込みの流れが記載されています。ご確認ください。

◎ 東西接続機能、センタ回線接続機能をご利用の場合は、弊社営業担当者へお申し付けください。
 ◎ フレッツアクセスサービス(Bフレッツ・フレッツADSL・フレッツISDN)からのご利用の場合は、弊社営業担当者へお申し付けください。

以上で、新規VPNの開設申し込みは終了です。

ご利用開始日が過ぎましたら、開通の確認（以下①、②）を行ってください。

- ① サービス申込受付ページ画面のご利用状況が「利用中」になっているか
- ② VPNに接続可能か※接続の操作手順は「ユーザーズマニュアル」をご参照ください。



ご利用料金は、工事日（ご利用開始日）より課金がはじまります。（日割り計算を行います）



本申し込み完了後、VPN参加者となられる方へ、以下の情報を配布（通知）する必要があります。VPN参加者となる方は、開通済みVPNへの参加申し込み時、フレッツ・VPN ワイドご利用時、VPN管理者より通知された情報が必要となります。

- | | |
|----------------------------------|--|
| <input type="checkbox"/> 企業識別子 | <input type="checkbox"/> (VPN参加者) ユーザーID (注) |
| <input type="checkbox"/> VPN暗証番号 | <input type="checkbox"/> (VPN参加者) パスワード (注) |



(注)・・・プラン10、プラン30のVPNを開設した場合、(VPN参加者)ユーザーID、パスワード(その他IPアドレス、サブネットマスク)はVPN開設時にVPN管理者に対し、NTT西日本より自動で払い込まれます。(VPN参加者)ユーザーID・パスワード・IPアドレス・サブネットマスクは、カスタマコントロールにより、設定を変更することが可能です。ただし、(VPN参加者)ユーザーIDについては、当該ユーザーIDを利用する(参加者が契約する)前のみ、変更可能となります。

2. 1. 2. 開通済みVPNへの参加

- ここでは、開通済みVPNへ参加申し込みを行うまでの手順をご説明します。
- 本手順により開通済みVPNへ参加申し込みをされた方はそのVPNの「VPN参加者」となります。
- 開通済みVPNに参加する回線にて、サービス申込受付ページに接続願います。
- 開通済みVPNへの参加時の初期費用として工事費2,000円(税別)がかかります。
- 工事日(ご利用開始日)は申込当日もしくは翌日となります。
- 工事希望日の設定はできませんので、申込日には十分ご注意ください。
- フレッツ 光ネクスト以外のアクセスサービスではサービス申込受付ページはご利用できません。



本マニュアルで利用されている申込者情報等は、申込例として表記しています。実際の申し込みでは、お客さま情報に基づき入力願います。



本申し込みを行う前に、VPN管理者より以下の情報の配布(通知)を受けていることをご確認ください。サービス申込受付ページ申し込み時、VPN接続時に必要となります。

- 企業識別子
- VPN暗証番号
- ユーザーID
- パスワード

1

サービス申込受付ページ (トップページ)

サービス名	ご利用状況	サービス概要
フレッツナンバー通知機能 ※1 ※3	未通知	詳細・変更 (新規)
回線情報通知機能 ※1	—	詳細・変更 (新規)
セキュリティ機能 ※1/ライセンス・プラス	登録中	詳細・申込・変更 (新規)
リモートサポートサービス	未契約	詳細・申込・変更 (新規)
オフィスネットおまかせサポートサービス ※2	利用中	詳細・申込・変更 (新規)
フレッツ・ビジョンプラス	利用中	詳細・申込・変更 (新規)
フレッツ・ビジョンID	未利用	詳細・申込・変更 (新規)
高級感線機能	利用中	詳細 (新規)
フレッツ・VPN ワイド ※2	利用中	詳細・申込・変更 (新規)
フレッツ・VPN オプション	利用中	詳細・申込・変更 (新規)
IPv4/IPv6登録機能	—	詳細・申込 (新規)

フレッツ・VPN ワイド
【詳細・申込・変更】をクリック。

2

ご利用状況詳細

お客さまID: GAF1000123456

フレッツ・VPN ワイドの「新規」「変更」「廃止」の各種申し込み、「ご利用状況の確認」を行うことができます。

新規お申し込み

フレッツ・VPN ワイドの新規申し込みを行います。
必ず本サービスのお申し込み前に、「サービス概要」ご利用上の注意」をご確認ください。

サービス名	申し込み内容	説明	申し込みボタン
フレッツ・VPN ワイド	新規VPN開設	・新たにVPN開設を行います。 ・VPN管理者になります。	新規VPN開設
	既存VPN参加	・既に開設されているVPNに参加します。 ・VPN参加者になります。	既存VPN参加

ご利用状況の確認、変更・廃止のお申し込み

こちらでは現在のお客さまのご利用状況が表示されています。

プラン変更の申し込み

ご利用のプランを変更される場合は、対象の「プラン変更」ボタンを押し、次画面以降でプラン変更手続きを行ってください。

サービス申し込みの前に、
【ご利用上の注意】 / 【サービス概要】
をご確認ください。

開通済みVPNへ参加
【既存VPN参加】をクリック。

3

同意書

フレッツ・VPN ワイド 同意書

お申し込みにあたりましては、以下の同意書に同意いただく必要があります。

同意する場合、「同意する」ボタンを押し、お申し込み手続きを行ってください。
「同意しない」ボタンを押すと、お申し込み手続きをせずにご利用状況詳細画面に戻ります。

「フレッツ・VPN ワイド」の契約申し込みに係わる同意書

「フレッツ・VPN ワイド」に係るVPNグループの管理者となる者（以下「クラス1（管理者）」といいます。）及びクラス1（管理者）が管理を行うVPNグループに参加する者（以下「クラス2（参加者）」といいます。）は、その「フレッツ・VPN ワイド」の契約申し込みにより、西日本電信電話株式会社（以下「NTT西日本」といいます。）が規定する以下の条項について同意していただく必要があります。

A. 「フレッツ・VPN ワイド」の契約に関する基本事項及び料金等の取扱い
 ・契約に関する基本事項及び料金等の取扱いについては、NTT西日本が定めるID通信網サービス契約約款に従います。
 ・「フレッツ・VPN ワイド」は「ベストエフォート型サービス」であり、その通信速度や通信品質（遅延・接続時間等）が保証されるものではありません。

認証ログがすべてクラス1（管理者）に閲覧されることに同意していただきます。

D. 免責
 以上の事項に起因して発生する可能性のある損失について、NTT西日本がクラス1（管理者）ならびにクラス2（参加者）およびその他のもの（「フレッツ・VPN ワイド」の利用に際して発生する間接損害等）に対して重過失を除き責任を負わないことに同意していただきます。
 またVPNの利用に伴うお客さま間のトラブルに際して、弊社では一切関与いたしませんのであらかじめご了承ください。

 同意書の内容をご確認ください。

同意書に同意し、申し込みいただく場合【同意する】をクリック。

4

申込者情報入力

フレッツ・VPN ワイド 申込者情報入力

お客さまID：CAF0123456789

以下の必要項目入力後、「次へ」ボタンを押してください。
 ◆機種依存文字「～」「|」「_」「@」「#」「\$」は使用できません。

ネットワークを構築・運営される担当者の方の情報を入力してください。

※お名前(会社名+お名前)
(全角ひらがな)
(例:〇〇システム会社 〇〇太郎)

※ご連絡先電話番号
(半角数字 (例:06-1234-5678))

取扱店コード(4桁-3桁-4桁)を入力してください。
 取扱店コードが無い場合は、「なし」を選択してください。
 3桁のみご存知の場合は、中央の欄Bを入力してください。
 英字については大文字・小文字を正確に入力してください。

取扱店コード
(半角英数字)

あり
 なし

A (4桁) - B (3桁) - C (4桁)

① ② ③

① 取扱店コードについては、販売担当者よりお知らせする取扱店コードをご入力ください。「あり」を選択された場合、取扱店コードの入力は必須となりますので正確にご入力ください。
 ② NTT西日本販売代理店の方は「9999-999-9999」で入力してください。
 ③ システム構築会社の方は「0000-18F-A000」で入力してください。

フレッツ・VPN ワイドに関する工事完了通知メールを送付いたします。
 ご希望される方は、ご連絡先メールアドレスを入力し、工事完了通知の希望するを選択してください。
(携帯電話のメールアドレスはご利用になれません。なお、携帯電話のメールアドレスがご連絡先メールアドレスとして表示されている場合はご変更願います。)

ご連絡先メールアドレス
(半角0文字以内 (例:trou1234@isp.ne.jp))

工事完了通知を希望されますか？
 希望する 希望しない

■ 工事完了通知
 本申し込みに関する工事は、概ね1時間程度となります。
 本申し込みに関する工事が完了したことをメールにてお知らせします。工事内容を正確に通知するため、一部お客さま固有の情報が記載されます事予めご了承ください。
 また、「ご連絡先メールアドレス」の登録内容にお間違えがないようご注意ください。

① お申込者の情報を入力してください。ネットワークを構築・運営される方も含め「お名前」、「ご連絡先電話番号」を入力してください。

② 「取扱店コード」（11桁）を半角入力。
【取扱店コードありの場合】
 取扱店コードをお持ちの方はご入力ください。なお、英字の場合は、大文字でご入力ください。
【取扱店コードなしの場合】
 取扱店コードなしの欄へ、チェックをしてください。

③ 「ご連絡先メールアドレス」を入力。
 このメールアドレスに情報の配信を希望される場合は、メール配信カテゴリにチェックをしてください。

④ 【次へ】をクリック。

5

開通済みVPN参加申し込み

フレッツ・VPN ワイド 既存VPN参加 申し込み

お客さまID : CAF0123456789

1/3 申し込み情報の入力

サービスの申し込みに必要な情報を入力していただきます。参加を希望するVPNのVPN管理者より配布されている以下の項目を入力後、「次へ」ボタンを押してください。

サービス概要 ご利用上の注意

※企業識別子
(半角61文字以内 [例: abc0123])

※VPN暗証番号
(半角4文字 [例: ab12])

※ご利用になるユーザーID
(半角30文字以内 [例: taro])

次へ

※は必須項目です。必ずご入力ください。
 ・ご入力の際は各項目指定の入力モード(全角・半角等)をご確認の上、正しくご入力ください。
 ・VPN管理者より配布されている内容とVPN参加希望者のお申し込み内容との不一致により、お申し込みが受け付けられない場合があります。
 ・(例) ・VPN参加者からのお申し込み前に、VPN管理者が『VPN暗証番号』を変更している場合。
 ・VPN参加者からのお申し込み前に、VPN管理者がユーザーIDを削除している場合。

①「企業識別子」、「VPN暗証番号」、「ユーザーID」を入力。

ユーザーIDは、参加申込完了後、変更することはできません。VPN管理者から受領したユーザーIDからの変更を希望される場合は、VPN管理者に依頼してください。

②【次へ】をクリック

VPN管理者より配布されている内容とVPN参加希望者の申し込み内容との不一致により、申し込みが受け付けられない場合がありますのでご注意ください。

- (例)
- VPN参加者からの申し込み前に、VPN管理者が『VPN暗証番号』を変更している場合。

これらのユーザー情報の詳細については、VPN管理者にお問合せください。

6

開通済みVPN参加申し込み内容確認

フレッツ・VPN ワイド 既存VPN参加 申し込み内容確認

お客さまID : CAF0123456789

2/3 申し込み内容の確認

お申し込み内容をご確認ください。修正を行う場合には「前画面へ戻る」ボタンを押して再入力してください。正しい場合には「申し込み」ボタンを押してください。

企業識別子	cvm0000000001
プラン名	プラン30
VPN暗証番号	5555
ご利用になるユーザーID	user04
請求方法	契約が個別(ご契約単位で個別に請求いたします)
月額利用料	1,800円(税込1,890円)
工事費	2,000円(税込2,100円)
ご利用開始日	お申し込みを完了していただいた日をもってご利用開始となります。
申込者情報	お名前 NGN 太郎
	ご連絡先電話番号 06-3333-3333
	ご連絡先メールアドレス taro@ngn.com
取扱店コード	1Aa2-5L6-z89Z
「工事完了通知メール」配信	希望する

「申し込み」ボタンを押されずと修正・取消はできなくなります。申し込み内容について正確にご確認ください。

※ 本サービスには、サービスごとの消費税込みの総額を表示しておりますが、種別ごとのサービスをご契約のお客さまにおかれましては、お手元で計算された額と実際の請求額が異なる場合がございます。

申し込み

フレッツナンバー通知機能が事前にお申し込みされていない場合は、引き続きお申し込みを行えません。

申し込み内容確認の上【申し込み】をクリック。

7

開通済みVPN参加 受付完了

フレッツ・VPN ワイド 既存VPN参加 受付完了

お客様ID : CAF0123456789 2008年05月01日
18時05分23秒

3/3 受付完了

お申し込みを承りました。ご利用いただくVPNの情報は以下のとおりです。
 お客さまはVPN参加者となります。サービスご利用時の設定方法についてはセットアップガイドをご覧ください。(画面下の「セットアップガイドダウンロード(フレッツ・VPN ワイド)」リンクよりダウンロードできます。)

お問い合わせの際に、この画面に表示されている情報をお伺いすることがございますので、印刷するなどしてお手元に保存してください。

お申し込み内容	既存VPNへの参加申込
プラン名	プラン30
企業識別子	cvn0000000001
ご利用になるユーザID	user04
パスワード	管理者より付与されたパスワード
IPアドレス	255.255.255.4
サブネットマスク	255.255.255.0
請求方法	契約個別(ご契約単位で個別に請求いたします)
月額利用料 ※1	1,800円 (税込1,890円)
工事費 ※2	2,000円 (税込2,100円)
ご利用開始日	2008年5月1日 よりご利用いただけます。
申込者情報	お名前 NGN 太郎
	ご連絡先電話番号 06-3333-3333
	ご連絡先メールアドレス taro@nishinon.com
取扱店コード	1Aa2-5L6-z88Z
「工事完了通知メール」配信	希望する

VPN管理者より配布されている内容とVPN参加希望者のお申し込み内容との不一致により、お申し込みが受け付けられない場合があります。
 (例) ・VPN参加者からのお申し込み前に、VPN管理者が「VPN暗証番号」を変更している場合。
 ・VPN参加者からのお申し込み前に、VPN管理者が「ユーザID」を削除している場合。

この画面に表示される情報は、VPNに接続する場合に必要となりますので、印刷するなどして保存してください。

【印刷画面表示】をクリック

印刷画面表示ボタンを押すと必要情報が印刷画面に表示されます。この画面を印刷し、保存してください。

8

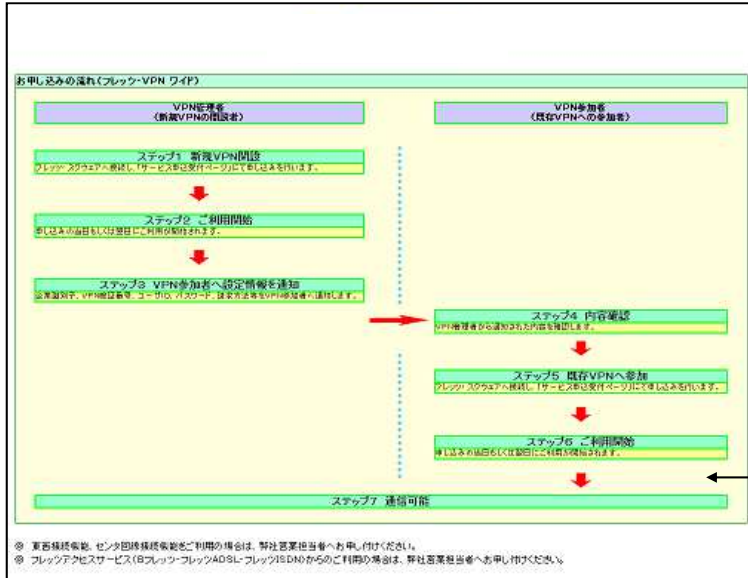

ユーザーズマニュアルにはカスタムコントロール機能の操作方法が記載されています。

申し込みの流れ。

フレッツ・VPNワイドの申し込みの流れが記載されています。ご確認ください。

以上で、開通済みVPNへの参加申し込みは終了です。
ご利用開始日が過ぎましたら、開通の確認(以下①、②)を行ってください。
①サービス申込受付ページ画面のご利用状況が「利用中」になっているか
②VPNに接続可能か※接続の操作手順は「ユーザーズマニュアル」をご参照ください。

ご利用料金は、工事日(ご利用開始日)より課金が始まります。(日割り計算を行います)

2. 2. サービス申込受付ページ 廃止お申込方法

2. 2. 1. 開通済みVPNの廃止

ここでは、開通済みVPNの廃止を行う手順をご説明します。本操作を実行できるのは、そのVPNの「VPN管理者」のみです。また、フレッツ 光ネクストのみで構成されるVPNはこの方法でVPN廃止は可能ですが、フレッツ 光ネクスト以外のフレッツアクセスサービスで参加している参加者がいる場合はVPN廃止はできません。書面による申込で先にフレッツ 光ネクスト以外のフレッツアクセスサービスの参加者の廃止を行ってから実施していただく必要があります。「VPN管理者」は本操作を行う前に、そのVPNの「VPN参加者」全員に開通済みVPNを廃止することについて同意を得る必要があります。開通済みVPNの廃止にかかる工事費はありません。廃止希望日の指定はできません。開通済みVPNの廃止申し込み完了をもってご利用終了となりますので、廃止申込日には十分ご注意ください。

- ※本マニュアルで利用されている申込者情報等は、申込例として表記しています。実際の申込では、お客さま情報に基づき入力願います。
- ※フレッツ・VPN ワイドのご利用廃止に際し、お客さまルータにおけるフレッツ・VPN ワイドへの接続先設定が残ることで、NGNへの不要な接続要求が発生する場合があります。
VPN廃止後は、VPN管理者、VPN参加者全てにおいてお客さまルータにおけるフレッツ・VPN ワイドへの接続先設定を削除いただきますようお願いいたします。

サービス申込受付ページでの廃止における注意点

- ・サービス申込受付ページで開通済みVPNの廃止はVPN管理者・参加者すべてがフレッツ 光ネクストである場合のみです。
- ・フレッツ 光ネクスト以外のフレッツサービスでフレッツ・VPNワイドへ参加しているVPN参加者がいる場合は、本操作は実行できません。
(フレッツ 光ネクスト以外のフレッツサービスでフレッツ・VPN ワイドへ参加しているVPN参加者を先に書面による申し込みで廃止する必要があります)

1

サービス申込受付ページ (トップページ)

サービス申込受付ページ

【お客さまID】: CAP000011272

MY FTTサービスからのお知らせ

・サービス申込受付ページでは、フレッツ 光ネクスト、フレッツ 光ライトと組み合わせてご利用いただけるサービスのご利用状況の確認や、お申し込み等を行うことができます。

お客さまの現在のご利用状況は以下のとおりです。

フレッツ 光ライトをご利用のお客様は「ご利用量確認」はこちらボタンを押していただく、ご利用量(当月および過去12ヶ月分)が確認できます。

フレッツ 光ライトご契約番号検索
ご利用量確認

各サービスのご契約状況の**詳細確認**、サービスを新規にご契約またはご契約内容を変更する場合は、**【詳細・申込・変更】**ボタンを押してください。

サービス名	ご利用状況	サービス概要
フレッツ ナンバー通知機能 ※1 ※3	非通知	【詳細・申込・変更】
自機情報通知機能 ※1	---	【詳細・申込・変更】
セキュリティ機能 ※1/ライセンス・プラス	登録中	【詳細・申込・変更】
リモートサポートサービス	未契約	【詳細・申込・変更】
オフィスネットおまかせサポートサービス ※2	利用中	【詳細・申込・変更】
フレッツ・セッションプラス	利用中	【詳細・申込・変更】
フレッツ・ガスポート	未利用	【詳細・申込・変更】
常時接続機能	利用中	【詳細・申込・変更】
フレッツ・VPN ワイド ※2	利用中	【詳細・申込・変更】
フレッツ・eオプション	利用中	【詳細・申込・変更】
IPv6 IPv4 接続情報転送	---	【詳細・申込・変更】

フレッツ・VPN ワイド
【詳細・申込・変更】をクリック。

2

ご利用状況詳細

ご利用状況の確認、変更・廃止のお申し込み

こちらでは現在のお客さまのご利用状況が表示されています。

プラン変更のお申し込み

ご利用のプランを変更される場合は、対象の「プラン変更」ボタンを押し、次画面以降でプラン変更手続きを行ってください。

廃止のお申し込み

ご利用中の契約を廃止される場合は、廃止する対象の「VPN廃止」「参加者廃止」ボタンを押し、次画面以降で廃止手続きを行ってください。

ご利用中VPN							
No.	企業識別子 ユーザID	プラン名 請求方法	ユーザ種別 月額利用料	ご利用 開始日/終了日 ご利用状況	ご契約 内容	申し込み	カスタマ コントロール
1	cvn0000000001	プラン30	管理者	ご利用開始日 2008年6月1日	詳細	プラン変更	管理者メニュー
	user01	契約個別	3,000円(税込3,150円)	利用中		参加者廃止	
2	cvn0000000002	プラン30	参加者	ご利用開始日 2008年6月2日	詳細	参加者廃止	パスワード変更
	user02	契約個別	1,800円(税込1,890円)	利用中			
3	cvn0000000003	プラン30	管理者	-----	-----	-----	-----
	user03	契約個別	3,000円(税込3,150円)	登録中			
4	cvn0000000004	プラン10	管理者	ご利用開始日 2008年6月4日	-----	-----	-----
	user04	契約個別	3,000円(税込3,150円)	変更中			
5	cvn0000000005	プラン10	管理者	ご利用開始日 2008年6月5日	-----	-----	-----
	user05	契約個別	3,000円(税込3,150円)	変更中			
6	cvn0000000006	プラン10	参加者	ご利用開始日 2008年6月6日	-----	-----	-----
	user06	契約個別	1,800円(税込1,890円)	変更中			
7	cvn0000000007	プラン30	管理者	ご利用開始日 2008年6月7日	-----	-----	-----
	user07	契約個別	3,000円(税込3,150円)	廃止中			
8	cvn0000000008	プラン30	管理者	ご利用終了日 2008年6月8日	-----	-----	-----
	user08	契約個別	3,000円(税込3,150円)	廃止済み			
9	cvn0000000009	プラン100	管理者	ご利用開始日 2008年6月9日	詳細	参加者廃止	管理者メニュー
	user09	契約個別	10,000円(税込10,500円)	利用中			
10	cvn0000000010	プラン100	参加者	ご利用開始日 2008年6月10日	詳細	参加者廃止	パスワード変更
	user10	契約個別	1,800円(税込1,890円)	利用中			

廃止を行うVPNの【VPN廃止】申し込みをクリック。

ご利用状況が「利用中」と表示されていない場合、【VPN廃止】申し込みボタンは現れません。(VPN廃止申し込み不可)

3

廃止申込者情報入力

フレッツ・VPN ワイド 廃止申込者情報入力

お客さまID: CAF0123456789

廃止される方の情報を入力してください。
必要項目入力後、「次へ」ボタンを押してください。
◆機種依存文字、「~」「|」「-」「&」「\$」「%」は使用できません。

※お名前(会社名+お名前)
(全角20文字以内)
[例: Oシステム会社 O太郎]

※ご連絡先電話番号
(半角数字 [例: 03-1234-5678])

次へ

※は必須項目です。必ずご入力ください。
*ご入力の際は各項目指定の入力モード(全角・半角等)をご確認の上、正しくご入力ください。

①申込者情報を入力。「お名前」「ご連絡先電話番号」

②【次へ】をクリック。

4

VPN廃止 申し込み内容確認

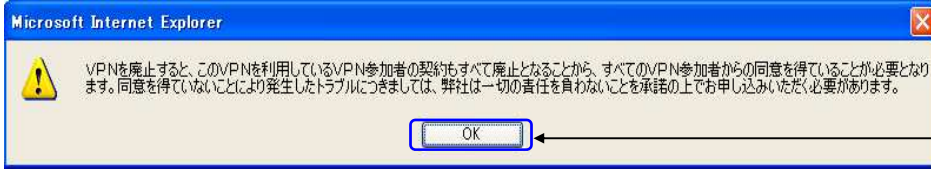

内容を確認いただき【OK】をクリック。

フレッツ・VPN ワイド VPN廃止 申し込み内容確認

お客様ID: CAF0123456789

1/2 廃止内容の確認

以下の内容でVPNの廃止を承ります。

なお、VPNを廃止すると、このVPNを利用しているVPN参加者の契約もすべて廃止となることから、すべてのVPN参加者からの同意を得ていることが必要となります。同意を得ていないことにより発生したトラブルにつきましては、弊社は一切の責任を負わないことを承諾の上でお申し込みいただく必要があります。

よろしければ「承諾の上で廃止」ボタンを押してください。

プラン名	プラン30
企業識別子	cvn0000000001
請求方法	契約個別(ご契約単位で個別に請求いたします)
ご利用終了日	お申し込みを完了していただいた日をもってご利用終了となります。
廃止申込者	お名前 NGN 太郎 ご連絡先電話番号 06-0303-0303

「承諾の上で廃止」ボタンを押されますと修正・取消はできなくなります。申し込み内容について正確にご確認ください。

承諾の上で廃止



画面のご案内に承諾されない場合は、クリックせずに申込を中断してください。

承諾いただく場合【承諾の上で廃止】をクリック。



画面のご案内に承諾されない場合は、クリックせずに申込を中断してください。

5

VPN廃止 受付完了

フレッツ・VPN ワイド VPN廃止 受付完了

お客様ID: CAF0123456789

2008年06月01日 18時05分28秒

2/2 受付完了

廃止申し込みを承りました。廃止する内容は以下の通りです。

料金のご請求は廃止お申込受付完了日の前日までとなります。

フレッツ・VPN ワイドのご利用廃止に際し、お客様ルータにおけるフレッツ・VPN ワイドへの接続先設定が残ることで、フレッツ網への不要な接続要求が発生する場合があります。廃止後はお客様ルータにおけるフレッツ・VPN ワイドへの接続先設定を削除いただきますようお願い致します。

プラン名	プラン30
企業識別子	cvn0000000001
請求方法	契約個別(ご契約単位で個別に請求いたします)
ご利用終了日	2008年5月1日をもってご利用終了となりました。
廃止申込者	お名前 NGN 太郎 ご連絡先電話番号 06-0303-0303

お問い合わせの際に、この画面に表示されている情報をお同一、することがございますので、印刷するなどしてお手元に保存してください。

画面印刷 (保存)



VPN参加者よりお問い合わせがあった際に、この画面に表示されている情報が必要となる場合がありますので、印刷するなどして保存してください。

以上で、開通済みVPNの廃止申し込みは終了です。



月額利用料は、廃止申込日（サービス申込受付ページ投入日）の前日までの課金となります。（日割り計算を行います）

2. 2. 2. VPN参加者の廃止（VPN参加者本人による操作）

ここでは、VPN参加者の廃止を行う手順をご説明します。本操作を実行できるのは、廃止を申込まれる「VPN参加者」ご本人、もしくはそのVPNの「VPN管理者」です。「VPN管理者」が本操作を実行する場合は、事前に廃止の対象となる「VPN参加者」に同意を得ている必要があります。VPN参加者の廃止にかかる工事費はありません。VPN参加者の廃止申し込み完了をもってご利用終了となりますので、廃止申込日には十分ご注意ください。なお、廃止希望日の設定はございませんので申込後、即時廃止となりますのでご注意ください。

- ※本マニュアルで利用されている申込者情報等は、申込例として表記しています。実際の申込では、お客さま情報に基づき入力願います。
- ※フレッツ・VPN ワイドのご利用廃止に際し、お客さまルータにおけるフレッツ・VPN ワイドへの接続先設定が残ること、NGNへの不要な接続要求が発生する場合があります。
VPN参加者廃止後は、廃止したVPN参加者においてお客さまルータにおけるフレッツ・VPN ワイドへの接続先設定を削除いただきますようお願いいたします。
- ※フレッツ 光ネクスト以外のフレッツサービスで参加するVPN参加者は書面による申込でのみ廃止することができます。サービス申込受付ページで廃止することはできません。

1 サービス申込受付ページ（トップページ）

サービス申込受付ページ

【お客さまID】: 049000011272

※サービス申込受付ページでは、フレッツ 光ネクスト、フレッツ 光ライトと組み合わせてご利用いただけるサービスのご利用状況の確認や、お申し込み等を行うことができます。

お客さまの現在のご利用状況は以下のとおりです。

フレッツ 光ライトをご利用のお客様は「ご利用量確認」ボタンを押していただき、ご利用量(当月および過去12ヶ月分)が確認できます。

サービス名	ご利用状況	ご契約内容	サービス種別
フレッツ ナンバー通知機能 ※1 ※3	未通知		【詳細・変更】
回線情報通知機能 ※1			【詳細・変更】
セキュリティ機能 ※1 プライバシー・プラス	全線中		【詳細・申込・変更】
リモートサポートサービス	未契約		【詳細・申込・変更】
オフィスネットおまかせサポートサービス ※2	利用中		【詳細・申込・変更】
フレッツ・物ジョンプラス	利用中		【詳細・申込・変更】
フレッツ・バスポート	未利用		【詳細・申込・変更】
新線確保機能	利用中		【詳細・申込・変更】
フレッツ・VPN ワイド ※2	利用中		【詳細・申込・変更】
フレッツv8オプション	利用中		【詳細・申込・変更】
IPv6 IPv4 全線情報転送			【詳細・申込】

フレッツ・VPN ワイド
【詳細・申込・変更】をクリック。

2

ご利用状況詳細

ご利用状況の確認、変更・廃止のお申し込み
 こちらでは現在のお客さまのご利用状況が表示されています。

プラン変更の申し込み
 ご利用のプランを変更される場合は、対象の「プラン変更」ボタンを押し、次画面以降でプラン変更手続きを行ってください。

管理者変更の申込
 管理者を変更される場合は、新たに管理者となる参加者が、「管理者変更」ボタンを押し、次画面以降で、管理者変更手続きを行ってください。
 新たな管理者からの手続き終了後、現管理者は「管理者変更承認・否認」ボタンを押し、次画面以降で管理者変更承認・否認手続きを行ってください。

廃止の申し込み
 ご利用中の契約を廃止される場合は、廃止する対象の「VPN廃止」「参加者廃止」ボタンを押し、次画面以降で廃止手続きを行ってください。

ご利用中VPN							
No.	企業識別子 ユーザID	プラン名 請求方法	ユーザ種別 月額利用料	ご利用 開始日/終了日 ご利用状況	ご契約 内容	申し込み	カスタマ コントロール
1	avn0000000001	プラン30	管理者	利用開始日 2008年6月1日	[詳細]	[プラン変更] [参加者廃止] [VPN廃止]	[管理者メニュー]
	user01	管理者一括	6,800円(税込6,930円)	利用中			
2	avn0000000002	プラン30	参加者	利用開始日 2008年6月2日	[詳細]	[管理者変更] [参加者廃止]	[パスワード変更]
	user02	管理者一括	-	利用中			
3	avn0000000003	プラン30	管理者	-----	-----	-----	-----
	user03	契約個別	3,000円(税込3,190円)	登録中			
4	avn0000000004	プラン10	管理者	利用開始日 2008年6月4日	-----	[管理者変更 承認・否認]	-----
	user05	契約個別	1,800円(税込1,890円)	変更中			

廃止を行うVPNの【VPN参加者廃止】申し込みをクリック。

ご利用状況が「利用中」と表示されていない場合、【VPN廃止】申し込みボタンは現れません。(VPN廃止申し込み不可)

3

廃止申込者情報入力

フレッツ・VPN ワイド 廃止申込者情報入力

お客さまID : CAF0123456789

廃止される方の情報を入力してください。
 必要項目入力後、「次へ」ボタンを押してください。
 ◆機種依存文字「~」「|」「-」「_」「.」「/」は使用できません。

※お名前(会社名+お名前)
 (全角20文字以内)
 [例:〇〇システム会社 〇〇太郎]

※ご連絡先電話番号
 (半角数字 [例:06-1234-5678])

[次へ]

※は必須項目です。必ずご入力ください。
 ・ご入力の際には各項目指定の入力モード(全角・半角等)をご確認の上、正しくご入力ください。

①申込者情報を入力。「お名前」「ご連絡先電話番号」

②【次へ】をクリック。

4

参加者廃止 申し込み内容確認

フレッツ・VPN ワイド 参加廃止 申し込み内容確認

お客さまID : CAF0123456789

1/2 廃止内容の確認

以下のVPN参加者の廃止を承ります。お申し込み内容をご確認ください。

よろしければ「廃止する」ボタンを押してください。

プラン名	プラン30
企業識別子	cvn0000000001
廃止するユーザID	user03
請求方法	契約個別(ご契約単位で個別に請求いたします)
ご利用終了日	お申し込みを完了していただいた日をもってご利用終了となります。
廃止申込者	お名前 NGN 太郎
	ご連絡先電話番号 06-3333-3333

「廃止する」ボタンを押されますと修正・取消はできなくなります。申し込み内容について正確にご確認ください。

申し込み内容確認の上【廃止する】をクリック。

5

参加者廃止 受付完了

フレッツ・VPN ワイド 参加廃止 受付完了

お客さまID : CAF0123456789 2008年05月01日 18時05分23秒

2/2 受付完了

VPN参加者の廃止申し込みを承りました。廃止する内容は以下の通りです。

料金のご請求は廃止お申込受付完了日の前日までとなります。

フレッツ・VPN ワイドのご利用廃止に際し、お客さまルータにおけるフレッツ・VPN ワイドへの接続先設定が残ることで、フレッツ網への不要な接続要求が発生する場合があります。
 廃止後はお客さまルータにおけるフレッツ・VPN ワイドへの接続先設定を削除いただきますようお願いいたします。

プラン名	プラン30
企業識別子	cvn0000000001
廃止するユーザID	user03
請求方法	契約個別(ご契約単位で個別に請求いたします)
ご利用終了日	2008年5月1日をもってご利用終了となりました。
廃止申込者	お名前 NGN 太郎
	ご連絡先電話番号 06-3333-3333

お問い合わせの際に、この画面に表示されている情報をお問い合わせすることがございますので、印刷するなどしてお手元に保存してください。

画面印刷（保存）



VPN管理者やVPN参加者からお問い合わせがあった際に、この画面に表示されている情報が必要となることがありますので、印刷するなどして保存してください。



ユーザーIDの再利用は、廃止工事完了後に可能となります。廃止工事は当日または翌日に完了となります

以上で、VPN参加者の廃止申し込みは終了です。

💡 ご利用料金は、廃止申込日（サービス申込受付ページ投入日）の前日までの課金となります。（日割り計算を行います）

2. 2. 3. VPN参加者の廃止 (VPN管理者による操作)

※VPN管理者による操作で廃止できるVPN参加者はフレッツ 光ネクストで参加するVPN参加者のみです。
 フレッツ 光ネクスト以外のフレッツサービスで参加するVPN参加者は本操作で廃止することはできません。
 (フレッツ 光ネクスト以外のフレッツサービスのVPN参加者の廃止は書面による申し込みでのみ可能です)

1

サービス申込受付ページ (トップページ)

サービス申込受付ページ

MTF 画面表示の追加/削除

※サービス申込受付ページでは、フレッツ 光ネクスト、フレッツ 光ライオンを組み合わせご利用いただけるサービスのご利用状況の確認や、お申し込み等を行うことができます。

お客様の現在のご利用状況は以下のとおりです。

フレッツ 光ライオンをご利用のお客様は「ご利用量確認はこちら」ボタンを押していただく、ご利用量(当月および過去12ヶ月分)が確認できます。

フレッツ 光ネクストご契約の参加者ご利用状況

サービス名	ご利用状況	サービス概要
フレッツナンバー通知機能 ※1 ※3	未通知	詳細・変更 (廃止)
回線情報通知機能 ※1	---	詳細・変更 (廃止)
セキュリティ機能 ※1/レイセン・プラス	登録中	詳細・申込・変更 (廃止)
リモートサポートサービス	未契約	詳細・申込・変更 (廃止)
オフィスネットおまかせサポートサービス ※2	利用中	詳細・申込・変更 (廃止)
フレッツ・セッションプラス	利用中	詳細・申込・変更 (廃止)
フレッツ・リスポート	未利用	詳細・申込・変更 (廃止)
帯域確保機能	利用中	詳細 (廃止)
フレッツ・VPN ワイド ※2	利用中	詳細・申込・変更 (廃止)
フレッツ・VPN オプション	利用中	詳細・申込・変更 (廃止)
IPv6 IPv4 接続情報転送	---	詳細・申込 (廃止)

フレッツ・VPN ワイド
 【詳細・申込・変更】をクリック。

2

ご利用状況詳細

ご利用状況の確認、変更・廃止のお申し込み

こちらでは現在のお客さまのご利用状況が表示されています。

プラン変更の申し込み

ご利用のプランを変更される場合は、対象の「プラン変更」ボタンを押し、次画面以降でプラン変更手続きを行ってください。

管理者変更の申込

管理者を変更される場合は、新たに管理者となる参加者が、「管理者変更」ボタンを押し、次画面以降で、管理者変更手続きを行ってください。
 新たな管理者からの手続き終了後、現管理者は「管理者変更承認・否認」ボタンを押し、次画面以降で管理者変更承認・否認手続きを行ってください。

廃止の申し込み

ご利用中の契約を廃止される場合は、廃止する対象の「VPN廃止」「参加者廃止」ボタンを押し、次画面以降で廃止手続きを行ってください。

No.	企業識別子 ユーザID	プラン名 請求方法	ユーザ種別 月額利用料	ご利用 開始日/終了日 ご利用状況	ご契約 内容	申し込み	カスタマ コントロール
1	cvm0000000001 user01	プラン30 管理者一括	管理者 8,840円 (税込9,830円)	利用開始日 2008年8月1日 利用中	詳細	プラン変更 参加者廃止 VPN廃止	管理者一括ユー
2	cvm0000000002 user02	プラン30 管理者一括	参加者 -	利用開始日 2008年8月2日 利用中	詳細	管理者変更 参加者廃止	パスワード変更
3	cvm0000000003 user03	プラン30 契約個別	管理者 3,040円 (税込3,150円)	----- 登録中	-----	-----	-----
4	cvm0000000004 user04	プラン10 契約個別	管理者 1,840円 (税込1,990円)	利用開始日 2008年8月4日 変更中	-----	管理者変更承認・否認	-----

VPN参加者廃止を行うVPNの
 【VPN参加者廃止】申し込みを
 クリック。

⚠ ユーザー種別が「管理者」と表示
 されていることをご確認ください。

3

廃止申込者情報入力

フレッツ・VPN ワイド 廃止申込者情報入力

お客様ID : CAF0123456789

廃止される方の情報を入力してください。
必要項目入力後、「次へ」ボタンを押してください。
◆機種依存文字「~」「|」「-」「e」「&」「-」は使用できません。

※お名前(会社名+お名前)
(全角20文字以内)
[例]〇〇システム会社 〇〇太郎

※ご連絡先電話番号
(半角数字 [例]03-1234-5678)

次へ

①申込者情報を入力。
「お名前」
「ご連絡先電話番号」

②【次へ】をクリック。

※は必須項目です。必ずご入力ください。
ご入力の欄には各項目指定の入力モード(全角・半角等)をご確認の上、直しくご入力ください。

4

廃止対象者選択

フレッツ・VPN ワイド 廃止対象者選択

お客様ID : CAF0123456789

申込者の情報を確認し、修正をする場合は画面下の「前画面へ戻る」ボタンを押して再入力してください。

廃止申込者	お名前	NGN 太郎
	ご連絡先電話番号	06-3333-3333

廃止するVPN参加者を選択してください。

プラン名	プラン30
企業識別子	cvr0000000001
請求方法	契約個別(ご契約単位で個別に請求いたします)

VPN参加者	user02	廃止
	user03	廃止
	user04	廃止
	user05	廃止
	user06	廃止

廃止させるVPN参加者を確認し、【廃止】をクリック。

5

参加者廃止 申し込み内容確認

Microsoft Internet Explorer

該当するVPN参加者からの同意を得ていることが必要となります。同意を得ていないことにより発生したトラブルにつきましては、弊社は一切の責任を負わないことを承諾の上でお申し込みいただく必要があります。

OK

フレッツ・VPN ワイド VPN参加者廃止 申し込み内容確認

お客さまID : CAF0123456789

1/2 廃止内容の確認

以下のVPN参加者の廃止を承ります。

なお、該当するVPN参加者からの同意を得ていることが必要となります。同意を得ていないことにより発生したトラブルにつきましては、弊社は一切の責任を負わないことを承諾の上でお申し込みいただく必要があります。

よろしければ「承諾の上で廃止」ボタンを押してください。

プラン名	プラン30
企業識別子	cvn0000000001
廃止するユーザID	user02
請求方法	契約個別(ご契約単位で個別に請求いたします)
ご利用終了日	お申し込みを完了していただいた日をもってご利用終了となります。
廃止申込者	お名前 ご連絡先電話番号
	NGN 太郎 06-3333-3333

「承諾の上で廃止」ボタンを押されすと修正・取消はできなくなります。申し込み内容について正確にご確認ください。

承諾の上で廃止

内容を確認いただき【OK】をクリック。

申し込み内容確認の上【承諾の上で廃止する】をクリック。



画面のご案内に承諾されない場合は、クリックせずに申込を中断してください。

6

参加者廃止 受付完了

フレッツ・VPN ワイド VPN参加者廃止 受付完了

お客さまID : CAF0123456789

2008年05月01日
18時05分29秒

2/2 受付完了

VPN参加者の廃止申し込みを承りました。廃止する内容は以下の通りです。

VPN参加者への廃止のご連絡は弊社では一切行いません。お客さま(VPN管理者)よりVPN参加者へのご連絡をお願いいたします。

料金のご請求は廃止お申込受付完了日の前日までとなります。

お問い合わせの際に、この画面に表示されている情報をお問い合わせいただくことがございますので、印刷するなどしてお手元に保存してください。

プラン名	プラン30
企業識別子	cvn0000000001
廃止するユーザID	user02
請求方法	契約個別(ご契約単位で個別に請求いたします)
ご利用終了日	2008年5月1日をもってご利用終了となりました。
廃止申込者	お名前 ご連絡先電話番号
	NGN 太郎 06-3333-3333

画面印刷(保存)



VPN管理者やVPN参加者からお問い合わせがあった際に、この画面に表示されている情報が必要となることがありますので、印刷するなどして保存してください。



ユーザーIDの再利用には、廃止工事完了後に可能となります。廃止工事は当日または翌日に完了となります

以上で、VPN参加者の廃止申し込みは終了です。

ご利用料金は、廃止申込日（サービス申込受付ページ投入日）の前日までの課金となります。（日割り計算を行います）

2. 3. サービス申込受付ページ プラン変更お申込方法

2. 3. 1. 開通済みVPNのプラン変更

ここでは、センタ回線接続サービス、東西接続サービスの利用が無い場合のプラン10、プラン10プラス、プラン30、プラン30プラス間の変更を行う手順をご説明します。本操作を実行できるのは、そのVPNの「VPN管理者」のみです。
 プラン30、プラン30プラスからプラン10、プラン10プラスへの変更申込をする場合は、予めVPN参加者の参加拠点数が9拠点以下（廃止の処理で対応）になるようにしておく必要があります（参加者拠点が9拠点以下でないとお申込できません）。
 またプラン10、プラン10プラス、プラン30、プラン30プラス間以外のプラン変更を行う場合は、書面による申込が必要となりますので、別途弊社営業担当者へお申し付けください。

※本マニュアルで利用されている申込者情報等は、申込例として表記しています。実際の申込では、お客さま情報に基づき入力願います。

プラン変更にあたりVPN参加者を廃止した場合は、廃止したVPN参加者においてお客さまルータにおけるフレッツ・VPN ワイドへの接続先設定を削除いただきますようお願いいたします。

1

サービス申込受付ページ（トップページ）



フレッツ・VPN ワイド
【詳細・申込・変更】をクリック

2

ご利用状況詳細

ご利用状況の確認、変更・廃止のお申し込み
 こちらでは現在のお客さまのご利用状況が表示されています。

プラン変更の申し込み
 ご利用のプランを変更される場合は、対象の「プラン変更」ボタンを押し、次画面以降でプラン変更手続きを行ってください。

管理者変更の申込
 管理者を変更される場合は、新たに管理者となる参加者が、「管理者変更」ボタンを押し、次画面以降で、管理者変更手続きを行ってください。
 新たな管理者からの手続き終了後、現管理者は「管理者変更承認・否認」ボタンを押し、次画面以降で管理者変更承認・否認手続きを行ってください。

廃止の申し込み
 ご利用中の契約を廃止される場合は、廃止する対象の「VPN廃止」「参加者廃止」ボタンを押し、次画面以降で廃止手続きを行ってください。

ご利用中VPN							
No.	企業識別子 ユーザID	プラン名 請求方法	ユーザ種別 月額利用料	ご利用 開始日/終了日 ご利用状況	ご契約 内容	申し込み	カスタ ム コントロール
1	ovn0000000001	プラン30	管理者	利用開始日 2009年9月1日	[詳細]	[プラン変更]	[管理者メニュー]
	user01	管理者一括	8,800円(税込8,930円)	利用中		[参加者廃止]	
2	ovn0000000002	プラン30	参加者	利用開始日 2009年9月2日	[詳細]	[管理者変更]	[パスワード変更]
	user02	管理者一括	-	利用中		[参加者廃止]	
3	ovn0000000003	プラン30	管理者	-----	-----	-----	-----
	user03	契約個別	3,000円(税込3,150円)	登録中			
4	ovn0000000004	プラン10	管理者	利用開始日 2009年8月4日	-----	[管理者変更 承認・否認]	-----
	user08	契約個別	1,800円(税込1,890円)	変更中			

プラン変更を行うVPNの【プラン変更】申し込みをクリック。

! ご利用状況が「利用中」と表示されていない場合、【プラン変更】申し込みボタンは現れません。(プラン変更申し込み不可)

! プラン30、プラン30プラスからプラン10、プラン10プラスへ変更する場合は、予めVPN参加者の廃止を行い、参加拠点数が9拠点以下になるようにしておく必要があります)

なお、上記以外のプラン変更については、別途書面による申込みが必要となります。

3 申込者情報入力

フレッツ・VPN ワイド プラン変更申込者情報入力

お書きま ID : CAF0123456789

以下の必要項目入力後、「次へ」ボタンを押してください。
 ●機種依存文字、「~」「|」「-」「_」「.」「/」「\」は使用できません。

ネットワークを構築・運営される担当者の方の情報を入力してください。

※お名前(会社名+お名前)
 (全角20文字以内)
 【例】〇〇システム会社 〇〇次郎

※ご連絡先電話番号
 (半角数字 【例】06-1234-5678)

取扱店コード(4桁-3桁-4桁)を入力してください。
 取扱店コードが無い場合は、「なし」を選択してください。
 3桁のみご存知の場合は、中央の欄Bに入力してください。
 英字については大文字・小文字を正確に入力してください。

取扱店コード
 (半角英数字)

あり なし

A	B	C
-	-	-
(4桁)	(3桁)	(4桁)

※1)取扱店コードについては、販売担当者よりお知らせする取扱店コードをご入力ください。「あり」を選択された場合、取扱店コードの入力は必須となりますので正確にご入力ください。
 ※2)NTT西日本販売代理店の方は「9999-9999-9999」で入力してください。
 ※3)システム構築会社の方は「0000-18F-A000」で入力してください。

フレッツ・VPN ワイドに関する工事完了通知メールを送付いたします。
 ご希望される方は、ご連絡先メールアドレスを入力し、工事完了通知の希望するを選択してください。
 (携帯電話のメールアドレスはご利用になれません。なお、携帯電話のメールアドレスがご連絡先メールアドレスとして表示されている場合は変更願います。)

※ご連絡先メールアドレス
 (半角60文字以内 【例】tarou1234@isp-a.ne.jp)

工事完了通知を希望されますか？
 希望する 希望しない

※は必須項目です。必ずご入力ください。
 ※ご入力の欄には各項目指定の入力モード(全角・半角等)をご確認の上、正しくご入力ください。

①お申込者の情報を入力。
 ネットワークを構築・運営される方も含め「お名前」、「ご連絡先電話番号」を入力してください。

②「取扱店コード」(11桁)を半角入力。
【取扱店コードありの場合】
 取扱店コードをお持ちの方はご入力ください。なお、英字の場合は、大文字でご入力ください。
【取扱店コードなしの場合】
 取扱店コードなしの欄へ、チェックをしてください。

③「ご連絡先メールアドレス」を入力。
 このメールアドレスに情報の配信を希望される場合は、メール配信カテゴリにチェックをしてください。

④【次へ】をクリック。

4

プラン変更申し込み

フレッツ・VPN ワイド プラン変更

お客様ID : CAF0000012573

申込者の情報を確認し、修正をする場合は画面下の「前画面へ戻る」ボタンを押して再入力してください。

プラン変更申込者	お名前	NGN 太郎
	ご連絡先電話番号	06-1234-5678
	ご連絡先メールアドレス	tarou1234@isp-a.ne.jp

現在のプランは下記のとおりです。

プラン	プラン30
-----	-------

変更するプランを選択してください。

※プラン	<input type="text"/>
企業識別子	cvr0000000001

※は必須項目です。必ずご選択ください。

①変更するプランを選択

②申し込み内容確認の上【プラン変更】をクリック。

5

プラン変更 申し込み内容確認

【JavaScript アプリケーション】

⚠️ プランを変更する際には、全てのVPN参加者からの同意を得ることが必要となります。同意を得ていないことにより発生したトラブルにつきましては、弊社は一切の責任を負わないことを承諾の上でお申し込みいただく必要があります。

内容を確認いただき【OK】をクリック。

フレッツ・VPN ワイド プラン変更 申し込み内容確認

お客様ID : CAF0123456789

1/2 変更内容の確認

以下のプランへ変更するお申し込みを承ります。

なお、プランを変更する際には、全てのVPN参加者からの同意を得ることが必要となります。同意を得ていないことにより発生したトラブルにつきましては、弊社は一切の責任を負わないことを承諾の上でお申し込みいただく必要があります。

また、プラン変更時には、利用されていないユーザーIDは削除されますので、ご注意ください。

プラン変更を行うと、一時的にVPNが利用できなくなります。

よろしければ「承諾の上で変更」ボタンを押してください。

企業識別子	cvr0000000001
プラン	変更前: プラン30 変更後: プラン10
月額利用料	変更前: 3,000円 (税込3,150円) 変更後: 1,800円 (税込1,890円)
工事費	2,000円 (税込2,100円)
変更適用日	お申し込みを完了していただいた日をもってプラン変更の適用となります。
変更申込者	お名前: NGN 太郎 ご連絡先電話番号: 06-9333-3333 ご連絡先メールアドレス: taro@ngn.com
取扱店コード	1Aa2-5L8-z88Z
「工事完了通知メール」配信	希望する

「承諾の上で変更」ボタンを押されますと修正・取消はできなくなります。申し込み内容について正確にご確認ください。

※本サイトには、サービスごとの消費税込みの価格を表示しておりますが、個別のサービスご契約のお客様におかれましては、お手元で計算された額と実際の請求額が異なる場合がございます。

申し込み内容確認の上【承諾の上で変更】をクリック。

画面のご案内に承諾されない場合は、クリックせずに申込を中断してください。

6

プラン変更 受付完了

フレッツ・VPN ワイド プラン変更 受付完了

お客様ID : CAF0123456789 2008年05月01日
18時05分23秒

2/2 申し込み完了

プラン変更のお申し込みを承りました。お申し込みの内容は以下の通りです。

プランが変更になるご連絡は弊社では一切ありません。お客様(プラン変更お申込者)より各VPN参加者へご連絡を御願します。
お問い合わせの際に、この画面に表示されている情報をお問い合わせすることがございますので、印刷するなどしてお手元に保存してください。

企業識別子	cvr0000000001		
プラン	変更前	プラン30	
	変更後	プラン10	
月額利用料	変更前	3,000円(税込3,150円)	
	変更後	1,800円(税込1,890円)	
工事費	2,000円(税込2,100円)		
変更適用日	2008年5月1日よりプラン変更の適用となります。		
変更申込者	お名前	NGN 太郎	
	ご連絡先電話番号	06-3333-3333	
	ご連絡先メールアドレス	taro@ngn.com	
取扱店コード	1Aa2-5L6-z89Z		
「工事完了通知メール」配信	希望する		

ご利用いただけるアカウント情報

	ユーザID	パスワード	IPアドレス	サブネットマスク
VPN管理者	nttuserA	nttpassA	192.168.1.1	255.255.255.0
	nttuserB	nttpassB	192.168.1.2	255.255.255.0
	nttuserC	nttpassC	192.168.1.3	255.255.255.0
	nttuserD	nttpassD	192.168.1.4	255.255.255.0
	nttuserE	nttpassE	192.168.1.5	255.255.255.0
VPN参加者	nttuserF	nttpassF	192.168.1.6	255.255.255.0
	nttuserG	nttpassG	192.168.1.7	255.255.255.0
	nttuserH	nttpassH	192.168.1.8	255.255.255.0
	nttuserI	nttpassI	192.168.1.9	255.255.255.0
	nttuserJ	nttpassJ	192.168.1.10	255.255.255.0

この画面に表示される情報は、VPNに接続する場合に必要となりますので、印刷するなどして保存してください。

【印刷画面表示】
をクリック。

印刷画面表示ボタンを押すと必要情報が印刷画面に表示されます。この画面を印刷し、保存してください。

以上で、プラン変更の開設申し込みは終了です。
変更適用日が過ぎましたら、開通の確認（以下①、②）を行ってください。
①サービス申込受付ページ画面のご利用状況が「利用中」になっているか
②VPNに接続可能か※接続の操作手順は「ユーザーズマニュアル」をご参照ください。

ご利用料金は、工事日（変更適用日）より課金が始まります。（日割り計算を行います）

本申し込み完了後「プラン10」から「プラン30」へ変更した場合、新たにVPN参加者となられる方へ、以下の情報を配布（通知）する必要があります。新たにVPN参加者となる方は、開通済みVPNへの参加申し込み時、フレッツ・VPN ワイドご利用時、VPN管理者より通知された情報が必要となります。

<input type="checkbox"/> 企業識別子	<input type="checkbox"/> (VPN参加者) ユーザーID (注)
<input type="checkbox"/> VPN暗証番号	<input type="checkbox"/> (VPN参加者) パスワード (注)

(注) …新たにVPN参加者となられる方の(VPN参加者)ユーザーID、パスワード(その他IPアドレス、サブネットマスク)は、VPN管理者がカスタマコントロールにより設定する必要があります。プラン変更時に利用中(参加者が契約中)のユーザーID、パスワード(その他IPアドレス、サブネットマスク)は、プラン変更後も引き続きご利用いただけますが、利用中でなかった(参加者が契約していない)ユーザーID等は、プラン変更後には引き継がれませんので、ご注意ください。

2. 4. サービス申込受付ページ 管理者変更の申込

2. 4. 1. 管理者変更の申込（新管理者による変更申込）

ここでは、センタ回線接続サービス、東西接続サービスの利用が無い場合のVPN管理者の変更申込の方法の手順を説明します。VPN参加者からVPN管理者となるVPN契約者を「新管理者」、VPN管理者からVPN参加者となるVPN契約者を「現管理者」とします。管理者変更申込の流れは、まず「新管理者」から管理者変更の申込を実施、その後に「現管理者」が管理者変更の承認を実施するというものになります。

※本マニュアルで利用されている申込者情報等は、申込例として表記しています。実際の申込では、お客さま情報に基づき入力願います。

1

「新管理者」サービス申込受付ページ（トップページ）

サービス名	ご利用状況	サービス変更
フレッツ光ライト	未通知	詳細・申込・変更
フレッツ光ネクスト	未通知	詳細・申込・変更
回線情報通知機能 ※1 ※3	未通知	詳細・申込・変更
セキュリティ機能 ※1	未通知	詳細・申込・変更
セキュリティ機能 ※1 プライバシープラス	未通知	詳細・申込・変更
リモートサポートサービス	未契約	詳細・申込・変更
オフィスネットおまかせサポートサービス ※2	未契約	詳細・申込・変更
フレッツ・セッションプラス	未契約	詳細・申込・変更
フレッツ・パスポート	未契約	詳細・申込・変更
常時接続機能	未契約	詳細・申込・変更
フレッツ・VPN ワイド ※2	未契約	詳細・申込・変更
フレッツ・VPN オプション	未契約	詳細・申込・変更
IPv6 IPv4 同時接続転送	未契約	詳細・申込・変更

フレッツ・VPN ワイド
【詳細・申込・変更】をクリック

2

「新管理者」ご利用状況詳細

ご利用状況の確認、変更・廃止のお申し込み
 こちらでは現在のお客さまのご利用状況が表示されています。

プラン変更の申し込み
 ご利用のプランを変更される場合は、対象の「プラン変更」ボタンを押し、次画面以降でプラン変更手続きを行ってください。

管理者変更の申込
 管理者を変更される場合は、新たに管理者となる参加者が、「管理者変更」ボタンを押し、次画面以降で、管理者変更手続きを行ってください。
 新たな管理者からの手続き終了後、現管理者は「管理者変更承認・否認」ボタンを押し、次画面以降で管理者変更承認・否認手続きを行ってください。

廃止の申し込み
 ご利用中の契約を廃止される場合は、廃止する対象の「VPN廃止」「参加者廃止」ボタンを押し、次画面以降で廃止手続きを行ってください。

ご利用中VPN						
No.	企業識別子 ユーザID	プラン名 請求方法	ユーザ種別 月額利用料	ご利用 開始日/終了日 ご利用状況	ご契約 内容	申し込み カスタム コントロール
1	vpn0000000001	プラン30	管理者	利用開始日 2009年9月1日	詳細	プラン変更 参加者廃止 VPN廃止
	user01	管理者一括	8,800円(税込9,930円)	利用中		管理者メニュー
2	vpn0000000002	プラン30	参加者	利用開始日 2009年9月2日	詳細	管理者変更 参加者廃止
	user02	管理者一括	-	利用中		パスワード変更
3	vpn0000000003	プラン30	管理者	-----	-----	-----
	user03	契約個別	3,000円(税込3,150円)	登録中		-----
4	vpn0000000004	プラン10	管理者	利用開始日 2009年8月4日	-----	管理者変更 承認・否認
	user08	契約個別	1,800円(税込1,890円)	変更中		-----

【管理者変更】
をクリック。

3 「新管理者」管理者変更申込情報入力

フレッツ・VPN ワイド 管理者変更(新管理者) 申込者情報入力

お客さま名: NGN 太郎 様
 お客さまID: CAF0123456789

以下の必要項目入力後、「次へ」ボタンを押してください。
 ◆機種依存文字、「~」「|」「-」「e」「&」「~」は使用できません。

ネットワークを構築・運営される担当者の方の情報を入力してください。

※お名前(会社名+お名前)
 (全角64文字または半角128文字以内
 【例:〇〇システム会社 〇〇太郎】)

※ご連絡先電話番号
 (半角数字 【例:03-1234-5678】)

フレッツ・VPN ワイドに関する工事完了通知メールを送付いたします。
 ご希望される方は、ご連絡先メールアドレスを入力し、工事完了通知の希望するを選択してください。
 (携帯電話のメールアドレスはご利用になれません。なお、携帯電話のメールアドレスがご連絡先メールアドレスとして表示されている場合はご変更願います。)

ご連絡先メールアドレス
 (半角60文字以内 【例:tarou1234@isp-a.ne.jp】)

工事完了通知を希望されますか?
 希望する 希望しない

次へ

① 申込者情報を入力。
「お名前」
「連絡先」

② 「ご連絡先メールアドレス」を入力。
このメールアドレスに
情報配信を希望される
場合は、メール配信カ
テゴリにチェックをし
てください。

③ 【次へ】をクリック

4 「新管理者」管理者変更申し込み内容確認

フレッツ・VPN ワイド 管理者変更(新管理者) 申し込み内容確認

お客さまID: CAF0000012573

申込者の情報を確認し、修正をする場合は画面下の「前画面へ戻る」ボタンを押して再入力してください。

管理者変更申込者	お名前	NGN 太郎
	ご連絡先電話番号	06-1234-5678
	ご連絡先メールアドレス	tarou1234@isp-a.ne.jp
「工事完了通知メール」配信		希望する

下記の内容で管理者変更を申請します。よろしければ【申し込み】を押してください。

プラン名	プラン30	
企業識別子	cvn0000000001	
月額利用料	変更前	1,800円(税込1,890円)
	変更後	3,000円(税込3,150円)
工事費	2,000円(税込2,100円)	

「申し込み」ボタンを押されますと修正・取消はできなくなります。申し込み内容について正確にご確認ください。

管理者へご連絡いただき、管理者による管理者変更承認の実施をお願いいたします。
 なお、申込受付完了日を含む2日間以内に管理者による承認が実施されなかった場合、管理者変更のお申し込みは自動的に取り消されます。ご注意ください。

◎本サイトには、サービスごとの消費税込みの総額を表示しておりますが、複数のサービスをご契約のお客さまにおかれましては、お手元で計算された額と実際の請求額が異なる場合がございます。

申し込み

申し込み内容をご確認の上【申し込み】をクリック

5

「新管理者」管理者変更 受付完了

フレッツ・VPN ワイド 管理者変更 (新管理者) 申込受付完了			
お客さま名: NGN 太郎 様 お客さまID: CAF0123456789		2008年04月12日 15時26分11秒	
管理者変更のお申し込みを承りました。お申し込みの内容は以下の通りです。			
プラン名		プラン30	
企業識別子		cvn000000001	
月額利用料	変更前	1,800円 (税込1,890円)	
	変更後	3,000円 (税込3,150円)	
工事費		2,000円 (税込2,100円)	
管理者変更申込者	お名前	NGN 太郎	
	ご連絡先電話番号	03-9333-9333	
	ご連絡先メールアドレス	taro@ngn.com	
メール形式		テキスト形式	
「工事完了通知メール」配信		希望する	
管理者へご連絡いただき、管理者による管理者変更承認の実施をお願いします。 なお、申込受付完了日を含む2日間以内に管理者による承認が実施されなかった場合、 管理者変更のお申し込みは自動的に取り消されます。ご注意ください。			

「新管理者」による変更申し込みは完了です。「現管理者」に管理者変更申し込み完了の旨を通知し、「現管理者」より管理者変更の承認を実施してもらいます。続いて「現管理者」による管理者変更の承認の手順を説明します。

6

「現管理者」ご利用状況詳細

フレッツ・VPN ワイド ご利用状況詳細							
お客さま名: NGN 太郎 様 お客さまID: CAF1000123456		フレッツ・VPN ワイドの「新規」「変更」「廃止」の各種申し込み、「ご利用状況の確認」を行うことができます。					
■ 新規お申し込み フレッツ・VPN ワイドの新規申し込みを行います。 必ず本サービスのお申し込み前に、「サービス概要」「ご利用上の注意」をご確認ください。							
サービス名	申し込み内容	説明	申し込みボタン				
フレッツ・VPN ワイド	新規VPN開設	・新たにVPN開設を行います。 ・VPN管理者になります。	新規VPN開設				
	既存VPN参加	・既に開設されているVPNに参加します。 ・VPN参加者になります。	既存VPN参加				
■ ご利用状況の確認、変更・廃止のお申し込み こちらでは現在のお客さまのご利用状況が表示されています。							
プラン変更の申し込み ご利用のプランを変更される場合は、対象の「プラン変更」ボタンを押し、次画面以降でプラン変更手続きを行ってください。							
管理者変更の申込 管理者を変更される場合は、新たに管理者となる参加者が、「管理者変更」ボタンを押し、次画面以降で、管理者変更手続きを行ってください。新たな管理者からの手続き終了後、現管理者は「管理者変更承認・否認」ボタンを押し、次画面以降で管理者変更承認・否認手続きを行ってください。							
廃止の申し込み ご利用中の契約を廃止される場合は、廃止する対象の「VPN廃止」「参加者廃止」ボタンを押し、次画面以降で廃止手続きを行ってください。							
ご利用中VPN							
No.	企業識別子 ユーザID	プラン名 請求方法	ユーザ種別 月額利用料	ご利用 開始日/終了日 ご利用状況	ご契約 内容	申し込み	カスタマ コントロール
1	cvn00000000001 user01	プラン30 契約個別	管理者 3,000円 (税込3,150円)	利用開始日 2008年6月1日 利用中	詳細	プラン変更 参加者廃止 VPN廃止	管理者*ユーザ
4	cvn00000000004 user08	プラン10 契約個別	管理者 3,000円 (税込3,150円)	利用開始日 2008年6月4日 変更中		管理者変更承認・否認	

【管理者変更 承認・否認】をクリック

7

「現管理者」管理者変更 申込者情報入力

フレッツ・VPN ワイド 管理者変更 (現管理者) 申込者情報入力

お客様名：NGN 太郎様
お客様ID：CAF0123456789

以下の必要項目入力後、「次へ」ボタンを押してください。
◆横並び依存文字、「～」「|」「-」「@」「.」「/」は使用できません。

ネットワークを構築・運営される担当者の方の情報を入力してください。

※お名前(会社名・お名前)
(全角4文字または半角123文字以内
【例:〇〇システム会社 〇〇太郎】)

※ご連絡先電話番号
(半角数字 【例:03-1234-5678】)

フレッツ・VPN ワイドに関する工事完了通知メールを送付いたします。
ご希望される方は、ご連絡先メールアドレスを入力し、工事完了通知の希望するを選択してください。
(携帯電話のメールアドレスはご利用いただけません。なお、携帯電話のメールアドレスがご連絡先メールアドレスとして表示されている場合はご変更願います。)

ご連絡先メールアドレス
(半角60文字以内 【例:tarou1234@iss-a.ne.jp】)

工事完了通知を希望されますか？
 希望する 希望しない

工事完了通知
■ 本申し込みに関する工事は、概ね1時間程度となります。
■ 本申し込みに関する工事が完了したことをメールにてお知らせします。工事内容を正確に通知するため、一部お客様固有の情報が記載されます事を予めご了承願います。また、「ご連絡先メールアドレス」の登録内容にお間違えがないようご注意ください。

次へ

① 申込者情報を入力。
「お名前」
「ご連絡先」

② 「ご連絡先メールアドレス」を入力。
このメールアドレスに
情報配信を希望される
場合は、メール配信カ
テゴリにチェックをし
てください。

③ 【次へ】をクリック。

8

「現管理者」管理者変更 承認・否認

フレッツ・VPN ワイド 管理者変更 (現管理者) 承認・否認

お客様名：NGN 太郎様
お客様ID：CAF0123456789

下記の方から管理者変更の申請がありました。
承認する場合は【承認】ボタンを押してください。

現管理者	ユーザID	nttuserA
	IPアドレス	192.168.1.1
新管理者	ユーザID	nttuserB
	IPアドレス	192.168.1.2

承認 否認

① 申請内容を確認。

② 管理者変更の申請を承認する場合は【承認】を、否認する場合は、【否認】をクリック。

【承認】をクリック ⇒ 9 「現管理者」管理者変更 承認確認

【否認】をクリック ⇒ 11 「現管理者」管理者変更 否認確認

9

「現管理者」管理者変更 承認確認

フレッツ・VPN ワイド 管理者変更(現管理者) 承認確認	
お客様ID : CAF0000012573	
申込者の情報を確認し、修正をする場合は画面下の「前画面へ戻る」ボタンを押して再入力してください。	
承認者	お名前 NGN 太郎 ご連絡先電話番号 06-1234-5678 ご連絡先メールアドレス tarou1234@isp-a.ne.jp 「工事完了通知メール」配信 希望する
下記の内容で管理者変更します。よろしければ「変更を承認する」を押してください。	
プラン	プラン30
企業識別子	cvn0000000001
現管理者	ユーザID nttuserA IPアドレス 192.168.100.101
新管理者	ユーザID nttuserB IPアドレス 192.168.100.102
月額利用料	変更前 3,000円(税込3,150円) 変更後 1,800円(税込1,890円)
変更日	お申し込みを完了していただいた日をもって管理者が変更されます。
「変更を承認する」ボタンを押されますと修正・取消はできなくなります。申し込み内容について正確にご確認ください。 必要に応じて管理者変更の申請者へのご連絡をお願いします。弊社から管理者変更の申請者へのご連絡は行いません。 ◎本サイトには、サービスごとの消費税込みの総額を表示しておりますが、複数のサービスをご契約のお客様におかれましては、お手元で計算された額と実際の請求額が異なる場合がございます。	
<input type="button" value="変更を承認する"/>	

①承認者情報をご確認ください。

②管理者変更の申込内容をご確認ください。

③【変更を承認する】をクリック。



「変更を承認する」をクリックされますと、修正・取消はできなくなりますので、申込内容を正確にご確認ください。

10

「現管理者」管理者変更 承認受付完了

フレッツ・VPN ワイド 管理者変更(現管理者) 承認受付完了	
お客様ID : CAF0000012573	
20XX年10月09日 17時50分16秒	
管理者変更の承認を承りました。お申し込みの内容は以下の通りです。	
企業識別子	cvn0000000001
プラン	プラン30
月額利用料	変更前 3,000円(税込3,150円) 変更後 1,800円(税込1,890円)
現管理者	ユーザID nttuserA IPアドレス 192.168.100.101
新管理者	ユーザID nttuserB IPアドレス 192.168.100.102
変更日	2008年4月12日 をもって管理者が変更されます。
承認者	お名前 NGN 太郎 ご連絡先電話番号 06-1234-5678 ご連絡先メールアドレス tarou1234@isp-a.ne.jp 「工事完了通知メール」配信 希望する
必要に応じて管理者変更の申請者へのご連絡をお願いします。 弊社から管理者変更の申請者へのご連絡は行いません。	

管理者変更の申込の承認は以上で完了です。

11

「現管理者」管理者変更 否認確認

フレッツ・VPN ワイド 管理者変更(現管理者) 否認確認

お客さまID : CAF0000012573

下記の内容で管理者変更を否認します。よろしければ「変更を否認する」を押してください。
申込者の情報を確認し、修正をする場合は画面下の「前画面へ戻る」ボタンを押して再入力してください。

申請者	ユーザID	nttuserB
	IPアドレス	192.168.100.102
	お名前	NGN 太郎
否認者	ご連絡先電話番号	06-1234-5678
	ご連絡先メールアドレス	tarou1234@isp-a.ne.jp
「工事完了通知メール」配信		希望する

「変更を否認する」ボタンを押されますと修正・取消はできなくなります。申し込み内容について正確にご確認ください。

①管理者変更の申込内容をご確認ください。

②【変更を否認する】をクリック。

 「変更を否認する」をクリックされますと、修正・取消はできなくなりますので、申込内容を正確にご確認ください。

12

「現管理者」管理者変更 否認受付完了

フレッツ・VPN ワイド 管理者変更(現管理者) 否認受付完了

お客さまID : CAF0000012573

20XX年10月09日
17時50分16秒

管理者変更の否認を承りました。お申し込みの内容は以下の通りです。

申請者	ユーザID	nttuserB
	IPアドレス	192.168.100.102
	お名前	NGN 太郎
否認者	ご連絡先電話番号	06-1234-5678
	ご連絡先メールアドレス	tarou1234@isp-a.ne.jp
「工事完了通知メール」配信		希望する

必要に応じて管理者変更の申請者へのご連絡をお願いいたします。
弊社から管理者変更の申請者へのご連絡は行いません。

管理者変更の申込の否認は以上で完了です。

第 3 章

カスタマコントロールの概要

3. 1. カスタマコントロールとは

3. 1. 1. カスタマコントロールの概要

- ◆ カスタマコントロールとは、フレッツ・VPN ワイドの契約者がVPN内の各種設定を契約者ご自身で行うことができる機能のことです。
- ◆ カスタマコントロールを利用してできることは、VPN管理者と参加者と異なります。本章では、VPN管理者としての操作方法等について説明します。



図3-1-1 カスタマコントロール概要図

- ❗ VPN参加者がカスタマコントロールを利用して行うことができるのはパスワード変更のみとなります。
- ❗ フレッツ 光ネクスト以外からはフレッツ・VPN ワイドのカスタマコントロールへ接続することはできません。
フレッツ 光ネクスト以外のアクセスサービスのVPN契約者がVPN情報の設定変更を行う場合は、VPN管理者が代理で実施する必要があります。
- ❗ フレッツ・VPN ワイドとカスタマコントロールを同時に利用する場合、フレッツ・VPN ワイドの通信に影響がある場合があります。カスタマコントロールをご利用する際は、フレッツ・VPN ワイドへの接続を一旦切断した上でご利用することをお勧めします。
フレッツ・VPN ワイドのセッションを確立した状態で、カスタマコントロールより払い出しIPアドレス等の情報更新した場合、**確立しているセッションを一旦切断し、再接続する必要があります。**セッションを再接続せずに確立したままの場合、カスタマコントロールより更新した内容はフレッツ・VPN ワイドに反映されません。

3. 2. ご利用にあたっての留意事項

◆ カスタマコントロールのご利用にあたっては、以下の点にご留意ください。

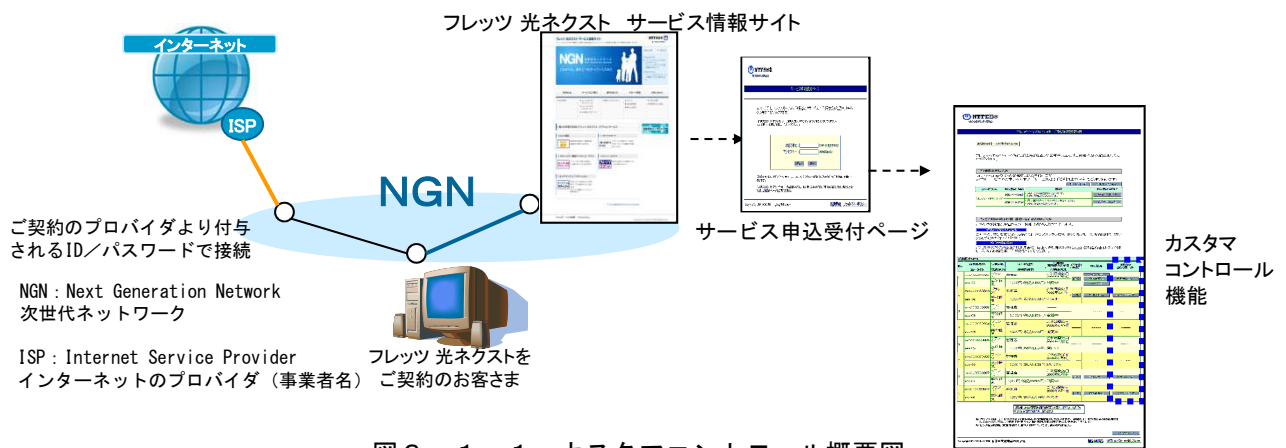
カスタマコントロールご利用時の留意点

- カスタマコントロールを利用して閲覧・設定できるVPN情報やユーザーIDおよびパスワード等の管理については、お客さまご自身に行っていただく必要があります。
- カスタマコントロールに設定等を行ってから、設定内容が反映されるまで時間を要する場合があります。
- 不適正な管理および不正利用等によって発生した損害等については、弊社は一切の責任を負いかねますことをご了承いただきます。
- VPN暗証番号は、VPN管理を行う上で非常に重要な情報です。VPNのセキュリティ向上のため、定期的に変更することを推奨します。
- VPN接続用パスワードについては、定期的に変更することを推奨します。
- カスタマコントロールはフレッツ 光ネクストをアクセスサービスとするVPN契約者のみ利用可能となっております。
- フレッツ・VPN ワイドでフレッツ 光ネクスト以外のアクセスサービスとするVPN契約者はカスタマコントロールの利用はできません。
VPN情報を変更する場合は、VPN管理者から実施する必要があります。
- フレッツ・VPN ワイドのセッションを確立した状態で、カスタマコントロールより払い出しIPアドレス等の情報更新した場合、**確立しているセッションを一旦切断し、再接続する必要があります。**セッションを再接続せずに確立したままの場合、カスタマコントロールより更新した内容はフレッツ・VPN ワイドに反映されません。

3. 3. カスタマコントロールでできること

3. 3. 1. VPN管理者

◆ VPN管理者は、カスタマコントロールを利用してVPNの管理やVPN参加者の利用する情報の設定等を行うことができます。

(1) VPN参加者情報の確認・修正(IPアドレス・パスワードの変更)・登録・削除

IPアドレス等をはじめとするVPN参加者が利用する情報の変更を行うことができます。
※VPN参加者の申し込み前に限り、ユーザーIDの登録・変更・削除が可能です。

(2) アカントー覧表示および登録内容詳細確認

ユーザーID等登録状況の一覧表示および各ユーザーIDの登録内容について詳細の確認・変更・削除を行うことができます。

(3) アカントー括登録

参加者申込の事前準備として、ご利用中のプランの利用上限拠点以内でアカントの一括登録ができます。

(4) アカント情報ダウンロード

アカント情報のダウンロードができます。

(5) VPN暗証番号の変更

VPN暗証番号の変更を行うことができます。

(6) ログリポートのダウンロード

VPN利用状況(ログ)をダウンロードすることができます。

3. 3. 2. VPN参加者

◆ VPN参加者は、カスタマコントロールを利用して自身が利用しているパスワードの変更を行うことができます。

(1) VPN参加者情報のパスワードの変更

VPN参加者が自身が利用するパスワード情報の変更を行うことができます。

3. 4. VPN参加者情報の確認・変更・削除

3. 4. 1. VPN参加者情報の確認・変更・削除

- ◆ 本サービスでは、VPN参加者からの接続の際に「ユーザーID/パスワード」による認証を行った後、「IPアドレス/サブネットマスク」の払い出しを行います。
VPN管理者は、VPN参加者が申込をする前に「パスワード」および払い出す「IPアドレス/サブネットマスク」を事前にカスタマコントロールにて確認・変更し、VPN参加者に通知する必要があります。
- また、VPN参加者の申し込み前に、ユーザーIDの変更・削除をおこなうことも可能です。

VPN参加者の登録にあたり修正可能な項目

設定方法はP56〜

1. ユーザーID
2. パスワード
3. IPアドレス/サブネットマスク

 **設定上の注意点**

VPN参加希望者はVPNを利用するために、VPN管理者から通知された情報に基づきNTT西日本へVPN参加申し込みを行う必要があります。

◆ユーザーID

- ◆ ユーザーIDは、VPN参加者の申込み前に限り、VPN管理者によって変更することが可能です。

 **設定上の注意点**

- ・ユーザーIDの入力条件は以下のとおりです。

	文字数	入力可能文字
ユーザーID	30文字以内	半角英数字および記号。ただし、以下の記号を除く 「:」コロンの、「@」アットマーク、「,」カンマ、「¥」円マーク、「"」ダブルクォーテーション、「\$」ドル、「 」スペース

◆パスワード

- ◆ パスワードは、VPN参加者自身で変更が可能です。またVPN管理者によって変更することも可能です。VPN参加者がパスワードを紛失した場合、VPN管理者にて再設定してください。

 **設定上の注意点**

- ・変更したパスワードは紛失しないようにご注意ください。
- ・パスワードの入力条件は以下のとおりです。

	文字数	入力可能文字
パスワード	フレッツ・ISDN 20文字以内 フレッツ・ISDN以外 30文字以内	半角英数字および記号。ただし、以下の記号を除く 「:」コロンの、「@」アットマーク、「,」カンマ、「¥」円マーク、「"」ダブルクォーテーション、「\$」ドル、「 」スペース

◆ IPアドレス／サブネットマスク

- ◆ VPN参加者からの接続の際に「ユーザーID／パスワード」による認証を行った後、「IPアドレス／サブネットマスク」の払い出しを行います。ユーザーIDに対して、常に同一のIPアドレスを払い出すので、常に同じIPアドレスを利用してVPN内での通信を行うことが可能です。

利用可能なIPアドレスは、RFC1918で規定されているプライベートアドレス及びJPNIC等のインターネットレジストリから割り当てられたグローバルIPアドレスとなります。ただし、一部利用できない領域があります。（P48②参照）

- ◆ VPN管理者は、ユーザーIDごとにVPNで利用するIPアドレスを必要に応じて設定することができます。また、設定後の変更も可能です（NTT西日本で初期払い出しされるIPアドレスは、端末型払い出しとなります）。
IPアドレスの付与方法には、「①端末型払い出し」と「②LAN型払い出し」の2つの方法があり、VPN契約者の利用環境等に合わせ、VPN管理者により設定を行なっていただく必要があります。

①端末型払い出し

VPN参加者のユーザーIDに対し、サブネットマスクに255.255.255.255を設定する場合、端末型払い出しとなります。VPN契約回線に端末が接続されている場合等に利用します。



図3-4-1 端末型払い出し例



設定上の注意点

IPアドレスは、以下の点に注意して設定する必要があります。

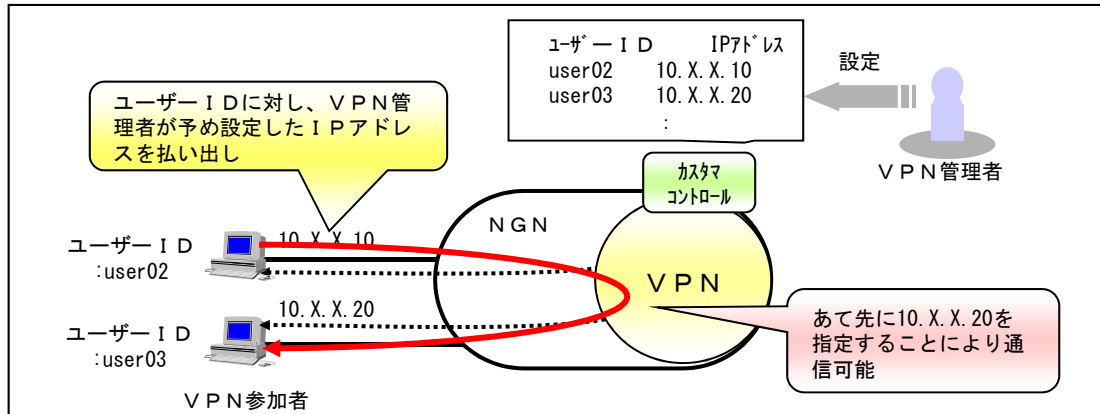
- ①VPN内でIPアドレスが重複しないようご注意ください。
東西接続サービスをご利用の場合は、NTT東日本エリア側のフレッツ・VPN ワイドとの重複についても同様にご注意願います。
- ②以下のIPアドレス領域は、ネットワークアドレスも含め使用することができません。（このIPアドレス領域を含むネットワークセグメントをLAN型払い出しとして設定することはできません。）

■ IPアドレス

- ・ 0. 0. 0. 0
- ・ 10. 128. 0. 0~10. 128. 255. 255
- ・ 224. 0. 0. 0~239. 255. 255. 255 (クラスD)
- ・ 240. 0. 0. 0~255. 255. 255. 255 (クラスE)

② LAN型払い出し

VPN参加者のユーザーIDに対し、任意のサブネットマスク（255.255.255.255以外）を設定する場合、LAN型払い出しとなります。VPN契約回線の環境にLANが接続されている場合等に利用し、LAN上の各端末をあて先として指定することが可能となります。



図3-4-2 LAN型払い出し例



設定上の注意点

IPアドレスの設定は、以下の点に注意して設定する必要があります。

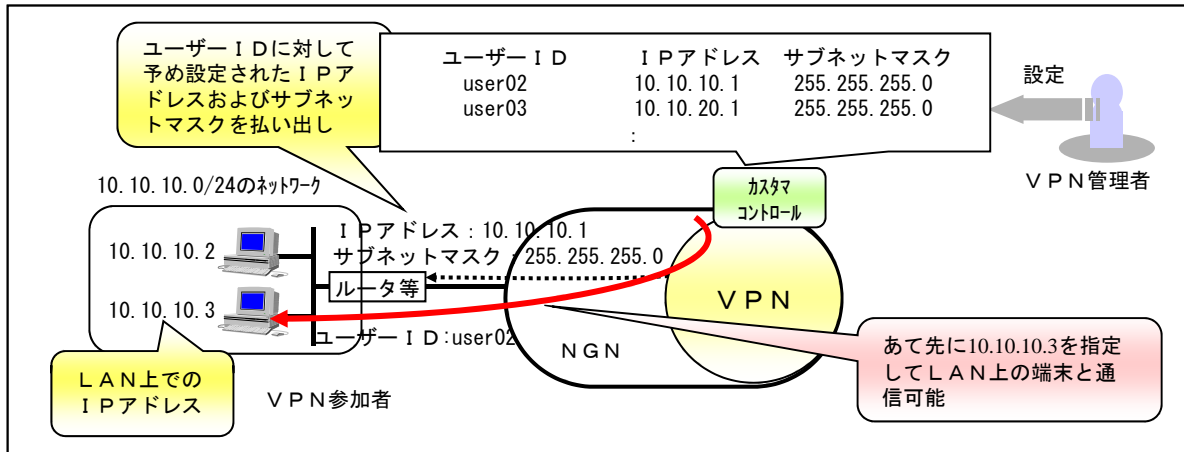
- ①VPN内でIPアドレス及びネットワークのアドレス体系が重複しないようご注意ください。
東西接続サービスをご利用の場合は、NTT東日本エリア側のフレッツ・VPNワイドとの重複についても同様にご注意願います。

(参考1) IPアドレスが重複している場合の例

VPN参加者A	IPアドレス	192.168.1.1
	サブネットマスク	255.255.255.0

VPN参加者B	IPアドレス	192.168.1.1
	サブネットマスク	255.255.255.0

(参考2) ネットワークのアドレス体系が重複している場合の例

VPN参加者A	IPアドレス	192.168.129.30
	サブネットマスク	255.255.255.224
	ネットワーク範囲	192.168.129.0~31

VPN参加者B	IPアドレス	192.168.129.31
	サブネットマスク	255.255.255.240
	ネットワーク範囲	192.168.129.16~31

- ②以下のIPアドレスおよびサブネットマスクは使用できません。

・ご利用いただけないIPアドレス領域

- ・0.0.0.0
- ・10.128.0.0~10.128.255.255
- ・224.0.0.0~239.255.255.255 (クラスD)
- ・240.0.0.0~255.255.255.255 (クラスE)

注) このIPアドレス領域を含むネットワークセグメントをLAN型払い出しとして設定することはできません。

・ご利用いただけないサブネットマスク

「0.0.0.0」「128.0.0.0」「192.0.0.0」「224.0.0.0」
「240.0.0.0」「248.0.0.0」「252.0.0.0」「254.0.0.0」

3. 4. 2. ユーザーID一覧表示および登録内容詳細確認

設定方法はP59～P60

- ◆ ユーザーIDの登録状況や利用状況、登録内容詳細を確認することが可能です。また、利用されていないユーザーIDに関してはVPN管理者により削除することが可能です。



設定上の注意点

ユーザーIDに関しては、VPN参加者の申込み前に限り、VPN管理者によってカスタマコントロール画面から削除することが可能です。

3. 4. 3. アカウントの新規登録

設定方法はP67

- ◆ VPN管理者は、新たなVPN参加者用のアカウント情報を登録することが可能です。

3. 4. 4. アカウント情報の一括登録

設定方法はP68～P69

- ◆ 参加者申込の事前準備として、ご利用中のプランの利用上限拠点以内でアカウントを一括登録ができます。

3. 4. 5. アカウント情報のダウンロード

設定方法はP70

- ◆ 契約中、未契約(登録のみ)状態の全てのアカウント情報のダウンロードができます。

3. 4. 6. VPN暗証番号の変更

設定方法はP71～P72

- ◆ VPN暗証番号の変更を行うことができます。旧VPN暗証番号を入力後、新しいVPN暗証番号を入力することにより変更が可能です。



設定上の注意点

- ・ VPN暗証番号はセキュリティ上の観点から、定期的に変更することを推奨します。

VPN暗証番号

半角英数字 4桁

3. 4. 7. ログリポート

設定方法はP72～P73

◆本機能を利用することにより、ユーザー認証に関わる認証ログ等を確認することができます。
ログファイルダウンロード

ユーザー認証の状況（通信開始、通信終了、認証失敗）が時系列に表示されたログファイルを、

1日ごとにCSV形式の圧縮ファイル（ZIP形式）にてダウンロードが可能です。
ログファイルのダウンロードを行うことができます。



図3-4-7 ログリポート出カイメージ



ご利用上の注意点

- ・ダウンロードファイルの利用において、ZIPファイルの解凍ソフトはお客様にてご用意いただく必要があります。

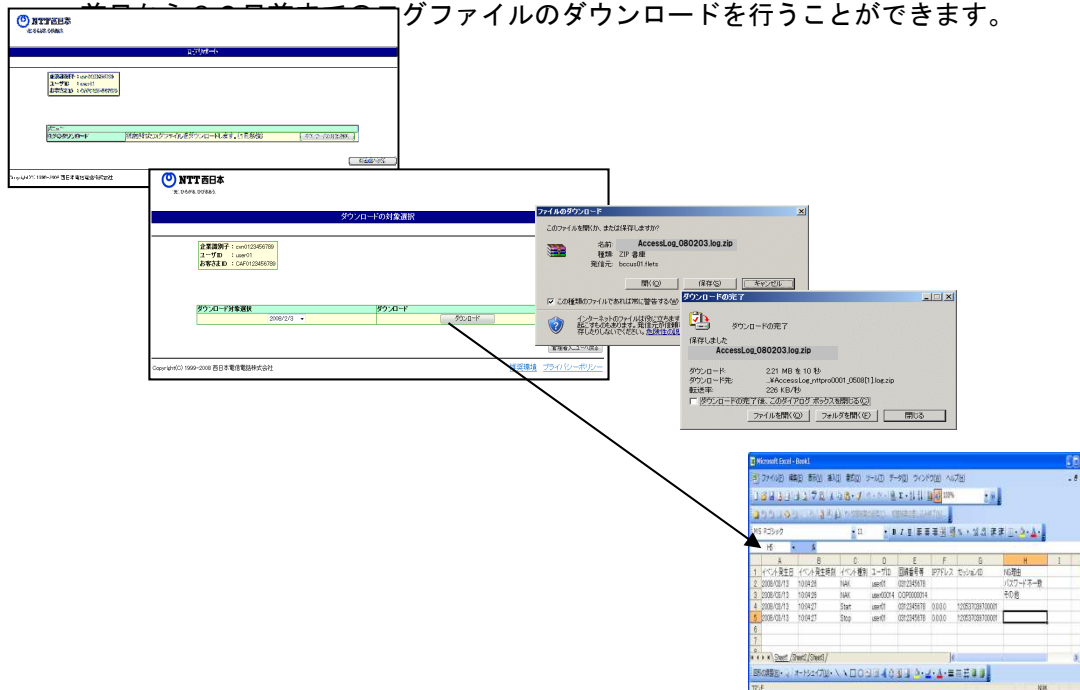
3. 5. VPN管理者が行うこと

3. 5. 1. VPN管理者が実施頂く内容

- ◆ VPN管理者は、VPNの運用において以下のような管理および設定等を行っていただく必要があります。

VPN参加者情報の確認・変更および通知

VPNへの参加を承諾した場合、VPN参加者が利用する情報をカスタマコントロールにて確認・変更するとともに、必要な情報をVPN参加者に通知します。

VPN参加者情報の変更・削除

VPN参加者情報(IPアドレス等)を必要に応じて変更します。
VPN参加者がパスワードを紛失した場合にもパスワード変更として対応します。
利用されていないユーザーIDに関しては、VPN管理者により削除することが可能です。

VPN参加者情報の登録

VPN管理者は、新たなVPN参加者用のアカウント情報を登録することが可能です。

VPN暗証番号の変更

VPN暗証番号は、VPN管理を行う上で非常に重要な情報です。VPNのセキュリティ向上のため、定期的に変更することを推奨します。

3. 5. 2. VPN参加者申込み～開通時の流れ

◆VPN管理者がVPNへの参加を承諾したユーザーがいた場合、VPN管理者は 必要に応じて IPアドレスの修正、かつ必要な情報（企業識別子・VPN暗証番号・ユーザーID）をVPN参加希望者に通知する必要があります。

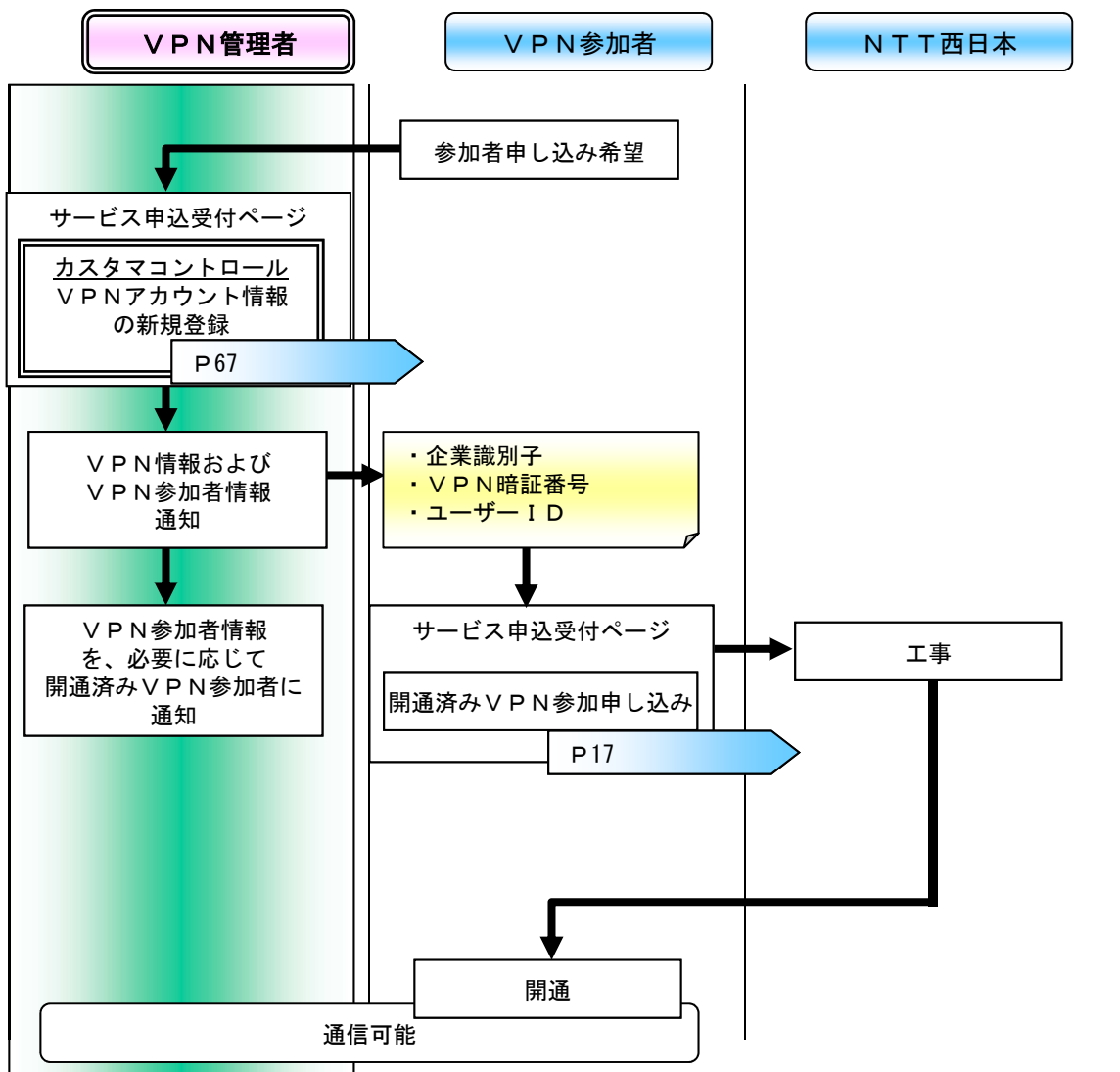

3. 5. 3. VPN参加者のパスワード紛失時の流れ

◆ VPN管理者は、VPN参加者からパスワード紛失の申し出を受けた場合、カスタマコントロールを利用して該当するユーザーIDのパスワードを変更します。

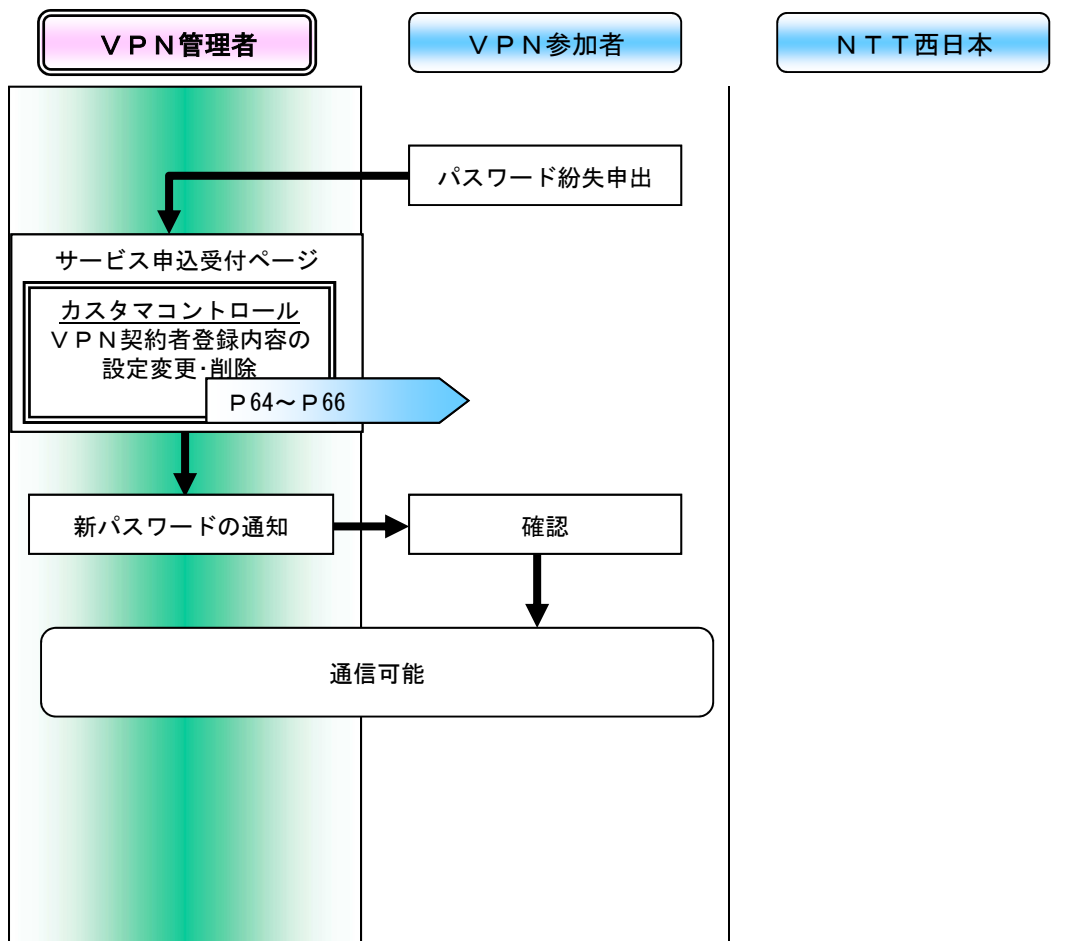

! VPN管理者のパスワード紛失
 VPN管理者がパスワードを紛失した場合にも、カスタマコントロールにてパスワードを再設定することが可能です。

第 4 章

カスタマコントロールの操作

4. 1. カスタマコントロール全体構成

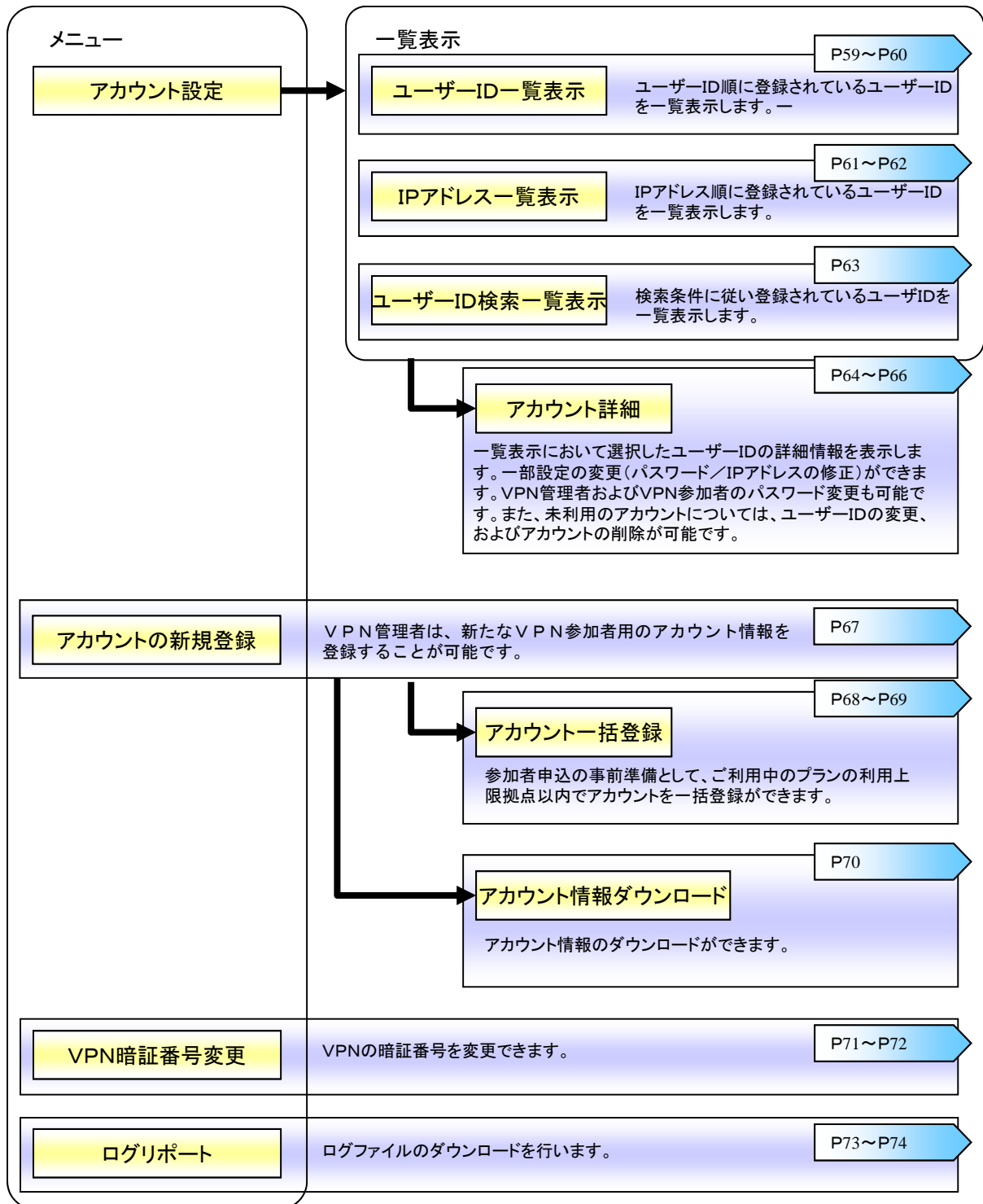

4. 2. VPN契約者情報の確認

ここでは、VPN契約者情報の検索手順について説明します。検索方法には、「ユーザーID一覧表示」、「IPアドレス一覧表示」、「検索一覧表示」があります。

4. 2. 1. ユーザーID一覧表示

1 管理者メニュー画面よりアカウント設定を選択します。

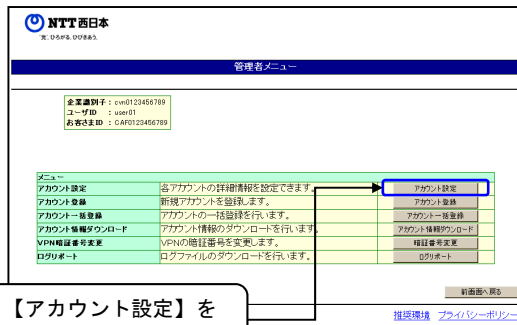

2 アカウント設定メニュー画面が表示されるので、ユーザーID一覧表示をクリックします。

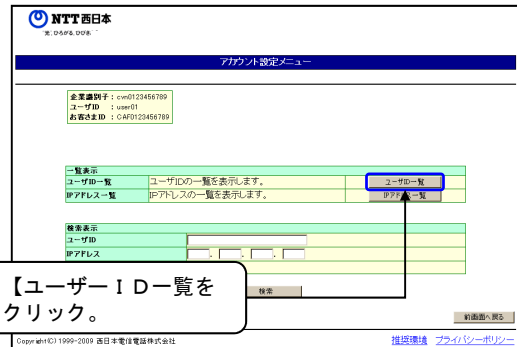

3 ユーザーID一覧が、表示されます。

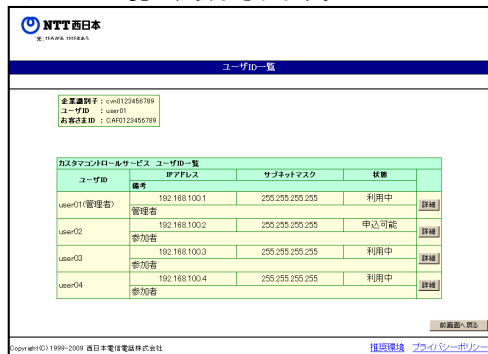

この画面では、VPNの全てのユーザーIDを一覧で確認できます。

表示項目について

以下に、アカウント一覧表示の表示項目について説明します。

【ユーザーID】

ユーザーIDを表示します。

【IPアドレス】

各ユーザーIDに設定されているIPアドレスを表示します。

【サブネットマスク】

各ユーザーIDに設定されているサブネットマスクを表示します。

【状態】

ユーザーIDの利用の有無を表示します。

- ・利用中 : VPN契約者が登録されているユーザーIDです。
- ・申込可能 : VPN契約者が登録されていないユーザーIDです。

※【状態】はVPN契約者のVPN接続状態を表すものではありません

ユーザーID再利用について

ユーザーIDを再利用する場合、該当ユーザーIDを利用していた前VPN参加者のパスワード変更有無を確認する必要があります。

変更している場合、変更後のパスワードにて利用が可能となります。

変更後のパスワードが不明な場合、「4. 3. VPN契約者登録内容の設定変更(P64~P66)」の手順により、パスワードを再設定してください。

4

ユーザー ID 毎に設定内容の詳細を確認します。

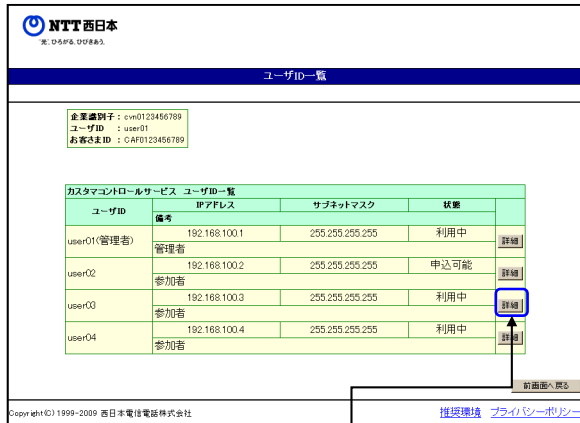

選択するユーザー ID の【詳細】をクリック。

設定内容を変更する場合

設定変更画面では、登録したユーザー ID 毎に設定内容の変更ができます。設定変更の手順については「4. 3. VPN契約者登録内容の設定変更 (P64~P66)」をご覧ください。

以上で、登録内容の確認は完了です。

5

設定変更画面にて設定内容を確認します。

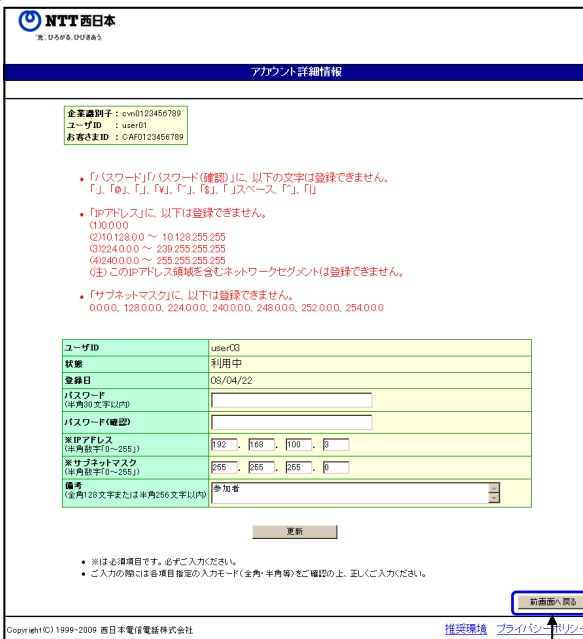

【前画面に戻る】をクリックし、アカウント一覧表示画面へ。

この画面では、新規登録したユーザー ID の詳細な設定内容を確認できます。

4. 2. 2. IPアドレス一覧表示

ここでは、各ユーザーIDに登録したIPアドレス一覧を表示します。

1

管理者メニュー画面よりアカウント設定を選択します。

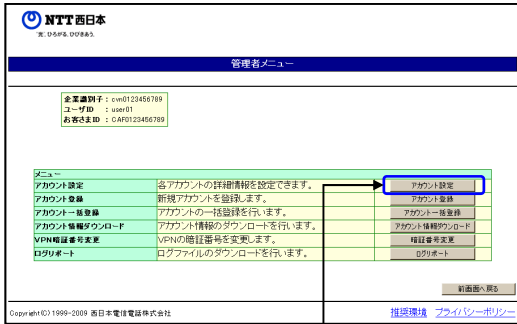

【アカウント設定】をクリック。

2

アカウント設定メニュー画面が表示されるので、IPアドレス一覧表示をクリックします。

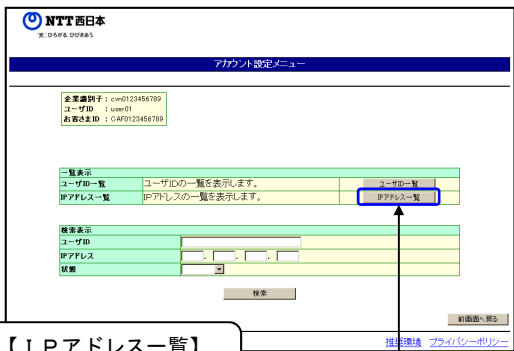

【IPアドレス一覧】をクリック。

3

IPアドレス一覧が、表示されます。

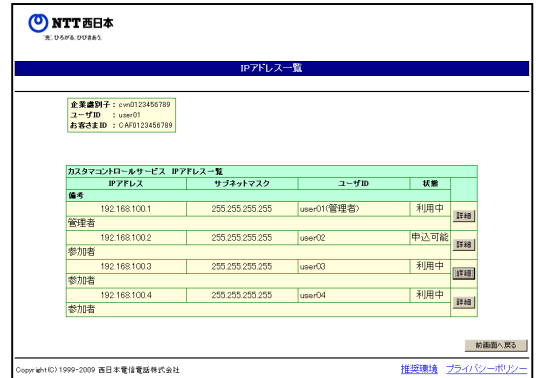

表示項目について

以下に、IPアドレス一覧表示の表示項目について説明します。

【IPアドレス】

各ユーザーIDに設定されているIPアドレスを表示します。

【サブネットマスク】

各ユーザーIDに設定されているサブネットマスクを表示します。

【ユーザーID】

ユーザーIDを表示します。

【状態】

ユーザーIDの利用の有無を表示します。

- ・利用中 : VPN契約者が登録されているユーザーIDです。
- ・申込可能 : VPN契約者が登録されていないユーザーIDです。

※【状態】はVPN契約者のVPN接続状態を表すものではありません

ユーザーID再利用について

ユーザーIDを再利用する場合、該当ユーザーIDを利用していた前VPN参加者のパスワード変更有無を確認する必要があります。

変更している場合、変更後のパスワードにて利用が可能となります。

変更後のパスワードが不明な場合、「4. 3. VPN契約者登録内容の設定変更 (P64~P66)」の手順により、パスワードを再設定してください。

4

ユーザーID毎に設定内容の詳細を確認します。

NTT西日本
TEL: 05946 00863

IPアドレス一覧

企業識別子: cwn0123456789
ユーザーID: user01
お客様ID: GAF0123456789

備考	IPアドレス	サブネットマスク	ユーザーID	状態	
	192.168.100.1	255.255.255.255	User01(管理者)	利用中	詳細
管理者	192.168.100.2	255.255.255.255	User02	申込可能	詳細
参加者	192.168.100.3	255.255.255.255	User03	利用中	詳細
参加者	192.168.100.4	255.255.255.255	User04	利用中	詳細

Copyright (C) 1999-2009 西日本電信電話株式会社 [推奨環境](#) [プライバシーポリシー](#)

選択するユーザーIDの【詳細】をクリック。

設定内容を変更する場合

設定変更画面では、NTT西日本にて払い込まれたユーザーID毎に一部設定内容の変更ができます。設定変更の手順については「4.3. VPN契約者登録内容の設定変更 (P64~P66)」をご覧ください。

以上で、登録内容の確認は完了です。

5

設定変更画面にて設定内容を確認します。

NTT西日本
TEL: 05946 00863

アカウント詳細情報

企業識別子: cwn0123456789
ユーザーID: user01
お客様ID: GAF0123456789

- 「(スワード)」「(スワード(確定))」に、以下の文字は登録できません。
「」,「@」,「」,「v」,「f」,「8」,「」スペース,「」,「」
- 「IPアドレス」に、以下は登録できません。
①0.0.0.0
②10.128.0.0 ~ 10.128.255.255
③24.0.0.0 ~ 239.255.255.255
④240.0.0.0 ~ 255.255.255.255
⑤ このIPアドレス領域を含むネットワークセグメントは登録できません。
- 「サブネットマスク」に、以下は登録できません。
0.0.0.0, 128.0.0.0, 224.0.0.0, 240.0.0.0, 248.0.0.0, 252.0.0.0, 254.0.0.0

ユーザーID	user03
状態	利用中
登録日	08/04/22
パスワード (半角英数字以内)	<input type="text"/>
パスワード(確定)	<input type="text"/>
※IPアドレス (半角数字「0~255」)	192 . 168 . 100 . 3
※サブネットマスク (半角数字「0~255」)	255 . 255 . 255 . 255
備考 (半角128文字または半角256文字以内)	参加者

更新

※は必須項目です。必ずご入力ください。
ご入力の際には各項目毎に入力モード(全角/半角)をご確認の上、誤りをご入力ください。

Copyright (C) 1999-2009 西日本電信電話株式会社 [推奨環境](#) [プライバシーポリシー](#)

【前画面に戻る】をクリックし、アカウント一覧表示画面へ。

この画面では、新規登録したユーザーID毎に詳細な設定内容を確認できます。

4. 2. 3. ユーザーID検索一覧表示

ここでは、検索条件に従い登録されているVPN参加者のユーザーIDを一覧表示します。

1

管理者メニュー画面よりアカウント設定を選択します。

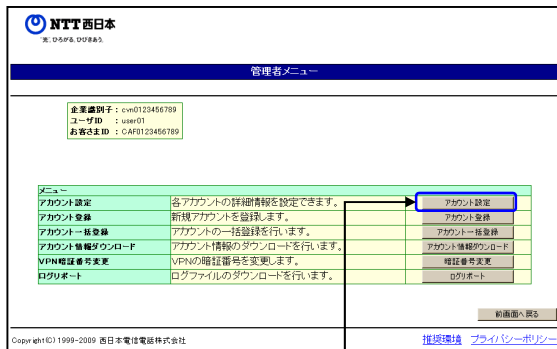

【アカウント設定】をクリック。

2

検索条件となる項目を入力し、検索を実行します。

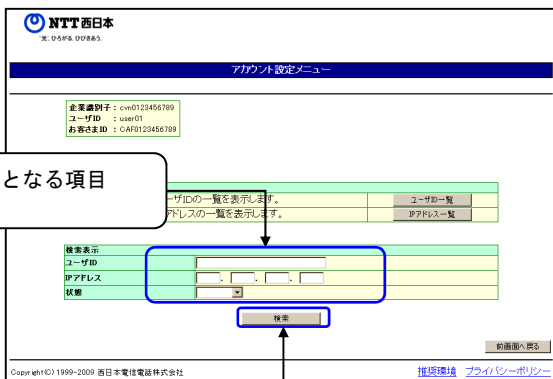

①検索条件となる項目を入力。

②【検索】をクリック。

◆ 検索条件について

以下に、検索項目の設定方法について説明します。なお、複数の項目において検索条件を指定することもできます。

【ユーザーID】による検索

文字列の指定によりユーザーIDの検索をします。
(完全一致している必要があります)

3

検索条件に一致したユーザーIDが表示されます。

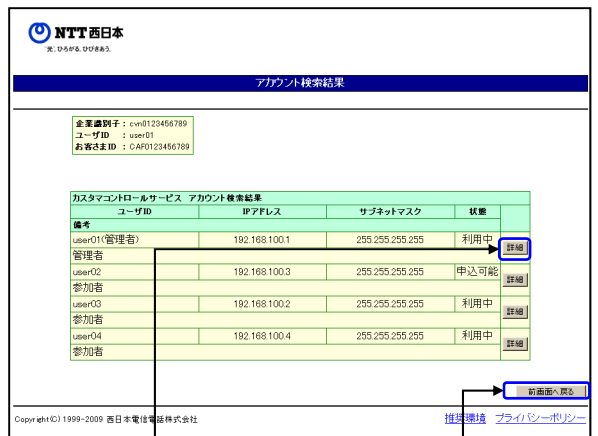

【詳細】をクリックし、アカウント詳細情報画面へ。

【前画面へ戻る】をクリックし、検索画面へ。

◆ 表示項目について

表示項目については、「4. 2. 1ユーザーID一覧表示 (P59~P60)」をご覧ください。

4. 3. VPN契約者登録内容の設定変更・削除

ここでは、すでに登録してあるVPN契約者登録内容の設定変更について説明します。VPN参加者のパスワード変更もこの手順で変更します。

❗ VPN参加者登録の設定変更は、まず「4. 2. 1ユーザーID一覧表示 (P59、P60)」、「4. 2. 2IPアドレス一覧表示 (P61、P62)」、「4. 2. 3ユーザーID検索一覧表示 (P63)」のいずれかにより、設定変更の対象となるVPN参加者を検索します。ここでは、「4. 2. 1ユーザーID一覧表示 (P59、P60)」により検索したVPN参加者に対しての設定変更について説明します。

1 「5. 2. 1ユーザーID一覧表示 (P59、P60)」の手順により、ユーザーIDの一覧を表示します。

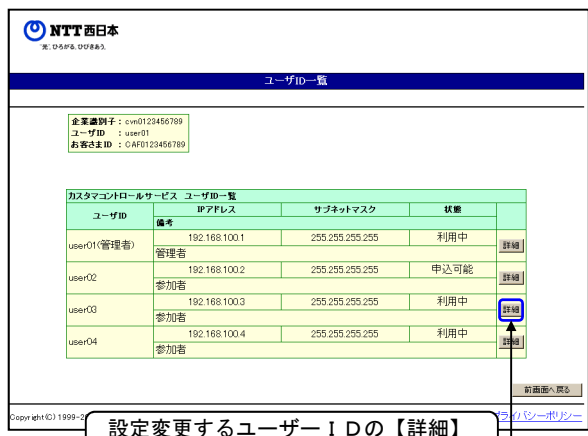

設定変更するユーザーIDの【詳細】ボタンをクリック。

❗ 「4. 2. 2IPアドレス一覧表示 (P61、P62)」、「4. 2. 3ユーザーID検索一覧表示 (P63)」からの手順についても同様です。

2 設定の変更を行います。

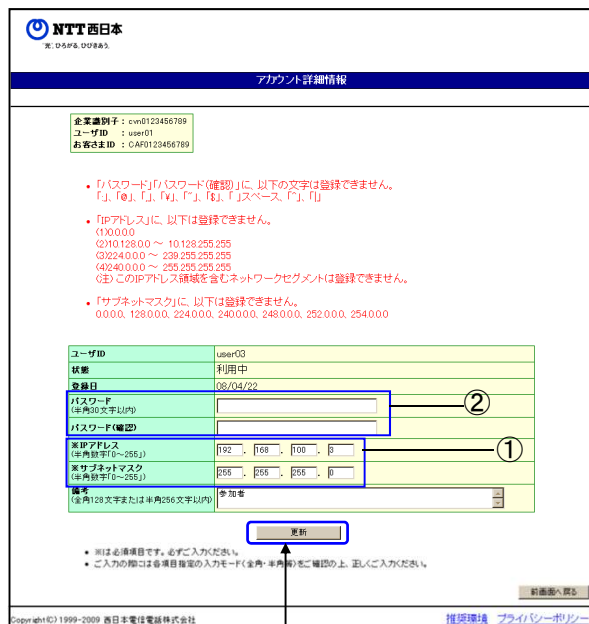

変更終了後【次へ】をクリック

❗ **設定変更項目について**
以下に、項目毎の設定方法について説明します。

①【IPアドレス・サブネットマスク】の変更
新たに設定するIPアドレスまたはサブネットマスクを上書き入力します。(現状設定中のIPアドレス・サブネットマスクが画面上表示されてます)

❗ **設定上の注意**

- 以下のIPアドレスは登録できません。
「0.0.0.0」「224.0.0.0～239.255.255.255」
「240.0.0.0～255.255.255.255」
「10.128.0.0～10.128.255.255」
注)このIPアドレス領域を含むネットワークセグメントを登録することはできません。
- 以下のサブネットマスクは登録できません。
「0.0.0.0」「128.0.0.0」「192.0.0.0」「224.0.0.0」
「240.0.0.0」「248.0.0.0」「252.0.0.0」「254.0.0.0」

② 【パスワード】の変更

新たに設定するパスワードを入力します。

設定上の注意

「パスワード」に入力できる文字、文字数には以下の制限があります。

	文字数	入力可能文字
パスワード	フレックス・ISDN 20文字以内	半角英数字および記号。ただし、以下の記号を除く。 「:」 コロン、「@」 アットマーク 「,」 カンマ、「¥」 円マーク 「"」 ダブルクォーテーション 「\$」 ドル、「 」 スペース
	フレックス・ISDN以外 30文字以内	

半角英字については、「大文字」と「小文字」を区別します。

【備考】の変更

備考の内容を上書き入力します。

3

設定の更新を実施してよければ、「設定」ボタンをクリックします。

NTT西日本
アカウント詳細情報変更確認

企業識別子: cvn0123456789
ユーザーID: user01
お客様ID: C AFD123456789

アカウント情報を更新します。
よろしければ「更新」ボタンを押してください。
やり直す場合は「前画面へ戻る」ボタンを押してください。

ユーザーID	user01
状態	利用中
IPアドレス	変更前 192.168.100.3 変更後 192.168.100.200
サブネットマスク	変更前 255.255.255.255 変更後 255.255.255.240
備考	アカウント変更

更新

前画面へ戻る

Copyright(C) 1999-2009 西日本電信電話株式会社 推奨環境 フライシーポリシー

【設定】をクリック。

4

正常に変更が終わると確認画面が表示されます。

NTT西日本
アカウント詳細情報変更完了

企業識別子: cvn0000123456789
ユーザーID: nozomi
お客様ID: C AFD0123456789

アカウント情報の更新を完了しました。

ユーザーID	nozomi
状態	利用中
IPアドレス	変更前 192.168.100.188 変更後 192.168.100.200
サブネットマスク	変更前 255.255.255.255 変更後 255.255.255.240
備考	nozomi

管理画面に戻る

推奨環境 フライシーポリシー

【初期メニューへ戻る】をクリックし、初期メニュー画面へ。

以上で、VPN契約者登録内容の設定変更は完了です。

ここでは、すでに登録してある未利用のVPN契約者登録内容の削除について説明します。

❖ 未利用のVPN参加者登録の設定変更は、まず「4. 2. 1ユーザーID一覧表示 (P59、P60)」、「4. 2. 2IPアドレス一覧表示 (P61、P62)」、「4. 2. 3ユーザーID検索一覧表示 (P63)」のいずれかにより、削除の対象となるVPN参加者を検索します。ここでは、「4. 2. 1ユーザーID一覧表示 (P59、P60)」により検索したVPN参加者に対しての設定変更について説明します。

1 「4. 2. 1ユーザーID一覧表示 (P59、P60)」の手順により、ユーザーIDの一覧を表示します。

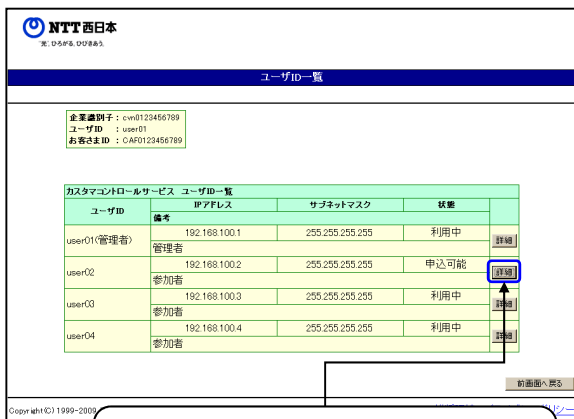

①削除するユーザーIDの【詳細】ボタンをクリック。
(状態表示が「申込み可能」であること)

3 設定の削除を行います。



内容確認後【削除】をクリック。

❖ 「4. 2. 2IPアドレス一覧表示 (P61、P62)」、「4. 2. 3ユーザーID検索一覧表示 (P63)」からの手順についても同様です。

2 削除する設定を決定します。

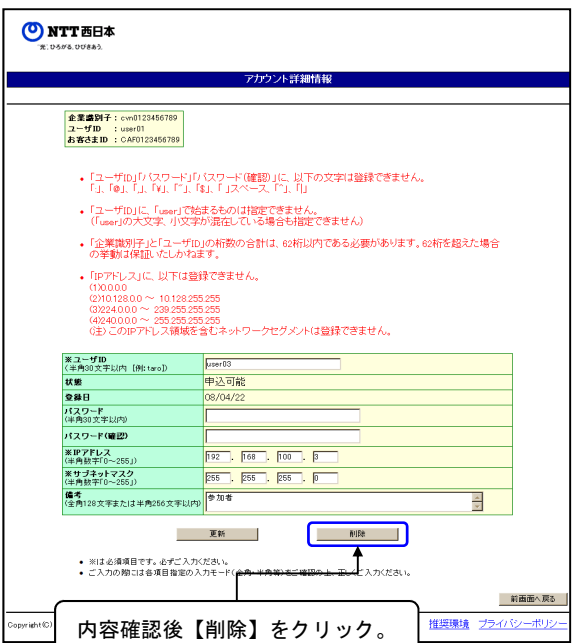

内容確認後【削除】をクリック。

4 削除完了。

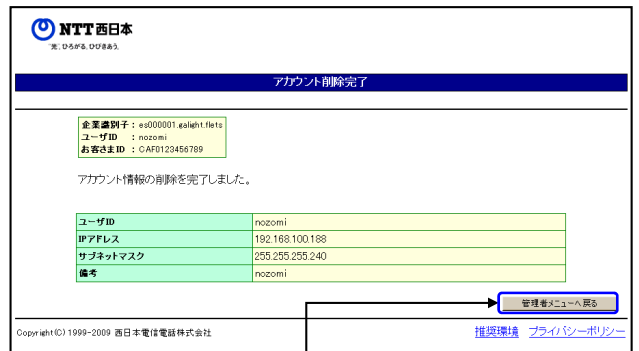

【管理者メニューへ戻る】をクリックし、
管理者メニュー画面へ。

以上で、VPN契約者登録内容の設定削除は完了です。

4. 4. VPNアカウント情報の新規登録

ここでは、VPNアカウント情報の新規登録手順について説明します。

VPN管理者が契約前のアカウント情報を設定できます。

1 管理者メニュー画面よりアカウント設定を選択します。

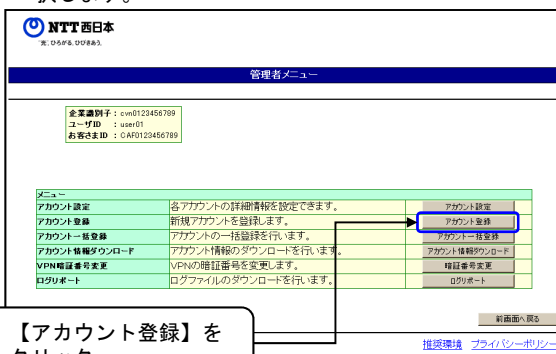

2 アカウント登録入力画面が表示されるので、各項目を入力します。

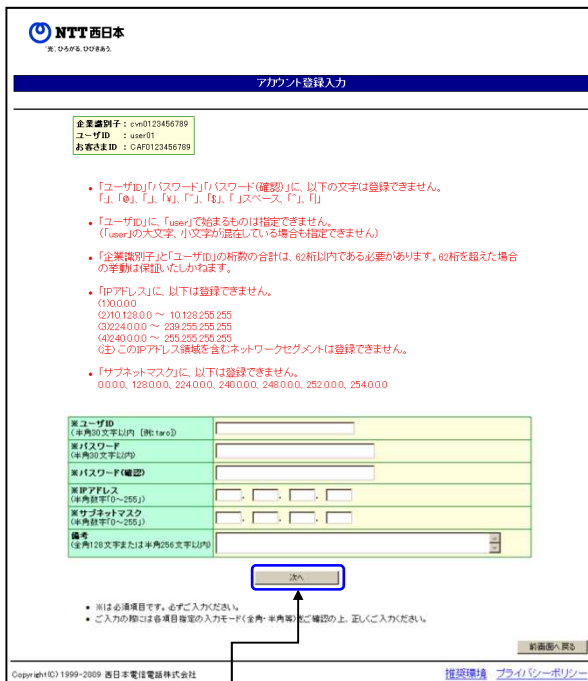

3 アカウント登録確認画面が表示されます。



4 正常に登録が終わるとアカウント登録完了画面が表示されます。

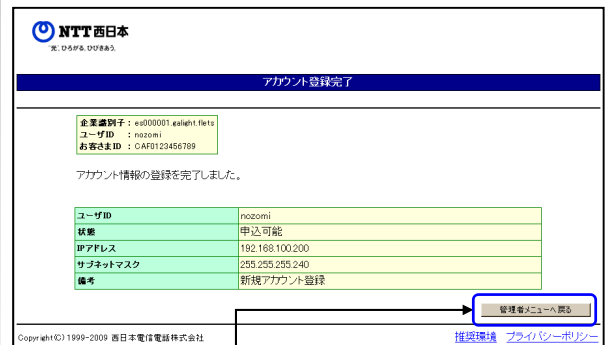

ご利用プランの最大拠点数を超えるアカウントの登録はできません。プラン10、プラン10プラス、プラン30、プラン30プラスについては、VPN開設時に、初期アカウント情報が設定されていますので、不要なアカウントを削除してからアカウントを登録してください。

以上で、VPN契約者情報の新規登録は完了です。

4. 5. VPNアカウント情報の一括登録

ここでは、VPN管理者のみが操作できるアカウント情報の一括登録手順について説明します。アカウント情報の一括登録を行っても、VPN参加者の開通はされません。VPN参加者の開通については、第2章『2. 1. 2 開通済みVPNへの参加』に従ってお申込頂くか、若しくは弊社販売担当者へ書面にてお申込を頂く必要がございますのでご注意願います。

1 管理者メニュー画面よりアカウント一括登録を選択します。

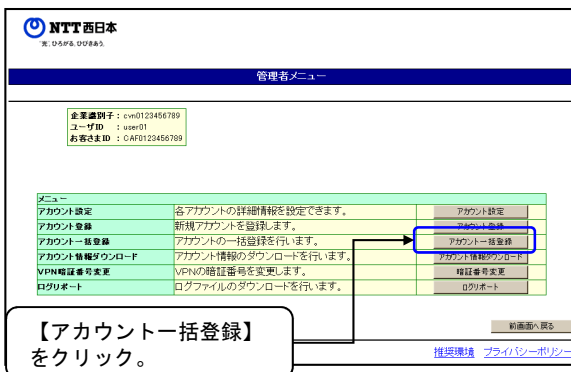

登録するファイルは「,」区切りのCSVファイル形式である必要があります。

【以下記述の順序制】

ユーザーID、パスワード、IPアドレス、サブネットマスク

```
abc123, pass123, 192.168.1.1, 255.255.255.255
dfg123, pass456, 192.168.1.2, 255.255.255.255
.
.
xyz123, pass123, 192.168.1.3, 255.255.255.255
```

ご利用プランの最大拠点数を超えるアカウントの登録はできません。プラン10、プラン10プラス、プラン30、プラン30プラスについては、VPN開設時に、初期アカウント情報が設定されていますので、不要なアカウントを削除してからアカウントを登録してください。

2 アカウント一括登録の画面が表示されるので、ファイルパスを参照ボタンで指定し、最後に一括登録ボタンで登録します。

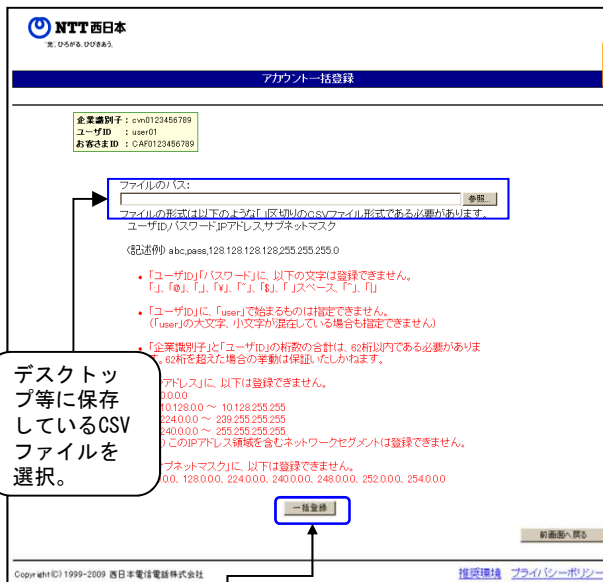

3 正常に一括登録が終わるとアカウント一括登録完了画面が表示されます。



以上で、VPNアカウント情報の一括登録は完了です。あくまでも契約前の参加者のアカウントを登録する操作であり、お申込は別途必要となりますのでご注意願います。

 **入力項目について**

以下に、アカウント登録入力画面に表示される入力項目について説明します。

【ユーザーID】

ユーザーIDの入力条件は以下の通りです。

- ・フレッツ・ISDN：半角20文字以内
フレッツ・ISDN以外：半角30文字以内。
- ・以下の文字は登録できません。
「:」、「@」、「,」、「¥」、「“」、「\$」、
「」スペース
- ・「user」で始まるものは指定できません。
(「user」の大文字、小文字が混在している場合も
指定できません)
- ・「企業識別子」と「ユーザーID」の桁数の合計は、62
桁以内である必要があります。62桁を超えた場合の
挙動は保証いたしかねます。

【パスワード】

パスワードの入力条件は以下の通りです。

- ・半角30文字以内。
- ・以下の文字は登録できません。
「:」、「@」、「,」、「¥」、「“」、「\$」、
「」スペース

【IPアドレス/サブネットマスク】

- ・「IPアドレス」に、以下は登録できません。
(1) 0.0.0.0
(2) 10.128.0.0 ~ 10.128.255.255
(3) 224.0.0.0 ~ 239.255.255.255
(4) 240.0.0.0 ~ 255.255.255.255
(注) このIPアドレス領域を含むネットワークセグメントは登録できません。
- ・「サブネットマスク」に、以下は登録できません。
0.0.0.0、128.0.0.0、224.0.0.0、240.0.0.0、
248.0.0.0、252.0.0.0、254.0.0.0

4. 6. VPNアカウント情報のダウンロード

ここでは、VPN管理者のみが操作できるアカウント情報のダウンロード手順について説明します。
 アカウント情報のダウンロードを行うと、ご利用中（契約済み）のVPN参加者のアカウントだけでなく、契約前のVPN参加者登録のアカウント情報もダウンロードされます。

1 管理者メニュー画面よりアカウント情報ダウンロードを選択します。

2 ファイルのダウンロード画面が表示されます。

以下、操作手順を説明します。

❗ 所定の端末に保存願います。
 ダウンロードファイルの拡張子は*.csvとなります。
【ファイル内の表示順序制】
回線情報, ユーザーID, IPアドレス, サブネットマスク

↑ ↑ ↑ ↑

```
CAF500000****, abc123, 192. 168. 1. 1, 255. 255. 255. 255
L*****, dfg123, 192. 168. 1. 2, 255. 255. 255. 255
.
.
CAF500000****, pass123, 192. 168. 1. 3, 255. 255. 255. 255
```

3 ダウンロード先を指定します。

※回線情報はフレッツ・VPN ワイドが契約されているアクセスサービスのお客さまIDまたは回線IDが表示されます。
 ※回線情報はアクセスラインにより表示方法が変わります。

具体的には以下の通り。

- ・フレッツ 光ネクストの場合
 ⇒ 「CAF+10桁数字」で表記されるフレッツ光ネクストのお客さまID
- ・フレッツ 光ネクスト以外の場合
 ⇒ 「L+15桁英数字」で表記されるフレッツアクセスサービスの回線ID

4 「ダウンロードの完了」のメッセージが表示され、指定した保存場所にダウンロードされます。

❗ **[アカウント一括登録DLファイル名(初期値)]**
 ダウンロードしたアカウント情報の保存ファイル形式は以下のとおりです。

★ファイル名規則
account + 年月日 + 企業識別子 + 拡張子
 (user01) (20080501) (cvn1234567890) (.csv)
 ★例示
 user0120080501cvn1234567890.csv

4.7. VPN暗証番号変更

ここでは、VPN暗証番号変更について説明いたします。本操作を行うことにより、VPN暗証番号の変更を行うことができます。

1 管理者メニュー画面よりVPN暗証番号変更を選択します。

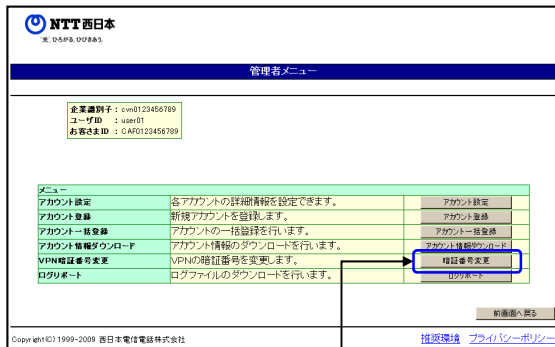

【暗証番号変更】をクリック。

2 VPN暗証番号設定画面を開きます。

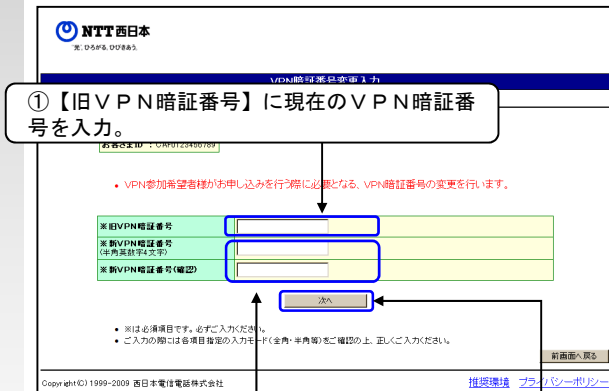

① 【旧VPN暗証番号】に現在のVPN暗証番号を入力。

② 【新VPN暗証番号】、【新VPN暗証番号(確認)】に新しいVPN暗証番号を入力。

③ 【次へ】をクリック。

【旧VPN暗証番号】：現在使用しているVPN暗証番号を入力。

【新VPN暗証番号】：新しいVPN暗証番号(変更後のVPN暗証番号)を入力。

設定上の注意

旧VPN暗証番号	半角英数4桁
新VPN暗証番号	半角英数4桁
新VPN暗証番号(確認)	半角英数4桁

半角英字については、「大文字」と「小文字」を区別します。

3 VPN暗証番号を変更してよければ、【更新】ボタンをクリックします。

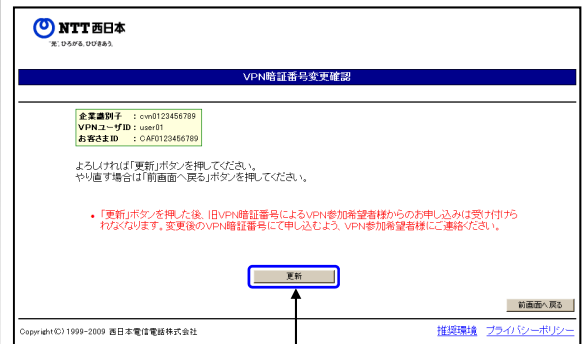

【更新】をクリック。

4

正常に変更が終わると確認画面が表示されます。



【管理者メニューに戻る】をクリック。

以上で、VPN暗証番号変更は完了です。

4. 8. ログリポート

ここでは、ログリポートによりユーザーID毎のVPNへの認証状況等を確認するための手順について説明します。ログリポートでは、指定した日付毎の認証ログの詳細がダウンロードできます。

⚠ 認証ログの記録期間について
 本サービスでは、前日から62日前までの認証ログを保存しています。それ以前の認証ログについて管理が必要な場合は、お客さまにて保存をお願いします。

ダウンロード確認（ログファイルのダウンロード）

⚠ 認証ログの詳細をダウンロードします（CSV形式のログファイルをZIP形式に圧縮したものがダウンロードされます）。

1 初期メニュー画面にてログリポートを選択します。

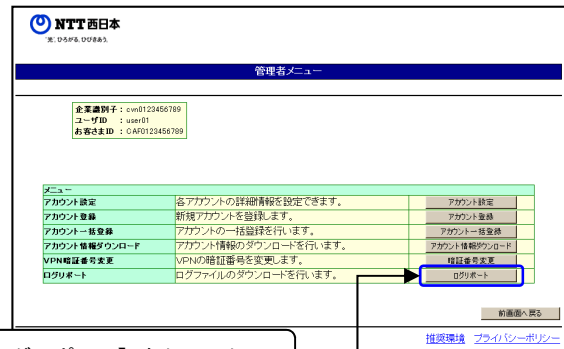

【ログリポート】をクリック。

3 ダウンロードする対象を選択します。

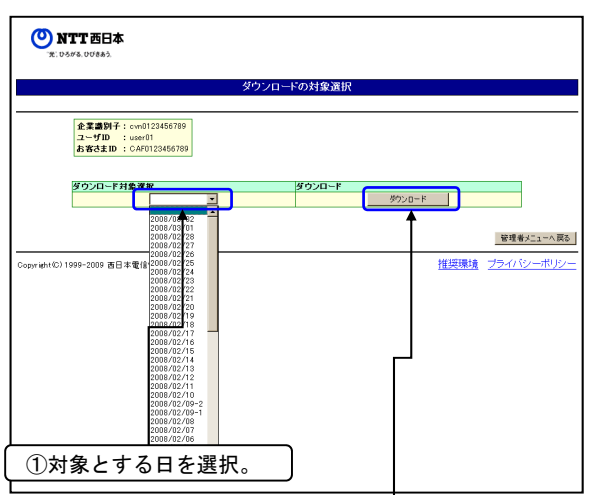

①対象とする日を選択。

②【ダウンロード】をクリック。

2 ダウンロード確認をします。



【ダウンロードの対象選択】をクリック。

⚠ ダウンロードの対象期間について
 【1日分】
 1日分のログは00：00～23：59までの24時間分となります。

4

ファイルのダウンロード画面が表示されます。

以下、操作手順を説明します。

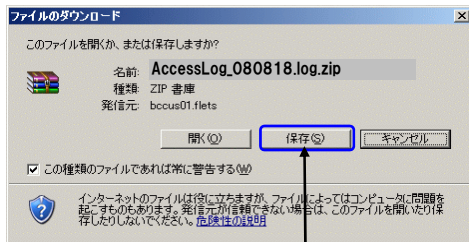

【保存 (S)】をクリック。

5

ダウンロード先を指定します。

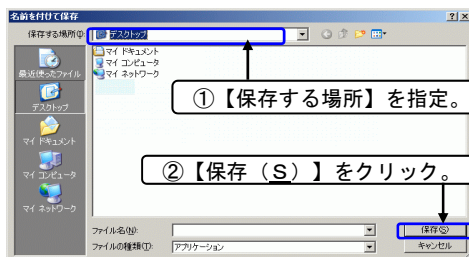

①【保存する場所】を指定。

②【保存 (S)】をクリック。

6

「ダウンロードの完了」のメッセージが表示され、指定した保存場所にダウンロードされます。

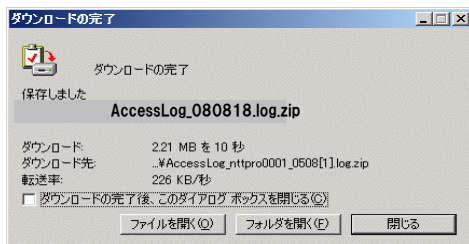

以上で、ログファイルのダウンロードは完了です。
ダウンロード後、任意の解凍ソフトでZIP形式ファイルの解凍を行ってください。

7

解凍後、CSV形式のファイルを任意の表計算ソフト等で開きます。

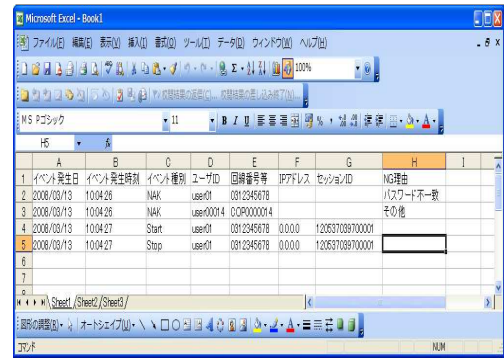

表示項目について

以下に、ログ一覧表示の表示項目について説明します。
(なお、CSVファイルは各項目がカンマで区切られています)

イベント発生日	通信開始、通信終了及び認証失敗が発生した年月日を表示します。
イベント発生時刻	通信開始、通信終了及び認証失敗が発生した時刻を表示します。
イベント種別	Start (通信開始)、Stop (通信終了)、NAK (認証失敗) を表示します。
ユーザーID	接続要求してきたVPN参加者ID又はVPN管理者IDを表示します。
回線番号等	通知されたフレックスナンバー等を表示します。
IPアドレス (※1)	ユーザーIDに対して払い出されたIPアドレスを表示します。
セッションID (※1)	認証成功時に確立したセッションを識別するために付与するIDを表示します。
NG理由 (※2)	認証結果が失敗であった場合のNG理由を表示します。 NGの理由は、次のとおりです。 ○アカウント未登録 ：登録されていないユーザーIDからの認証要求である ○発信者番号等不一致 ：発信者番号等が登録されているものと一致しない ○パスワード不一致 ：パスワードが登録されているものと一致しない ○二重ログイン ：二重ログインしようとしている ○その他 ：上記以外のエラー

＜参考＞サービス申込受付ページ 実施可能項目

サービス申込受付ページ		VPN管理者	VPN参加者
サービス申込	VPN開設(新規)	○	×
	VPN参加者申込(新規)	×	○※1
	プラン変更	○	×
	VPN契約解除	○※2	×
	VPN参加者廃止	○※3	○
	VPN管理者変更	○※4	○※4
	カスタムコントロール	VPN管理者	VPN参加者
VPN暗証番号の変更	○	×	
ユーザーIDの変更	○※5	×	
全ユーザーIDのパスワード変更	○	×	
全ユーザーIDの払い出しIPアドレスの変更	○	×	
接続認証ログのダウンロード	○	×	
自パスワードの変更	○	○	
アカウント一括登録	○	×	
アカウント情報ダウンロード	○	×	
ユーザーID一覧表示	○	×	

- ※1 料金請求方法として管理者一括請求を選択されたVPNに対し、サービス申込受付ページからはお申込はできません。また、アクセスサービスがフレッツ 光ネクスト ハイスピードタイプでお申込の場合、サービス申込受付ページからのお申込ができない場合がございます。
- ※2 本サービスの利用において、アクセスサービスとしてフレッツ 光ネクスト以外をご利用回線とするVPN参加者契約が存在する場合、VPN契約解除を実施できません。
- ※3 アクセスサービスとしてフレッツ 光ネクスト以外をご利用回線とするVPN参加者については、VPN管理者によるVPN参加者廃止は実施できません。
- ※4 VPN管理者変更には、新管理者（申込時点でVPN参加者である必要があります）と現管理者の双方からの申込が必要です。
- ※5 VPN参加者が契約中のユーザーIDは、変更することができません。

<参考>サービス申込受付ページ 利用可能パソコン環境について

サービス申込受付ページのご利用について動作確認を行っているOS及びブラウザは、以下のとおりです。

対応OS	対応ブラウザ(推奨)
Windows 10	Internet Explorer 11.0、Microsoft Edge
Windows 8.1	Internet Explorer 11.0
Windows 7 SP1	Internet Explorer 11.0

※上記以外の環境においては、動作確認を行っておりませんのでご利用いただけない場合がございます。
※上記のOSおよびブラウザのご利用であっても、お客さまお使いのパソコンのご利用環境によっては正しく動作しない場合がございます。
(「サービス申込受付ページ」を操作中に起動している他のソフトウェア等が起動していると正しく動作しない可能性があります)

フレッツ・VPN ワイド

ユーザーズマニュアル

発行日:2008年 9月	初 版
2008年11月	第2.0版
2009年 2月	第3.0版
2009年12月	第4.0版
2010年 2月	第4.1版
2010年 6月	第5.0版
2010年 9月	第6.0版
2010年11月	第7.0版
2011年 4月	第7.1版
2011年 7月	第7.2版
2012年10月	第7.3版
2013年 3月	第7.4版
2014年 4月	第7.5版
2014年 4月	第7.6版
2014年 8月	第7.7版
2015年 2月	第7.8版
2015年 4月	第7.9版
2015年 5月	第8.0版
2018年 6月	第9.0版

発行 : 西日本電信電話株式会社

© 2008 西日本電信電話株式会社