

# U-ドアホンボックスをご利用の場合はご確認ください

## ■販売担当者および工事担当者の方へ

本機（ホームファクス P-723PDw/P-723PD）では、  
**電話機種別設定スイッチの「D」をONにしてください。**

本機とドアホンをU-ドアホンボックスで接続しているとき、ドアホンからの呼出音が鳴らない、ドアホンとの通話ができないなどの症状がある場合は、U-ドアホンボックス背面の電話機種別設定スイッチが下図のようにになっているかを確認してください。

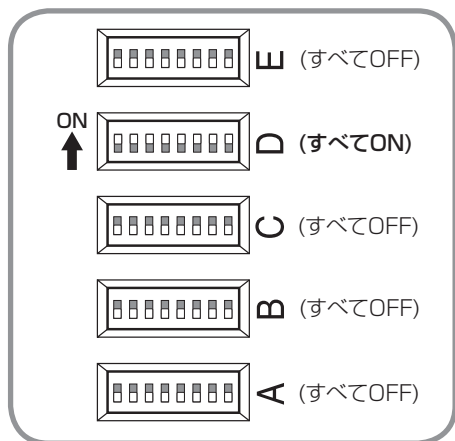

: ON : OFF

左図と異なる場合は、次の手順で設定します。

1. U-ドアホンボックスの電源コードをコンセントから外す。
2. 電話機種別設定スイッチA～CおよびEの1～8をすべてOFFにする。（お買い求め時はすべてOFFです。）
3. 電話機種別設定スイッチDの1～8をすべてONにする。
4. 電源コードをコンセントに差し込む。

### <お願い>

内線ボタンを押して、接続していないドアホンが表示されたときは、次の手順で設定を変更した後、接続しているドアホン押し、親機または子機が鳴ることを確認してください。

【機能/決定】⇒ **# 1 6 0** ⇒ 「なし」を選ぶ ⇒ 【機能/決定】  
⇒ 「自動」を選ぶ ⇒ 【機能/決定】 ⇒ 【ストップ】

