

電気通信事業法第33条第2項に基づく第1種指定電気通信設備との接続に関する契約約款の一部改正

旧	新
<p>第14章 相互接続点を当社の通信用建物内に設置する場合の取扱い (工事等の制限)</p> <p>第95条の5 次の各号に規定する事由があるときは、当社は、通信の確保に必要な合理的な期間について、接続申込者が通信用建物等に立ち入ることを制限し又は必要な条件を付すことがあります。この場合において、当社は、書面によりその理由を通知します。</p> <p>(1)～(5) (略)</p> <p>(6) <u>先進国首脳会合</u>その他これに準ずる重要な国際会議が行われるとき。</p>	<p>第14章 相互接続点を当社の通信用建物内に設置する場合の取扱い (工事等の制限)</p> <p>第95条の5 次の各号に規定する事由があるときは、当社は、通信の確保に必要な合理的な期間について、接続申込者が通信用建物等に立ち入ることを制限し又は必要な条件を付すことがあります。この場合において、当社は、書面によりその理由を通知します。</p> <p>(1)～(5) (略)</p> <p>(6) <u>主要国首脳会議</u>その他これに準ずる重要な国際会議が行われるとき。</p>

料金表

第1表 接続料金

第1 網使用料

1 適用

区分	内容
(1)～(8)-4 (略)	(略)
(8)-5 加入者交換機接続用伝送装置利用機能に係る料金の適用	2 (料金額) 2-2の2に掲げる網使用料については、加入者交換機接続用伝送装置利用機能に係る伝送装置ごとに、その伝送装置に収容される加入者交換機接続回線(加入者交換機又はその交換機の伝送装置と接続するための接続回線をいいます。以下同じとします。)数(中継伝送専用機能に係るものを除きます。)に応じて適用します。
(8)-6 加入者交換機回線対応部専用機能に係る料金の適用	2 (料金額) 2-2第7欄に掲げる網使用料については、当社の加入者交換機とそれに対向して接続する協定事業者の交換機との間の区間(両端の交換機及び伝送装置等により構成されるものをいいます。)ごとの加入者交換機接続回線数に応じて適用します。
(8)-7～(22) (略)	(略)
(23) DSL回線管理機能、端末回線伝送機能管理機能、光回線設備管理機能若しくは光信号局内回線管理機能、光信号分岐端末回線管理機能又はIP通信網回線管理機能に係る料金の適用	DSL回線管理機能、端末回線伝送機能管理機能、光回線設備管理機能若しくは光信号局内回線管理機能、光信号分岐端末回線管理機能又はIP通信網回線管理機能に係る料金については、協定事業者が、それぞれ2 (料金額) 2-1-1-1第4欄、第5欄、第6欄ア欄若しくは2-5-3若しくは2-11第19欄、2-1-1-2第2欄ア欄又は2-13第1欄から第3欄に規定する機能を利用する場合に適用します。

料金表

第1表 接続料金

第1 網使用料

1 適用

区分	内容
(1)～(8)-4 (略)	(略)
(8)-5 削除	
(8)-6 加入者交換機回線対応部専用機能に係る料金の適用	2 (料金額) 2-2第7欄に掲げる網使用料については、当社の加入者交換機とそれに対向して接続する協定事業者の交換機との間の区間(両端の交換機及び伝送装置等により構成されるものをいいます。)ごとの加入者交換機接続回線(加入者交換機又はその交換機の伝送装置と接続するための接続回線をいいます。以下同じとします。)数に応じて適用します。
(8)-7～(22) (略)	(略)
(23) DSL回線管理機能、下部端末回線管理機能、端末回線伝送機能管理機能、光回線設備管理機能若しくは光信号局内回線管理機能、光信号分岐端末回線管理機能又はIP通信網回線管理機能に係る料金の適用	DSL回線管理機能、下部端末回線管理機能、端末回線伝送機能管理機能、光回線設備管理機能若しくは光信号局内回線管理機能、光信号分岐端末回線管理機能又はIP通信網回線管理機能に係る料金については、協定事業者が、それぞれ2 (料金額) 2-1-1-1第4欄、第4-2欄、第5欄、第6欄ア欄若しくは2-5-3若しくは2-11第19欄、2-1-1-2第2欄ア欄又は2-13第1欄から第3欄に規定する機能を利用する場合に適用します。

- 2 料金額
 2-1 端末回線伝送機能
 2-1-1 基本額
 2-1-1-1 基本料

区 分				単位	料金額	備考
(1) (略)	(略)			(略)	(略)	(略)
(2) 端末回線伝送機能 (第5条(標準的な接続箇所)第1項の表中第2欄で接続する場合)	端末回線を受容する伝送装置及び端末回線により伝送を行う機能	ア～イ (略)		(略)	(略)	(略)
		ウ 光信号伝送装置により、1Gbit/sまでの符号伝送が可能なもの(以下「1Gbit/sタイプ」といいます。)	(7) 保守の区別がタイプ1-1のもの	1 光信号主端末回線収容装置ごとに	1,460円	2-1の4に係る料金は含みません。
			(4) 保守の区別がタイプ1-2のもの	1 光信号主端末回線収容装置ごとに	1,460円	
			(ウ) (7)(4)以外のもの	1 光信号主端末回線収容装置ごとに	1,504円	
(3) 端末回線伝送機能 (第5条(標準的な接続箇所)第1項の表中第5欄で接続する場合)	端末回線により伝送を行う機能	ア 2線式のもの		(7) 保守の区別がタイプ1-1のもの	1 回線ごとに	
				(4) 保守の区別がタイプ1-2のもの	1 回線ごとに	1,369円
				(ウ) (7)(4)以外のもの	1 回線ごとに	1,410円
		イ 4線式のもの		1 回線ごとに	2,820円	
ウ～エ (略)		(略)	(略)			
(4) 端末回線伝送機能 (第5	端末回線により伝送を行う	ア イ以外のもの	(7) 当社の局内スプリッタを利用する場合	① 保守の区別がタイプ1-1のもの	1 回線ごとに	130円

- 2 料金額
 2-1 端末回線伝送機能
 2-1-1 基本額
 2-1-1-1 基本料

区 分				単位	料金額	備考
(1) (略)	(略)			(略)	(略)	(略)
(2) 端末回線伝送機能 (第5条(標準的な接続箇所)第1項の表中第2欄で接続する場合)	端末回線を受容する伝送装置及び端末回線により伝送を行う機能	ア～イ (略)		(略)	(略)	(略)
		ウ 光信号伝送装置により、1Gbit/sまでの符号伝送が可能なもの(以下「1Gbit/sタイプ」といいます。)	(7) 保守の区別がタイプ1-1のもの	1 光信号主端末回線収容装置ごとに	1,200円	2-1の4に係る料金は含みません。
			(4) 保守の区別がタイプ1-2のもの	1 光信号主端末回線収容装置ごとに	1,200円	
			(ウ) (7)(4)以外のもの	1 光信号主端末回線収容装置ごとに	1,236円	
(3) 端末回線伝送機能 (第5条(標準的な接続箇所)第1項の表中第5欄で接続する場合)	端末回線により伝送を行う機能	ア 2線式のもの		(7) 保守の区別がタイプ1-1のもの	1 回線ごとに	
				(4) 保守の区別がタイプ1-2のもの	1 回線ごとに	1,500円
				(ウ) (7)(4)以外のもの	1 回線ごとに	1,545円
		イ 4線式のもの		1 回線ごとに	3,090円	
ウ～エ (略)		(略)	(略)			
(4) 端末回線伝送機能 (第5	端末回線により伝送を行う	ア イ以外のもの	(7) 当社の局内スプリッタを利用する場合	① 保守の区別がタイプ1-1のもの	1 回線ごとに	193円

条(標準的な接続箇所)第1項の表中第1-2欄で接続する場合)	機能			② 保守の 区別がタイプ1-2のもの	1回線ごとに	<u>130円</u>			
				(イ) 当社の局内スプリッタを利用しない場合	① ② 以外の場合	A 保守の 区別がタイプ1-1のもの	1回線ごとに	<u>1,387円</u>	
						B 保守の 区別がタイプ1-2のもの	1回線ごとに	<u>1,387円</u>	
						C A B以外 のもの	1回線ごとに	<u>1,429円</u>	
					② 電話重畳する場合	A 保守の 区別がタイプ1-1のもの	1回線ごとに	<u>44円</u>	
						B 保守の 区別がタイプ1-2のもの	1回線ごとに	<u>44円</u>	
				イ 第2群の伝送システムを用いるもの(収容に係る利用制限が設けられているものであって、カッド内に単独収容さ	(7) 当社の局内スプリッタを利用する場合		① 保守の 区別がタイプ1-1のもの	1回線ごとに	<u>422円</u>
							② 保守の 区別がタイプ1-2のもの	1回線ごとに	<u>422円</u>
					(イ) 当社の局内スプリッタを利用しない場合	① ② 以外の場合	A 保守の 区別がタイプ1-1のもの	1回線ごとに	<u>1,679円</u>
B 保守の 区別がタイプ1-2のもの	1回線ごとに	<u>1,679円</u>							
C A B以外 のもの	1回線ごとに	<u>1,721円</u>							

条(標準的な接続箇所)第1項の表中第1-2欄で接続する場合)	機能			② 保守の 区別がタイプ1-2のもの	1回線ごとに	<u>193円</u>			
				(イ) 当社の局内スプリッタを利用しない場合	① ② 以外の場合	A 保守の 区別がタイプ1-1のもの	1回線ごとに	<u>1,528円</u>	
						B 保守の 区別がタイプ1-2のもの	1回線ごとに	<u>1,528円</u>	
						C A B以外 のもの	1回線ごとに	<u>1,574円</u>	
					② 電話重畳する場合	A 保守の 区別がタイプ1-1のもの	1回線ごとに	<u>46円</u>	
						B 保守の 区別がタイプ1-2のもの	1回線ごとに	<u>46円</u>	
				イ 第2群の伝送システムを用いるもの(収容に係る利用制限が設けられているものであって、カッド内に単独収容さ	(7) 当社の局内スプリッタを利用する場合		① 保守の 区別がタイプ1-1のもの	1回線ごとに	<u>532円</u>
							② 保守の 区別がタイプ1-2のもの	1回線ごとに	<u>532円</u>
					(イ) 当社の局内スプリッタを利用しない場合	① ② 以外の場合	A 保守の 区別がタイプ1-1のもの	1回線ごとに	<u>1,867円</u>
B 保守の 区別がタイプ1-2のもの	1回線ごとに	<u>1,867円</u>							
		C A B以外 のもの	1回線ごとに	<u>1,913円</u>					

		れているものに限ります。)		② 電話重畳する場合	A 保守の区別がタイプ1-1のもの	1回線ごとに	<u>336円</u>	
					B 保守の区別がタイプ1-2のもの	1回線ごとに	<u>336円</u>	
(4)-2 端末回線伝送機能(第5条(標準的な接続箇所)第1項の表中第1-4欄で接続する場合)	下部端末回線により伝送を行う機能			ア 保守の区別がタイプ1-1のもの		1回線ごとに	<u>929円</u>	
				イ 保守の区別がタイプ1-2のもの		1回線ごとに	<u>929円</u>	
				ウ アイ以外のもの		1回線ごとに	<u>957円</u>	
(5) 端末回線伝送機能(第5条(標準的な接続箇所)第1項の表中第2-3欄で接続する場合)	ア 端末回線により伝送を行う機能(128kbit/sの符号伝送が可能なものに限ります。)			(7) 保守の区別がタイプ1-1のもの		1回線ごとに	<u>261円</u>	
				(イ) 保守の区別がタイプ1-2のもの		1回線ごとに	<u>261円</u>	
	イ(略)					(略)	(略)	

2-1-1-1の2 (略)

		れているものに限ります。)		② 電話重畳する場合	A 保守の区別がタイプ1-1のもの	1回線ごとに	<u>385円</u>	
					B 保守の区別がタイプ1-2のもの	1回線ごとに	<u>385円</u>	
(4)-2 端末回線伝送機能(第5条(標準的な接続箇所)第1項の表中第1-4欄で接続する場合)	下部端末回線により伝送を行う機能			ア 保守の区別がタイプ1-1のもの		1回線ごとに	<u>1,063円</u>	
				イ 保守の区別がタイプ1-2のもの		1回線ごとに	<u>1,063円</u>	
				ウ アイ以外のもの		1回線ごとに	<u>1,095円</u>	
(5) 端末回線伝送機能(第5条(標準的な接続箇所)第1項の表中第2-3欄で接続する場合)	ア 端末回線により伝送を行う機能(128kbit/sの符号伝送が可能なものに限ります。)			(7) 保守の区別がタイプ1-1のもの		1回線ごとに	<u>277円</u>	
				(イ) 保守の区別がタイプ1-2のもの		1回線ごとに	<u>277円</u>	
	イ(略)					(略)	(略)	

2-1-1-1の2 (略)

2-1-1-2 加算料

月額

区分	単位	料金額	備考
(1) 専用サービス契約約款に規定する施設設置負担金等の適用がない場合の加算料	ア 2線式のもの	1回線ごとに <u>61円</u>	_____
	イ～ウ (略)	(略)	(略)
(2)～(3) (略)	(略)	(略)	(略)
(4) 光信号局内伝送路を利用する場合の加算料	ア 通信用建物内に設置されている光信号局内伝送路に係るもの	1回線ごとに <u>300円</u>	_____
	イ 同一敷地内にある別の通信用建物との間の光信号局内伝送路に係るもの	1回線ごとに 1メートルあたり <u>0.959円</u>	_____

2-1-1-2の2 (略)

2-1-2 加算額

1回線ごとに月額

区分	料金額	備考	
(1) (略)	(略)	(略)	
(2) 当社の光屋内配線を利用する場合の加算額	ア (略)	(略)	
	イ 光信号分岐端末回線と一体として当社の光屋内配線（主として一戸建ての建物に設置される形態により設置するものに限り。）を利用する場合	(ア) 保守の区別がタイプ1-1のもの <u>175円</u>	_____
		(イ) 保守の区別がタイプ1-2のもの <u>184円</u>	
		(ウ) (ア) (イ) 以外のもの <u>188円</u>	

2-1-1-2 加算料

月額

区分	単位	料金額	備考
(1) 専用サービス契約約款に規定する施設設置負担金等の適用がない場合の加算料	ア 2線式のもの	1回線ごとに <u>176円</u>	_____
	イ～ウ (略)	(略)	(略)
(2)～(3) (略)	(略)	(略)	(略)
(4) 光信号局内伝送路を利用する場合の加算料	ア 通信用建物内に設置されている光信号局内伝送路に係るもの	1回線ごとに <u>327円</u>	_____
	イ 同一敷地内にある別の通信用建物との間の光信号局内伝送路に係るもの	1回線ごとに 1メートルあたり <u>1.038円</u>	_____

2-1-1-2の2 (略)

2-1-2 加算額

1回線ごとに月額

区分	料金額	備考	
(1) (略)	(略)	(略)	
(2) 当社の光屋内配線を利用する場合の加算額	ア (略)	(略)	
	イ 光信号分岐端末回線と一体として当社の光屋内配線（主として一戸建ての建物に設置される形態により設置するものに限り。）を利用する場合	(ア) 保守の区別がタイプ1-1のもの <u>174円</u>	_____
		(イ) 保守の区別がタイプ1-2のもの <u>180円</u>	
		(ウ) (ア) (イ) 以外のもの <u>185円</u>	

2-1の2 ISM折返し機能

区 分		単 位	料金額	備 考	月額	
ISM折返し機能	ISM交換機により、デジタル非制限モード通信でISM交換機に收容する特定の端末回線の通信の着信の用に供されるものに限り、相互接続通信の通信路の設定を行う機能	(1) 発信側の端末回線単位で料金を適用するもの	1 Bチャンネルごとに	1,237 円	_____	_____
		(2) 着信側の端末回線単位で料金を適用するもの	23B+Dチャンネルごとに	98,088 円		

2-1の3 光信号電気信号変換機能

区 分		料金額	備 考	1回線ごとに月額		
光信号電気信号変換機能	第5条(標準的な接続箇所)第1項表中第2欄で接続する場合において、光信号電気信号変換装置により信号(100Mbit/s又は1Gbit/sまでの符号伝送が可能なもの)の相互変換を行う機能	(1) 100Mbit/sまでの符号伝送が可能なもの(以下「100Mbit/sタイプ」といいます。)	ア 保守の区別がタイプ1-1のもの	266 円	_____	
			イ 保守の区別がタイプ1-2のもの	266 円		
			ウ アイ以外のもの	274 円		
		(2) 1Gbit/sタイプ	ア 保守の区別がタイプ1-1のもの	630 円		_____
			イ 保守の区別がタイプ1-2のもの	630 円		
			ウ アイ以外のもの	649 円		

2-1の2 ISM折返し機能

区 分		単 位	料金額	備 考	月額	
ISM折返し機能	ISM交換機により、デジタル非制限モード通信でISM交換機に收容する特定の端末回線の通信の着信の用に供されるものに限り、相互接続通信の通信路の設定を行う機能	(1) 発信側の端末回線単位で料金を適用するもの	1 Bチャンネルごとに	1,379 円	_____	_____
		(2) 着信側の端末回線単位で料金を適用するもの	23B+Dチャンネルごとに	109,378 円		

2-1の3 光信号電気信号変換機能

区 分		料金額	備 考	1回線ごとに月額		
光信号電気信号変換機能	第5条(標準的な接続箇所)第1項表中第2欄で接続する場合において、光信号電気信号変換装置により信号(100Mbit/s又は1Gbit/sまでの符号伝送が可能なもの)の相互変換を行う機能	(1) 100Mbit/sまでの符号伝送が可能なもの(以下「100Mbit/sタイプ」といいます。)	ア 保守の区別がタイプ1-1のもの	277 円	_____	
			イ 保守の区別がタイプ1-2のもの	277 円		
			ウ アイ以外のもの	285 円		
		(2) 1Gbit/sタイプ	ア 保守の区別がタイプ1-1のもの	657 円		_____
			イ 保守の区別がタイプ1-2のもの	657 円		
			ウ アイ以外のもの	677 円		

2-1の4 光信号多重分離機能

		区 分		料金額	備 考	
光信号多重分離機能	光局内スプリッタにより当社の光信号伝送装置及び光信号端末回線の光信号の多重分離を行う機能	ア 光信号主端末回線の最大収容数が4のもの又は光信号端末回線の最大収容数が4のもの	(7) 保守の区別がタイプ1-1のもの	269円	_____	
			(4) 保守の区別がタイプ1-2のもの	269円		
			(4) (7) (4)以外のもの	277円		
		イ 光信号端末回線の最大収容数が8のもの	(7) 保守の区別がタイプ1-1のもの	692円		_____
			(4) 保守の区別がタイプ1-2のもの	692円		
			(4) (7) (4)以外のもの	713円		

2-2 端末系交換機能

区 分		単 位	料金額	備 考	
(1) (略)	(略)	(略)	(略)	(略)	
(2) 加入者交換機能メニュー利用機能	加入者交換機において加入者交換機能メニューを利用し通信の交換を行う機能	1加入者交換機能メニュー利用ごとに	0.0641円	_____	
(3) 優先接続機能	当社の加入者交換機において、協定事業者と優先的に接続するために、加入者交換機に契約者回線ごとにあらかじめ登録された協定事業者の電気通信番号を識別等する機能	1通信ごとに	0.0527円	_____	
(4) 一般番号ポータビリティ実現機能	加入者交換機において一般番号ポータビリティを実現するために他社契約者回線であることを識別して方路設定に係る情報を提供等する機能	月額	10,000,000円	_____	
(5) (略)	(略)	(略)	(略)	(略)	
(6) 携帯・自動車電話事業者特殊精	携帯・自動車電話事業者の設定した利用者料金を当社	ア 加入者交換機を利用する場合	1通信ごとに	0.00002408円	_____

2-1の4 光信号多重分離機能

		区 分		料金額	備 考	
光信号多重分離機能	光局内スプリッタにより当社の光信号伝送装置及び光信号端末回線の光信号の多重分離を行う機能	ア 光信号主端末回線の最大収容数が4のもの又は光信号端末回線の最大収容数が4のもの	(7) 保守の区別がタイプ1-1のもの	230円	_____	
			(4) 保守の区別がタイプ1-2のもの	230円		
			(4) (7) (4)以外のもの	237円		
		イ 光信号端末回線の最大収容数が8のもの	(7) 保守の区別がタイプ1-1のもの	592円		_____
			(4) 保守の区別がタイプ1-2のもの	592円		
			(4) (7) (4)以外のもの	610円		

2-2 端末系交換機能

区 分		単 位	料金額	備 考	
(1) (略)	(略)	(略)	(略)	(略)	
(2) 加入者交換機能メニュー利用機能	加入者交換機において加入者交換機能メニューを利用し通信の交換を行う機能	1加入者交換機能メニュー利用ごとに	0.0896円	_____	
(3) 優先接続機能	当社の加入者交換機において、協定事業者と優先的に接続するために、加入者交換機に契約者回線ごとにあらかじめ登録された協定事業者の電気通信番号を識別等する機能	1通信ごとに	0.0637円	_____	
(4) 一般番号ポータビリティ実現機能	加入者交換機において一般番号ポータビリティを実現するために他社契約者回線であることを識別して方路設定に係る情報を提供等する機能	月額	10,083,333円	_____	
(5) (略)	(略)	(略)	(略)	(略)	
(6) 携帯・自動車電話事業者特殊精	携帯・自動車電話事業者の設定した利用者料金を当社	ア 加入者交換機を利用する場合	1通信ごとに	0.00002839円	_____

算機能	が回収する場合において、当該利用者料金の計算と当社の接続料金の計算を区別して行う特殊精算機能	イ 番号案内サービス接続機能(端末回線線端等接続)を利用する場合	1 案内ごとに	0.00002781 円	
		ウ (略)	(略)	(略)	(略)
		エ 市内通信機能を利用する場合	1 通信ごとに	0.00003130 円	
		オ リルレーティング通信機能を利用する場合	1 通信ごとに	0.00003636 円	

算機能	が回収する場合において、当該利用者料金の計算と当社の接続料金の計算を区別して行う特殊精算機能	イ 番号案内サービス接続機能(端末回線線端等接続)を利用する場合	1 案内ごとに	0.00003292 円	
		ウ (略)	(略)	(略)	(略)
		エ 市内通信機能を利用する場合	1 通信ごとに	0.00003634 円	
		オ リルレーティング通信機能を利用する場合	1 通信ごとに	0.00004259 円	

2-2の2 加入者交換機接続用伝送装置利用機能

区 分		単 位	料金額	備 考
加入者交換機接続用伝送装置利用機能	第5条第1項表中第3欄で接続する場合において、通信用建物に設置された加入者交換機との接続に限って協定事業者が設置する1の接続用伝送路設備(50Mbit/s又は150Mbit/sの符号伝送が可能なもの)に限ります。以下2-2の2及び2-5-2の2において同じとします。)とその加入者交換機との間に設置する伝送装置により信号の調整を実現する機能	ア 削除		
	イ 加入者交換機(特定加入者交換機以外のものに限り、)と協定事業者の設置する接続用伝送路設備との間に設置する伝送装置により伝送速度の変換及び信号の多重を行うもの	672 回線(50Mbit/s相当)ごとに月額	34,270 円	

2-3~2-4 (略)

2-3~2-4 (略)

2-5 中継伝送機能
2-5-1~2-5-2 (略)

2-5-2の2 中継交換機接続用伝送装置利用機能

区分	単位	料金額	備考
中継交換機接続用伝送装置利用機能 第5条第1項の表中第4欄で接続する場合において、通信用建物に設置された中継交換機との接続に限って協定事業者が設置する1の接続用伝送路設備とその中継交換機との間に設置する伝送装置により伝送速度の変換及び信号の多重を行う機能	672回線(50Mbit/s相当)ごとに月額	(略)	——

2-5-3 光信号中継伝送機能
2-5-3-1 一般光信号中継伝送機能に係る基本料

1回線ごとに1メートルあたり月額

区分	料金額	備考
一般光信号中継伝送機能 一般光信号中継回線により1芯にて伝送を行う機能	ア 光回線設備接続モジュールにおいてフィルタを利用する場合 0.959円 イ 光回線設備接続モジュールにおいてフィルタを利用しない場合 0.959円	——

2-5-3-2 (略)

2-5-3-3 加算料

月額

区分	単位	料金額	備考
光信号局内伝送路を利用する場合の加算料	(1) 通信用建物内に設置されている光信号局内伝送路に係るもの	1回線ごとに 300円	——
	(2) 同一敷地内にある別の通信用建物との間の光信号局内伝送路に係るもの	1回線ごとに1メートルあたり 0.959円	

2-5 中継伝送機能
2-5-1~2-5-2の2 (略)

2-5-2の2 中継交換機接続用伝送装置利用機能

区分	単位	料金額	備考
中継交換機接続用伝送装置利用機能 第5条第1項の表中第4欄で接続する場合において、通信用建物に設置された中継交換機との接続に限って協定事業者が設置する1の接続用伝送路設備(50Mbit/s又は150Mbit/sの符号伝送が可能なものに限り)とその中継交換機との間に設置する伝送装置により伝送速度の変換及び信号の多重を行う機能	672回線(50Mbit/s相当)ごとに月額	(略)	——

2-5-3 光信号中継伝送機能
2-5-3-1 一般光信号中継伝送機能に係る基本料

1回線ごとに1メートルあたり月額

区分	料金額	備考
一般光信号中継伝送機能 一般光信号中継回線により1芯にて伝送を行う機能	ア 光回線設備接続モジュールにおいてフィルタを利用する場合 1.038円 イ 光回線設備接続モジュールにおいてフィルタを利用しない場合 1.038円	——

2-5-3-2 (略)

2-5-3-3 加算料

月額

区分	単位	料金額	備考
光信号局内伝送路を利用する場合の加算料	(1) 通信用建物内に設置されている光信号局内伝送路に係るもの	1回線ごとに 327円	——
	(2) 同一敷地内にある別の通信用建物との間の光信号局内伝送路に係るもの	1回線ごとに1メートルあたり 1.038円	

2-6 通信路設定伝送機能
 2-6-1 分岐回線以外の部分の基本額
 2-6-1-1 基本料

区分	料金額	備考	1回線ごとに月額	
			右欄以外の場合	通信路設定伝送機能を利用する区間が同一の単位料金区域に終始する場合
専用回線ノード装置、中継伝送設備及び端末回線を受容する伝送装置により通信路の設定並びに伝送を行う機能	通常0.3kHzから3.4kHzまでの周波数帯域を伝送することが可能なもの		11,255円	9,589円
	専ら音声を送信するため、通常0.3kHzから3.4kHzまでの周波数帯域を伝送することが可能なもの			
一般専用に係るもの	50bit/s以下の符号伝送が可能なもの		11,355円	10,111円
	64kbit/s又は48kbit/sの符号伝送が可能なもの	クラスが下記以外のもの エコノミークラスのもの 保守の区別がタイプ1-1のもの 保守の区別がタイプ1-2のもの 保守の区別が上記以外のもの	81,984円 10,633円 10,838円 11,255円	80,318円 9,063円 9,238円 9,589円
高速デジタル伝送に係るもの	128kbit/sの符号伝送が可能なもの	クラスが下記以外のもの エコノミークラスのもの 保守の区別がタイプ1-1のもの 保守の区別がタイプ1-2のもの 保守の区別が上記以外のもの	92,852円 15,386円 15,686円 16,289円	89,526円 12,246円 12,486円 12,963円
	192kbit/sの符号伝送が可能なもの	エコノミークラスのもの 保守の区別がタイプ1-1のもの 保守の区別がタイプ1-2のもの 保守の区別が上記以外のもの	103,600円 114,431円 136,089円 157,752円	98,608円 107,774円 126,105円 144,437円
1.52Mbit/sの符号伝送が可能なもの	1.52Mbit/sの符号伝送が可能なもの	エコノミークラスのもの 保守の区別がタイプ1-1のもの 保守の区別がタイプ1-2のもの 保守の区別が上記以外のもの	201,072円 266,051円 331,029円	181,100円 236,095円 291,090円
	1.536Mbit/sの符号伝送が可能なもの	クラスが下記以外のもの エコノミークラスのもの 保守の区別がタイプ1-1のもの 保守の区別がタイプ1-2のもの 保守の区別が上記以外のもの	97,382円 95,640円 97,548円 101,359円	87,858円 97,960円 99,113円 103,420円
3.072Mbit/sの符号伝送が可能なもの	3.072Mbit/sの符号伝送が可能なもの	エコノミークラスのもの 保守の区別がタイプ1-1のもの 保守の区別がタイプ1-2のもの 保守の区別が上記以外のもの	525,969円 731,742円 926,682円	456,074円 630,225円 795,210円
	6.144Mbit/sの符号伝送が可能なもの	クラスが下記以外のもの エコノミークラスのもの 保守の区別がタイプ1-1のもの 保守の区別がタイプ1-2のもの 保守の区別が上記以外のもの	220,543円 224,946円 233,755円	131,826円 134,457円 139,717円
0.5Mbit/sの符号伝送が可能なもの	0.5Mbit/sの符号伝送が可能なもの	クラスが下記以外のもの セカンドクラスのもの 保守の区別がタイプ1-1のもの 保守の区別がタイプ1-2のもの 保守の区別が上記以外のもの	97,382円 83,585円 85,248円 88,580円	87,858円 79,093円 80,669円 83,821円
	1.0Mbit/sの符号伝送が可能なもの	エコノミークラスのもの 保守の区別がタイプ1-1のもの 保守の区別がタイプ1-2のもの 保守の区別が上記以外のもの	83,585円 85,248円 88,580円	79,093円 80,669円 83,821円
2.0Mbit/sの符号伝送が可能なもの	2.0Mbit/sの符号伝送が可能なもの	クラスが下記以外のもの セカンドクラスのもの 保守の区別がタイプ1-1のもの 保守の区別がタイプ1-2のもの 保守の区別が上記以外のもの	145,058円 109,890円 112,083円 116,464円	111,728円 93,045円 94,900円 98,610円
	3.0Mbit/sの符号伝送が可能なもの	エコノミークラスのもの 保守の区別がタイプ1-1のもの 保守の区別がタイプ1-2のもの 保守の区別が上記以外のもの	107,815円 109,967円 114,266円	92,093円 93,929円 97,601円
4.0Mbit/sの符号伝送が可能なもの	4.0Mbit/sの符号伝送が可能なもの	クラスが下記以外のもの セカンドクラスのもの 保守の区別がタイプ1-1のもの 保守の区別がタイプ1-2のもの 保守の区別が上記以外のもの	176,052円 124,602円 127,091円 132,063円	127,245円 101,019円 103,034円 107,063円
	エコノミークラスのもの	保守の区別がタイプ1-1のもの 保守の区別がタイプ1-2のもの 保守の区別が上記以外のもの	122,527円 124,970円 129,860円	100,067円 102,063円 106,053円

2-6 通信路設定伝送機能
 2-6-1 分岐回線以外の部分の基本額
 2-6-1-1 基本料

区分	料金額	備考	1回線ごとに月額	
			右欄以外の場合	通信路設定伝送機能を利用する区間が同一の単位料金区域に終始する場合
専用回線ノード装置、中継伝送設備及び端末回線を受容する伝送装置により通信路の設定並びに伝送を行う機能	通常0.3kHzから3.4kHzまでの周波数帯域を伝送することが可能なもの		16,758円	14,967円
	専ら音声を送信するため、通常0.3kHzから3.4kHzまでの周波数帯域を伝送することが可能なもの			
一般専用に係るもの	50bit/s以下の符号伝送が可能なもの		12,769円	10,732円
	64kbit/s又は48kbit/sの符号伝送が可能なもの	クラスが下記以外のもの エコノミークラスのもの 保守の区別がタイプ1-1のもの 保守の区別がタイプ1-2のもの 保守の区別が上記以外のもの	96,811円 15,842円 16,145円 16,758円	95,020円 14,153円 14,424円 14,967円
高速デジタル伝送に係るもの	128kbit/sの符号伝送が可能なもの	クラスが下記以外のもの エコノミークラスのもの 保守の区別がタイプ1-1のもの 保守の区別がタイプ1-2のもの 保守の区別が上記以外のもの	115,966円 23,191円 23,645円 24,547円	112,385円 19,813円 20,198円 20,966円
	192kbit/sの符号伝送が可能なもの	エコノミークラスのもの 保守の区別がタイプ1-1のもの 保守の区別がタイプ1-2のもの 保守の区別が上記以外のもの	134,966円 154,069円 192,276円 230,483円	129,594円 146,907円 181,533円 216,159円
1.52Mbit/sの符号伝送が可能なもの	1.52Mbit/sの符号伝送が可能なもの	エコノミークラスのもの 保守の区別がタイプ1-1のもの 保守の区別がタイプ1-2のもの 保守の区別が上記以外のもの	421,513円 536,135円 142,125円 144,957円	389,288円 493,167円 103,589円 103,609円
	1.536Mbit/sの符号伝送が可能なもの	クラスが下記以外のもの エコノミークラスのもの 保守の区別がタイプ1-1のもの 保守の区別がタイプ1-2のもの 保守の区別が上記以外のもの	150,618円 879,993円 1,242,961円 1,586,819円	107,650円 804,800円 1,133,748円 1,445,381円
3.072Mbit/sの符号伝送が可能なもの	3.072Mbit/sの符号伝送が可能なもの	エコノミークラスのもの 保守の区別がタイプ1-1のもの 保守の区別がタイプ1-2のもの 保守の区別が上記以外のもの	327,298円 333,834円 346,902円	235,579円 240,279円 249,679円
	6.144Mbit/sの符号伝送が可能なもの	クラスが下記以外のもの エコノミークラスのもの 保守の区別がタイプ1-1のもの 保守の区別がタイプ1-2のもの 保守の区別が上記以外のもの	1,229,911円 1,286,195円 1,108,273円 1,110,429円	1,139,991円 1,146,349円 1,032,629円 1,035,690円
0.5Mbit/sの符号伝送が可能なもの	0.5Mbit/sの符号伝送が可能なもの	クラスが下記以外のもの セカンドクラスのもの 保守の区別がタイプ1-1のもの 保守の区別がタイプ1-2のもの 保守の区別が上記以外のもの	114,734円 148,001円 120,737円 123,139円	109,811円 129,542円 111,449円 113,667円
	1.0Mbit/sの符号伝送が可能なもの	エコノミークラスのもの 保守の区別がタイプ1-1のもの 保守の区別がタイプ1-2のもの 保守の区別が上記以外のもの	127,946円 123,139円 127,946円	118,100円 113,667円 118,100円
2.0Mbit/sの符号伝送が可能なもの	2.0Mbit/sの符号伝送が可能なもの	クラスが下記以外のもの セカンドクラスのもの 保守の区別がタイプ1-1のもの 保守の区別がタイプ1-2のもの 保守の区別が上記以外のもの	185,386円 142,490円 145,376円 151,003円	152,158円 125,075円 127,565円 132,544円
	3.0Mbit/sの符号伝送が可能なもの	エコノミークラスのもの 保守の区別がタイプ1-1のもの 保守の区別がタイプ1-2のもの 保守の区別が上記以外のもの	139,787円 142,570円 148,140円	125,533円 129,927円 130,909円
4.0Mbit/sの符号伝送が可能なもの	4.0Mbit/sの符号伝送が可能なもの	クラスが下記以外のもの セカンドクラスのもの 保守の区別がタイプ1-1のもの 保守の区別がタイプ1-2のもの 保守の区別が上記以外のもの	225,884円 161,776円 164,999円 171,446円	176,659円 137,395円 140,132円 145,603円
	エコノミークラスのもの	保守の区別がタイプ1-1のもの 保守の区別がタイプ1-2のもの 保守の区別が上記以外のもの	159,073円 162,242円 168,583円	135,853円 138,559円 143,968円

5. 0Mbit/sの符号伝送が可能なもの	クラスが下記以外のもの	セカンドクラスのもの	保守の別がタイプ1-1のもの	223,729円	151,116円
		保守の別がタイプ1-2のもの	155,057円	116,875円	
		保守の別がタイプ1-2のもの	158,151円	119,206円	
		保守の別が上記以外のもの	164,342円	123,870円	
		保守の別がタイプ1-1のもの	148,832円	114,019円	
	エコノミークラスのもの	保守の別がタイプ1-2のもの	151,804円	116,293円	
		保守の別がタイプ1-2のもの	157,744円	120,843円	
		保守の別が上記以外のもの	157,744円	120,843円	
		保守の別がタイプ1-1のもの	247,571円	163,052円	
		保守の別がタイプ1-2のもの	169,247円	124,327円	
6. 0Mbit/sから49. 0Mbit/sまでの符号伝送が可能なもの	(7) 6. 0Mbit/sのもの	セカンドクラスのもの	保守の別がタイプ1-1のもの	172,627円	126,808円
		保守の別がタイプ1-2のもの	179,382円	131,769円	
		保守の別が上記以外のもの	160,947円	120,519円	
		保守の別がタイプ1-1のもの	164,158円	122,923円	
		保守の別がタイプ1-2のもの	170,586円	127,732円	
	(4) 6. 0Mbit/sを超える1. 0Mbit/sごとに	クラスが下記以外のもの	8,455円	4,232円	
		セカンドクラスのもの	保守の別がタイプ1-1のもの	6,935円	3,516円
		保守の別がタイプ1-2のもの	7,076円	3,586円	
		保守の別が上記以外のもの	7,350円	3,727円	
		保守の別がタイプ1-1のもの	4,251円	2,283円	
エコノミークラスのもの	保守の別がタイプ1-2のもの	4,334円	2,328円		
	保守の別がタイプ1-2のもの	4,503円	2,420円		
	保守の別がタイプ1-1のもの	619,465円	349,247円		
	セカンドクラスのもの	保守の別がタイプ1-1のもの	474,441円	279,039円	
	保守の別がタイプ1-2のもの	483,925円	284,614円		
	保守の別が上記以外のもの	502,892円	295,764円		
	保守の別がタイプ1-1のもの	347,866円	220,967円		
	保守の別がタイプ1-2のもの	354,820円	225,381円		
	保守の別がタイプ1-2のもの	368,723円	234,208円		
	保守の別が上記以外のもの	1,486円	744円		
(4) 50. 0Mbit/sを超える1. 0Mbit/sごとに	セカンドクラスのもの	保守の別がタイプ1-1のもの	1,885円	914円	
	保守の別がタイプ1-2のもの	1,903円	934円		
	保守の別が上記以外のもの	1,976円	970円		
	保守の別がタイプ1-1のもの	767円	410円		
	保守の別がタイプ1-2のもの	783円	419円		
	保守の別がタイプ1-2のもの	814円	436円		
	保守の別がタイプ1-1のもの	745,813円	412,506円		
	セカンドクラスのもの	保守の別がタイプ1-1のもの	633,063円	356,805円	
	保守の別がタイプ1-2のもの	645,721円	363,935円		
	保守の別が上記以外のもの	671,032円	378,196円		
エコノミークラスのもの	保守の別がタイプ1-1のもの	413,113円	255,893円		
	保守の別がタイプ1-2のもの	421,370円	261,005円		
	保守の別がタイプ1-2のもの	437,880円	271,229円		
	保守の別がタイプ1-1のもの	155,057円	116,875円		
	保守の別がタイプ1-2のもの	158,151円	119,206円		
	保守の別がタイプ1-2のもの	164,342円	123,870円		
	保守の別がタイプ1-1のもの	148,832円	114,019円		
	保守の別がタイプ1-2のもの	151,804円	116,293円		
	保守の別がタイプ1-2のもの	157,744円	120,843円		
	保守の別が上記以外のもの	157,744円	120,843円		

5. 0Mbit/sの符号伝送が可能なもの	クラスが下記以外のもの	セカンドクラスのもの	保守の別がタイプ1-1のもの	291,307円	216,238円
		保守の別がタイプ1-2のもの	199,168円	160,855円	
		保守の別がタイプ1-2のもの	203,139円	164,061円	
		保守の別が上記以外のもの	211,084円	170,471円	
		保守の別がタイプ1-1のもの	191,059円	156,229円	
	エコノミークラスのもの	保守の別がタイプ1-2のもの	194,870円	159,342円	
		保守の別がタイプ1-2のもの	202,486円	165,568円	
		保守の別が上記以外のもの	222,460円	235,084円	
		保守の別がタイプ1-1のもの	220,449円	174,009円	
		保守の別がタイプ1-2のもの	224,845円	177,478円	
6. 0Mbit/sから49. 0Mbit/sまでの符号伝送が可能なもの	(7) 6. 0Mbit/sのもの	セカンドクラスのもの	保守の別がタイプ1-1のもの	233,639円	184,414円
		保守の別がタイプ1-2のもの	206,934円	166,299円	
		保守の別がタイプ1-2のもの	211,063円	169,613円	
		保守の別がタイプ1-2のもの	219,315円	176,241円	
		保守の別が上記以外のもの	10,551円	6,382円	
	(4) 6. 0Mbit/sを超える1. 0Mbit/sごとに	クラスが下記以外のもの	8,787円	5,355円	
		セカンドクラスのもの	保守の別がタイプ1-1のもの	8,960円	5,462円
		保守の別がタイプ1-2のもの	9,312円	5,676円	
		保守の別が上記以外のもの	5,408円	3,427円	
		保守の別がタイプ1-1のもの	5,515円	3,496円	
エコノミークラスのもの	保守の別がタイプ1-2のもの	5,728円	3,633円		
	保守の別がタイプ1-1のもの	786,648円	515,901円		
	セカンドクラスのもの	保守の別がタイプ1-1のもの	607,003円	409,633円	
	保守の別がタイプ1-2のもの	619,130円	417,814円		
	保守の別が上記以外のもの	643,389円	434,175円		
	保守の別がタイプ1-1のもの	444,823円	317,113円		
	保守の別がタイプ1-2のもの	453,709円	323,443円		
	保守の別がタイプ1-2のもの	471,478円	336,104円		
	保守の別が上記以外のもの	1,832円	1,108円		
	(4) 50. 0Mbit/sを超える1. 0Mbit/sごとに	セカンドクラスのもの	保守の別がタイプ1-1のもの	2,300円	1,373円
保守の別がタイプ1-2のもの		2,350円	1,400円		
保守の別が上記以外のもの		2,441円	1,455円		
保守の別がタイプ1-1のもの		933円	593円		
保守の別がタイプ1-2のもの		951円	605円		
保守の別がタイプ1-2のもの		987円	628円		
保守の別がタイプ1-1のもの		942,415円	610,135円		
セカンドクラスのもの		保守の別がタイプ1-1のもの	802,607円	526,289円	
保守の別がタイプ1-2のもの		818,647円	536,803円		
保守の別が上記以外のもの		850,727円	557,831円		
エコノミークラスのもの	保守の別がタイプ1-1のもの	524,198円	367,463円		
	保守の別がタイプ1-2のもの	534,672円	374,800円		
	保守の別がタイプ1-2のもの	555,615円	389,475円		
	保守の別がタイプ1-1のもの	155,057円	116,875円		
	保守の別がタイプ1-2のもの	158,151円	119,206円		
	保守の別がタイプ1-2のもの	164,342円	123,870円		
	保守の別がタイプ1-1のもの	148,832円	114,019円		
	保守の別がタイプ1-2のもの	151,804円	116,293円		
	保守の別がタイプ1-2のもの	157,744円	120,843円		
	保守の別が上記以外のもの	157,744円	120,843円		

2-6-1-1-2 加算料

区分		1回線ごとに月額		備考
		料金額	料金額	
通信路設定伝送機能	専用回線ノード装置、中継伝送路設備及び端末回線未回収に係るもの	通常0. 3kHzから3. 4kHzまでの周波数帯域を伝送することが可能なもの		
		専ら音声を送信するため、通常0. 3kHzから3. 4kHzまでの周波数帯域を伝送することが可能なもの	130円	1,337円
	高速デジタル伝送に係るもの	50bit/s以下の符号伝送が可能なもの	270円	1,364円
		64kbit/s又は	130円	1,337円
		48kbit/sの符号伝送が可能なもの	120円	1,261円
		128kbit/sの符号伝送が可能なもの	120円	1,286円
		128kbit/sの符号伝送が可能なもの	130円	1,337円
		250円	2,673円	
		240円	2,522円	
		240円	2,572円	
		250円	2,673円	
		380円	4,010円	
		510円	5,347円	
		760円	8,020円	
		1,020円	10,693円	
		1,530円	16,040円	
		2,290円	24,060円	
		3,050円	32,080円	
		2,880円	30,264円	
		2,940円	30,869円	
3,050円	32,080円			
5,340円	56,140円			
7,760円	81,536円			
10,050円	105,596円			
4,740円	75,208円			
4,830円	76,712円			
5,020円	79,720円			

2-6-1-2 加算料

区分		1回線ごとに月額		備考
		料金額	料金額	
通信路設定伝送機能	専用回線ノード装置、中継伝送路設備及び端末回線未回収に係るもの	通常0. 3kHzから3. 4kHzまでの周波数帯域を伝送することが可能なもの		
		専ら音声を送信するため、通常0. 3kHzから3. 4kHzまでの周波数帯域を伝送することが可能なもの	170円	2,399円
	高速デジタル伝送に係るもの	50bit/s以下の符号伝送が可能なもの	660円	1,923円
		64kbit/s又は	170円	2,399円
		48kbit/sの符号伝送が可能なもの	160円	2,263円
		128kbit/sの符号伝送が可能なもの	160円	2,308円
		128kbit/sの符号伝送が可能なもの	170円	2,399円
		340円	4,798円	
		320円	4,526円	
		330円	4,617円	
		340円	4,798円	
		510円	7,196円	
		680円	9,595円	
		1,020円	14,393円	
		1,360円	19,190円	
		2,040円	28,785円	
		3,050円	43,178円	
		4,070円	57,571円	
		3,840円	54,312円	
		3,920円	55,398円	
4,070円	57,571円			
7,120円	100,749円			
10,350円	146,326円			
13,400円	189,504円			
6,320円	121,818円			
6,450円	124,254円			
6,700円	129,127円			

ウ A T M専 用に係る もの	0.5Mbit/sの符号 伝送が可能なもの	クラスが下記以外のもの	510円	8,073円
		セカンドクラスの もの	240円	3,808円
		保守の区別がタイプ1-1のもの	240円	3,884円
		保守の区別がタイプ1-2のもの	250円	4,036円
		保守の区別が上記以外のもの	240円	3,808円
		エコノミークラス のもの	240円	3,884円
	1.0Mbit/sの符号 伝送が可能なもの	クラスが下記以外のもの	950円	15,137円
		セカンドクラスの もの	480円	7,616円
		保守の区別がタイプ1-1のもの	490円	7,768円
		保守の区別がタイプ1-2のもの	510円	8,073円
		保守の区別が上記以外のもの	480円	7,616円
		エコノミークラス のもの	490円	7,768円
	2.0Mbit/sの符号 伝送が可能なもの	クラスが下記以外のもの	1,780円	28,255円
		セカンドクラスの もの	900円	14,280円
		保守の区別がタイプ1-1のもの	920円	14,566円
		保守の区別がタイプ1-2のもの	950円	15,137円
		保守の区別が上記以外のもの	840円	13,328円
		エコノミークラス のもの	860円	13,595円
	3.0Mbit/sの符号 伝送が可能なもの	クラスが下記以外のもの	2,610円	41,374円
		セカンドクラスの もの	1,260円	19,992円
保守の区別がタイプ1-1のもの		1,290円	20,392円	
保守の区別がタイプ1-2のもの		1,340円	21,192円	
保守の区別が上記以外のもの		1,200円	19,040円	
エコノミークラス のもの		1,220円	19,421円	
4.0Mbit/sの符号 伝送が可能なもの	クラスが下記以外のもの	3,310円	52,474円	
	セカンドクラスの もの	1,680円	26,656円	
	保守の区別がタイプ1-1のもの	1,710円	27,189円	
	保守の区別がタイプ1-2のもの	1,780円	28,255円	
	保守の区別が上記以外のもの	1,560円	24,752円	
	エコノミークラス のもの	1,590円	25,247円	
5.0Mbit/sの符号 伝送が可能なもの	クラスが下記以外のもの	3,880円	61,556円	
	セカンドクラスの もの	2,040円	32,368円	
	保守の区別がタイプ1-1のもの	2,080円	33,015円	
	保守の区別がタイプ1-2のもの	2,160円	34,310円	
	保守の区別が上記以外のもの	1,860円	29,512円	
	エコノミークラス のもの	1,900円	30,102円	
6.0Mbit/sから 49.0Mbit/sまでの 符号伝送が可能な もの	(7)	クラスが下記以外のもの	4,520円	71,684円
		セカンドクラス のもの	2,400円	38,080円
		保守の区別がタイプ1-1のもの	2,450円	38,842円
		保守の区別がタイプ1-2のもの	2,540円	40,365円
		保守の区別が上記以外のもの	2,160円	34,272円
		エコノミーク ラスのもの	2,200円	34,957円
	(4)	クラスが下記以外のもの	2,290円	36,328円
		セカンドクラス のもの	230円	3,578円
		保守の区別がタイプ1-1のもの	180円	2,899円
		保守の区別がタイプ1-2のもの	190円	2,957円
		保守の区別が上記以外のもの	190円	3,073円
		エコノミーク ラスのもの	110円	1,666円
50.0Mbit/sから 134.0Mbit/sまでの 符号伝送が可能な もの	(7)	クラスが下記以外のもの	14,440円	229,070円
		セカンドクラス のもの	10,440円	165,648円
		保守の区別がタイプ1-1のもの	10,650円	168,961円
		保守の区別がタイプ1-2のもの	11,070円	175,587円
		保守の区別が上記以外のもの	6,780円	107,576円
		エコノミーク ラスのもの	6,920円	109,728円
	(4)	クラスが下記以外のもの	7,190円	114,031円
		セカンドクラス のもの	40円	629円
		保守の区別がタイプ1-1のもの	50円	806円
		保守の区別がタイプ1-2のもの	50円	823円
		保守の区別が上記以外のもの	50円	855円
		エコノミーク ラスのもの	302円	480円
134.7Mbit/sの符号伝送が可能なもの	(7)	クラスが下記以外のもの	17,810円	282,554円
		セカンドクラス のもの	14,760円	234,192円
		保守の区別がタイプ1-1のもの	15,060円	238,876円
		保守の区別がタイプ1-2のもの	15,650円	248,244円
		保守の区別が上記以外のもの	8,400円	133,280円
		エコノミーク ラスのもの	8,570円	135,946円
	(4)	クラスが下記以外のもの	8,900円	141,277円
		セカンドクラス のもの	40円	629円
		保守の区別がタイプ1-1のもの	50円	806円
		保守の区別がタイプ1-2のもの	50円	823円
		保守の区別が上記以外のもの	50円	855円
		エコノミーク ラスのもの	302円	480円

ウ A T M専 用に係る もの	0.5Mbit/sの符号伝送 が可能なもの	クラスが下記以外のもの	680円	13,076円
		セカンドクラスの もの	320円	6,168円
		保守の区別がタイプ1-1のもの	330円	6,291円
		保守の区別がタイプ1-2のもの	340円	6,538円
		保守の区別が上記以外のもの	320円	6,168円
		エコノミークラス のもの	330円	6,291円
	1.0Mbit/sの符号伝送 が可能なもの	クラスが下記以外のもの	1,270円	24,518円
		セカンドクラスの もの	640円	12,336円
		保守の区別がタイプ1-1のもの	650円	12,583円
		保守の区別がタイプ1-2のもの	680円	13,076円
		保守の区別が上記以外のもの	640円	12,336円
		エコノミークラス のもの	650円	12,583円
	2.0Mbit/sの符号伝送 が可能なもの	クラスが下記以外のもの	2,290円	44,132円
		セカンドクラスの もの	1,200円	23,130円
		保守の区別がタイプ1-1のもの	1,220円	23,593円
		保守の区別がタイプ1-2のもの	1,270円	24,518円
		保守の区別が上記以外のもの	1,120円	21,588円
		エコノミークラス のもの	1,140円	22,020円
	3.0Mbit/sの符号伝送 が可能なもの	クラスが下記以外のもの	3,390円	65,381円
		セカンドクラスの もの	1,680円	32,382円
保守の区別がタイプ1-1のもの		1,710円	33,030円	
保守の区別がタイプ1-2のもの		1,780円	34,325円	
保守の区別が上記以外のもの		1,600円	30,840円	
エコノミークラス のもの		1,630円	31,457円	
4.0Mbit/sの符号伝送 が可能なもの	クラスが下記以外のもの	4,320円	83,361円	
	セカンドクラスの もの	2,160円	41,634円	
	保守の区別がタイプ1-1のもの	2,200円	42,467円	
	保守の区別がタイプ1-2のもの	2,290円	44,132円	
	保守の区別が上記以外のもの	2,080円	40,092円	
	エコノミークラス のもの	2,120円	40,894円	
5.0Mbit/sの符号伝送 が可能なもの	クラスが下記以外のもの	5,170円	99,706円	
	セカンドクラスの もの	2,640円	50,886円	
	保守の区別がタイプ1-1のもの	2,680円	51,904円	
	保守の区別がタイプ1-2のもの	2,800円	53,939円	
	保守の区別が上記以外のもの	2,400円	46,260円	
	エコノミークラス のもの	2,450円	47,185円	
6.0Mbit/sから 49.0Mbit/sまでの 符号伝送が可能な もの	(7)	クラスが下記以外のもの	6,020円	116,051円
		セカンドクラス のもの	3,200円	61,680円
		保守の区別がタイプ1-1のもの	3,260円	62,914円
		保守の区別がタイプ1-2のもの	3,390円	65,381円
		保守の区別が上記以外のもの	2,800円	53,970円
		エコノミーク ラスのもの	2,860円	55,049円
	(4)	クラスが下記以外のもの	2,970円	57,208円
		セカンドクラス のもの	290円	5,535円
		保守の区別がタイプ1-1のもの	240円	4,556円
		保守の区別がタイプ1-2のもの	240円	4,647円
		保守の区別が上記以外のもの	250円	4,829円
		エコノミーク ラスのもの	140円	2,628円
50.0Mbit/sから 134.0Mbit/sまでの 符号伝送が可能な もの	(7)	クラスが下記以外のもの	18,660円	359,594円
		セカンドクラス のもの	13,600円	262,140円
		保守の区別がタイプ1-1のもの	13,870円	267,383円
		保守の区別がタイプ1-2のもの	14,420円	277,868円
		保守の区別が上記以外のもの	8,800円	169,620円
		エコノミーク ラスのもの	8,980円	173,012円
	(4)	クラスが下記以外のもの	9,330円	179,797円
		セカンドクラス のもの	50円	961円
		保守の区別がタイプ1-1のもの	60円	1,234円
		保守の区別がタイプ1-2のもの	70円	1,258円
		保守の区別が上記以外のもの	70円	1,308円
		エコノミーク ラスのもの	454円	880円
134.7Mbit/sの符号伝送が可能なもの	(7)	クラスが下記以外のもの	22,900円	441,320円
		セカンドクラス のもの	19,040円	366,996円
		保守の区別がタイプ1-1のもの	19,420円	374,336円
		保守の区別がタイプ1-2のもの	20,180円	389,016円
		保守の区別が上記以外のもの	10,800円	208,170円
		エコノミーク ラスのもの	11,020円	212,333円
	(4)	クラスが下記以外のもの	11,450円	220,660円
		セカンドクラス のもの	40円	629円
		保守の区別がタイプ1-1のもの	50円	806円
		保守の区別がタイプ1-2のもの	50円	823円
		保守の区別が上記以外のもの	50円	855円
		エコノミーク ラスのもの	302円	480円

2-6-2 分岐回線の部分の基本額

専用回線ノード装置、中継伝送路設備及び端末回線を取容する伝送装置により通信路の設定並びに伝送を行う機能	区分	1回線ごとに月額	
		料金額	備考
	通常0.3kHzから3.4kHzまでの周波数帯域を伝送することが可能なもの	9,148円	-
	専ら音声を送送するため、通常0.3kHzから3.4kHzまでの周波数帯域を伝送することが可能なもの		
	50bit/s以下の符号伝送が可能なもの	9,670円	
	64kbit/sの符号伝送が可能なもの	79,877円	
	128kbit/sの符号伝送が可能なもの	88,644円	
	192kbit/sの符号伝送が可能なもの	97,285円	
	256kbit/sの符号伝送が可能なもの	106,010円	
	384kbit/sの符号伝送が可能なもの	123,459円	
	512kbit/sの符号伝送が可能なもの	140,909円	
	768kbit/sの符号伝送が可能なもの	175,808円	
	1.152Mbit/sの符号伝送が可能なもの	228,158円	
	1.536Mbit/sの符号伝送が可能なもの	280,507円	
	3.072Mbit/sの符号伝送が可能なもの	437,554円	
4.608Mbit/sの符号伝送が可能なもの	603,326円		
6.144Mbit/sの符号伝送が可能なもの	760,374円		

2-6-2 分岐回線の部分の基本額

専用回線ノード装置、中継伝送路設備及び端末回線を取容する伝送装置により通信路の設定並びに伝送を行う機能	区分	1回線ごとに月額	
		料金額	備考
	通常0.3kHzから3.4kHzまでの周波数帯域を伝送することが可能なもの	14,168円	-
	専ら音声を送送するため、通常0.3kHzから3.4kHzまでの周波数帯域を伝送することが可能なもの		
	50bit/s以下の符号伝送が可能なもの	9,933円	
	64kbit/sの符号伝送が可能なもの	94,221円	
	128kbit/sの符号伝送が可能なもの	110,787円	
	192kbit/sの符号伝送が可能なもの	127,196円	
	256kbit/sの符号伝送が可能なもの	143,710円	
	384kbit/sの符号伝送が可能なもの	176,738円	
	512kbit/sの符号伝送が可能なもの	209,765円	
	768kbit/sの符号伝送が可能なもの	275,820円	
	1.152Mbit/sの符号伝送が可能なもの	374,902円	
	1.536Mbit/sの符号伝送が可能なもの	473,985円	
	3.072Mbit/sの符号伝送が可能なもの	771,232円	
4.608Mbit/sの符号伝送が可能なもの	1,084,994円		
6.144Mbit/sの符号伝送が可能なもの	1,382,241円		

2-6の2 データ伝送機能
2-6の2-1 基本料

		1回線ごとに月額	
区分		料金額	備考
データ伝送機能	中継局セルリレー装置、中継伝送路設備及び端末回線を収容する伝送装置（端末回線を終端するための装置を除きます。）により通信路の設定並びに伝送を行う機能	クラス1のもの 上限伝送速度が64Kbit/sのもの	3,355円
		上限伝送速度が128Kbit/sのもの	5,826円
		上限伝送速度が192Kbit/sのもの	8,297円
		上限伝送速度が256Kbit/sのもの	10,768円
		上限伝送速度が384Kbit/sのもの	15,710円
		上限伝送速度が500Kbit/sのもの	20,652円
		上限伝送速度が1Mbit/sのもの	35,478円
		上限伝送速度が2Mbit/sのもの	70,072円
		上限伝送速度が3Mbit/sのもの	102,195円
		上限伝送速度が4Mbit/sのもの	129,376円
		上限伝送速度が5Mbit/sのもの	151,615円
		上限伝送速度が6Mbit/sのもの	176,325円
		上限伝送速度が7Mbit/sのもの	186,209円
		上限伝送速度が8Mbit/sのもの	193,622円
		上限伝送速度が9Mbit/sのもの	203,506円
		上限伝送速度が10Mbit/sのもの	210,919円
		クラス2のもの	上限伝送速度が500Kbit/sのもの 最低伝送速度が100Kbit/sのもの
		最低伝送速度が300Kbit/sのもの	13,956円
		上限伝送速度が1Mbit/sのもの 最低伝送速度が100Kbit/sのもの	9,680円
		最低伝送速度が500Kbit/sのもの	23,666円
		上限伝送速度が2Mbit/sのもの 最低伝送速度が200Kbit/sのもの	18,329円
		最低伝送速度が1Mbit/sのもの	40,766円
		上限伝送速度が3Mbit/sのもの 最低伝送速度が300Kbit/sのもの	26,780円
		最低伝送速度が1.5Mbit/sのもの	60,707円
		上限伝送速度が4Mbit/sのもの 最低伝送速度が400Kbit/sのもの	34,687円
		最低伝送速度が2Mbit/sのもの	80,648円
		上限伝送速度が5Mbit/sのもの 最低伝送速度が500Kbit/sのもの	42,002円
		最低伝送速度が2.5Mbit/sのもの	99,181円
	上限伝送速度が6Mbit/sのもの 最低伝送速度が600Kbit/sのもの	48,204円	
	最低伝送速度が3Mbit/sのもの	117,689円	
	上限伝送速度が7Mbit/sのもの 最低伝送速度が700Kbit/sのもの	53,888円	
	最低伝送速度が3.5Mbit/sのもの	133,354円	
	上限伝送速度が8Mbit/sのもの 最低伝送速度が800Kbit/sのもの	58,138円	
	最低伝送速度が4Mbit/sのもの	149,045円	
	上限伝送速度が9Mbit/sのもの 最低伝送速度が900Kbit/sのもの	62,165円	
	最低伝送速度が4.5Mbit/sのもの	161,845円	
	上限伝送速度が10Mbit/sのもの 最低伝送速度が1Mbit/sのもの	66,489円	
	最低伝送速度が5Mbit/sのもの	174,670円	

2-6の2 データ伝送機能
2-6の2-1 基本料

		1回線ごとに月額	
区分		料金額	備考
データ伝送機能	中継局セルリレー装置、中継伝送路設備及び端末回線を収容する伝送装置（端末回線を終端するための装置を除きます。）により通信路の設定並びに伝送を行う機能	クラス1のもの 上限伝送速度が64Kbit/sのもの	4,437円
		上限伝送速度が128Kbit/sのもの	7,745円
		上限伝送速度が192Kbit/sのもの	11,053円
		上限伝送速度が256Kbit/sのもの	14,361円
		上限伝送速度が384Kbit/sのもの	20,977円
		上限伝送速度が500Kbit/sのもの	27,593円
		上限伝送速度が1Mbit/sのもの	47,441円
		上限伝送速度が2Mbit/sのもの	90,445円
		上限伝送速度が3Mbit/sのもの	133,449円
		上限伝送速度が4Mbit/sのもの	169,837円
		上限伝送速度が5Mbit/sのもの	202,917円
		上限伝送速度が6Mbit/sのもの	235,997円
		上限伝送速度が7Mbit/sのもの	245,921円
		上限伝送速度が8Mbit/sのもの	255,845円
		上限伝送速度が9Mbit/sのもの	269,077円
		上限伝送速度が10Mbit/sのもの	279,001円
		クラス2のもの	上限伝送速度が500Kbit/sのもの 最低伝送速度が100Kbit/sのもの
		最低伝送速度が300Kbit/sのもの	18,892円
		上限伝送速度が1Mbit/sのもの 最低伝送速度が100Kbit/sのもの	13,964円
		最低伝送速度が500Kbit/sのもの	32,290円
		上限伝送速度が2Mbit/sのもの 最低伝送速度が200Kbit/sのもの	26,071円
		最低伝送速度が1Mbit/sのもの	55,678円
		上限伝送速度が3Mbit/sのもの 最低伝送速度が300Kbit/sのもの	38,277円
		最低伝送速度が1.5Mbit/sのもの	81,016円
		上限伝送速度が4Mbit/sのもの 最低伝送速度が400Kbit/sのもの	49,723円
		最低伝送速度が2Mbit/sのもの	106,357円
		上限伝送速度が5Mbit/sのもの 最低伝送速度が500Kbit/sのもの	60,574円
		最低伝送速度が2.5Mbit/sのもの	131,663円
	上限伝送速度が6Mbit/sのもの 最低伝送速度が600Kbit/sのもの	69,837円	
	最低伝送速度が3Mbit/sのもの	157,002円	
	上限伝送速度が7Mbit/sのもの 最低伝送速度が700Kbit/sのもの	77,874円	
	最低伝送速度が3.5Mbit/sのもの	178,438円	
	上限伝送速度が8Mbit/sのもの 最低伝送速度が800Kbit/sのもの	83,432円	
	最低伝送速度が4Mbit/sのもの	199,874円	
	上限伝送速度が9Mbit/sのもの 最低伝送速度が900Kbit/sのもの	89,056円	
	最低伝送速度が4.5Mbit/sのもの	219,358円	
	上限伝送速度が10Mbit/sのもの 最低伝送速度が1Mbit/sのもの	95,142円	
	最低伝送速度が5Mbit/sのもの	238,842円	

2-6の2-2 加算料

区分		1回線ごとに月額	
		料金額	備考
データ伝送機能	中継局セルリレー装置、中継伝送路設備及び端末回線を収容する伝送装置（端末回線を終端するための装置を除きます。）により通信路の設定並びに伝送を行う機能	クラス1のもの	上限伝送速度が64Kbit/sのもの 950円
		上限伝送速度が128Kbit/sのもの 1,900円	
		上限伝送速度が192Kbit/sのもの 2,850円	
		上限伝送速度が256Kbit/sのもの 3,800円	
		上限伝送速度が384Kbit/sのもの 5,700円	
		上限伝送速度が500Kbit/sのもの 7,600円	
		上限伝送速度が1Mbit/sのもの 13,300円	
		上限伝送速度が2Mbit/sのもの 26,600円	
		上限伝送速度が3Mbit/sのもの 38,950円	
		上限伝送速度が4Mbit/sのもの 49,400円	
		上限伝送速度が5Mbit/sのもの 57,950円	
		上限伝送速度が6Mbit/sのもの 67,450円	
		上限伝送速度が7Mbit/sのもの 71,250円	
		上限伝送速度が8Mbit/sのもの 74,100円	
		上限伝送速度が9Mbit/sのもの 77,900円	
		上限伝送速度が10Mbit/sのもの 80,750円	
		クラス2のもの	上限伝送速度が500kbit/sのもの
	最低伝送速度が300Kbit/sのもの 5,026円		
	上限伝送速度が1Mbit/sのもの		最低伝送速度が100Kbit/sのもの 3,382円
			最低伝送速度が500Kbit/sのもの 8,759円
	上限伝送速度が2Mbit/sのもの		最低伝送速度が200Kbit/sのもの 6,707円
			最低伝送速度が1Mbit/sのもの 15,333円
	上限伝送速度が3Mbit/sのもの		最低伝送速度が300Kbit/sのもの 9,956円
			最低伝送速度が1.5Mbit/sのもの 23,000円
	上限伝送速度が4Mbit/sのもの		最低伝送速度が400Kbit/sのもの 12,996円
			最低伝送速度が2Mbit/sのもの 30,666円
	上限伝送速度が5Mbit/sのもの		最低伝送速度が500Kbit/sのもの 15,808円
			最低伝送速度が2.5Mbit/sのもの 37,791円
	上限伝送速度が6Mbit/sのもの		最低伝送速度が600Kbit/sのもの 18,193円
			最低伝送速度が3Mbit/sのもの 44,907円
	上限伝送速度が7Mbit/sのもの		最低伝送速度が700Kbit/sのもの 20,378円
			最低伝送速度が3.5Mbit/sのもの 50,930円
	上限伝送速度が8Mbit/sのもの	最低伝送速度が800Kbit/sのもの 22,012円	
最低伝送速度が4Mbit/sのもの 56,982円			
上限伝送速度が9Mbit/sのもの	最低伝送速度が900Kbit/sのもの 23,560円		
	最低伝送速度が4.5Mbit/sのもの 61,883円		
上限伝送速度が10Mbit/sのもの	最低伝送速度が1Mbit/sのもの 25,223円		
	最低伝送速度が5Mbit/sのもの 66,814円		

2-6の2-2 加算料

区分		1回線ごとに月額	
		料金額	備考
データ伝送機能	中継局セルリレー装置、中継伝送路設備及び端末回線を収容する伝送装置（端末回線を終端するための装置を除きます。）により通信路の設定並びに伝送を行う機能	クラス1のもの	上限伝送速度が64Kbit/sのもの 1,076円
		上限伝送速度が128Kbit/sのもの 2,152円	
		上限伝送速度が192Kbit/sのもの 3,228円	
		上限伝送速度が256Kbit/sのもの 4,304円	
		上限伝送速度が384Kbit/sのもの 6,456円	
		上限伝送速度が500Kbit/sのもの 8,608円	
		上限伝送速度が1Mbit/sのもの 15,064円	
		上限伝送速度が2Mbit/sのもの 29,052円	
		上限伝送速度が3Mbit/sのもの 43,040円	
		上限伝送速度が4Mbit/sのもの 54,876円	
		上限伝送速度が5Mbit/sのもの 65,636円	
		上限伝送速度が6Mbit/sのもの 76,396円	
		上限伝送速度が7Mbit/sのもの 79,624円	
		上限伝送速度が8Mbit/sのもの 82,852円	
		上限伝送速度が9Mbit/sのもの 87,156円	
		上限伝送速度が10Mbit/sのもの 90,384円	
		クラス2のもの	上限伝送速度が500kbit/sのもの
	最低伝送速度が300Kbit/sのもの 5,778円		
	上限伝送速度が1Mbit/sのもの		最低伝送速度が100Kbit/sのもの 4,175円
			最低伝送速度が500Kbit/sのもの 10,136円
	上限伝送速度が2Mbit/sのもの		最低伝送速度が200Kbit/sのもの 8,113円
			最低伝送速度が1Mbit/sのもの 17,743円
	上限伝送速度が3Mbit/sのもの		最低伝送速度が300Kbit/sのもの 12,083円
			最低伝送速度が1.5Mbit/sのもの 25,985円
	上限伝送速度が4Mbit/sのもの		最低伝送速度が400Kbit/sのもの 15,806円
			最低伝送速度が2Mbit/sのもの 34,228円
	上限伝送速度が5Mbit/sのもの		最低伝送速度が500Kbit/sのもの 19,336円
			最低伝送速度が2.5Mbit/sのもの 42,459円
	上限伝送速度が6Mbit/sのもの		最低伝送速度が600Kbit/sのもの 22,349円
			最低伝送速度が3Mbit/sのもの 50,701円
	上限伝送速度が7Mbit/sのもの		最低伝送速度が700Kbit/sのもの 24,963円
			最低伝送速度が3.5Mbit/sのもの 57,674円
	上限伝送速度が8Mbit/sのもの	最低伝送速度が800Kbit/sのもの 26,771円	
最低伝送速度が4Mbit/sのもの 64,646円			
上限伝送速度が9Mbit/sのもの	最低伝送速度が900Kbit/sのもの 28,600円		
	最低伝送速度が4.5Mbit/sのもの 70,984円		
上限伝送速度が10Mbit/sのもの	最低伝送速度が1Mbit/sのもの 30,580円		
	最低伝送速度が5Mbit/sのもの 77,321円		

2-8 番号案内機能等

区 分		単 位	料金額	備 考
(1) 番号案内サービス 接続機能 (中継交換機等接続)	第5条(標準的な接続箇所)第1項の表中第4欄又は第5欄に規定する箇所での接続により、番号案内台(オペレータを含みます。以下同じとします。)、その附帯設備(特定協定事業者の伝送路設備及び特定端末系事業者の番号案内データベース設備を含みます。以下2-8において同じとします。)を利用し、当社又は他事業者の契約者の契約者回線番号等を案内する機能	1案内ごとに	166円	携帯・自動車電話事業者、特定中継事業者又は端末系事業者に適用します。
(2) 番号案内サービス 接続機能 (端末回線線端等接続)	第5条(標準的な接続箇所)第1項の表中第1欄に規定する箇所での接続により、番号案内台及びその附帯設備を利用し、当社又は他事業者の契約者の契約者回線番号等を案内する機能	1案内ごとに	170円	第4条(端末回線線端接続事業者の料金及び技術的条件等)に規定する端末回線線端接続事業者に適用します。
(2)-2 NPS交換機利用機能	第5条(標準的な接続箇所)第1項の表中第5-3欄に規定する箇所での接続により、NPS交換機(番号案内サービスを提供するために必要となる交換設備をいいます。以下同じとします。)及び伝送路設備を利用する機能	1案内ごとに	22円	特定端末系事業者に適用します。
(3) 番号データベース 接続機能	ア(略)	(略)	(略)	(略)
	イ 第5条(標準的な接続箇所)第1項の表中第5-3欄に規定する箇所での接続により、番号案内データベース設備及びその附帯設備を利用し、当社又は他事業者の契約者の契約者回線番号等の案内情報を提供する機能	1案内ごとに	35.60円	特定端末系事業者に適用します。
	ウ(略)	(略)	(略)	(略)
(4) 番号情報データベース登録機能	当社の番号情報データベースに協定事業者の契約者の番号情報を登録する機能	1番号ごとに	6.82円	番号情報データベース登録事業者に適用します。

2-8 番号案内機能等

区 分		単 位	料金額	備 考
(1) 番号案内サービス 接続機能 (中継交換機等接続)	第5条(標準的な接続箇所)第1項の表中第4欄又は第5欄に規定する箇所での接続により、番号案内台(オペレータを含みます。以下同じとします。)、その附帯設備(特定協定事業者の伝送路設備及び特定端末系事業者の番号案内データベース設備を含みます。以下2-8において同じとします。)を利用し、当社又は他事業者の契約者の契約者回線番号等を案内する機能	1案内ごとに	220円	携帯・自動車電話事業者、特定中継事業者又は端末系事業者に適用します。
(2) 番号案内サービス 接続機能 (端末回線線端等接続)	第5条(標準的な接続箇所)第1項の表中第1欄に規定する箇所での接続により、番号案内台及びその附帯設備を利用し、当社又は他事業者の契約者の契約者回線番号等を案内する機能	1案内ごとに	224円	第4条(端末回線線端接続事業者の料金及び技術的条件等)に規定する端末回線線端接続事業者に適用します。
(2)-2 NPS交換機利用機能	第5条(標準的な接続箇所)第1項の表中第5-3欄に規定する箇所での接続により、NPS交換機(番号案内サービスを提供するために必要となる交換設備をいいます。以下同じとします。)及び伝送路設備を利用する機能	1案内ごとに	60円	特定端末系事業者に適用します。
(3) 番号データベース 接続機能	ア(略)	(略)	(略)	(略)
	イ 第5条(標準的な接続箇所)第1項の表中第5-3欄に規定する箇所での接続により、番号案内データベース設備及びその附帯設備を利用し、当社又は他事業者の契約者の契約者回線番号等の案内情報を提供する機能	1案内ごとに	32.08円	特定端末系事業者に適用します。
	ウ(略)	(略)	(略)	(略)
(4) 番号情報データベース登録機能	当社の番号情報データベースに協定事業者の契約者の番号情報を登録する機能	1番号ごとに	9.99円	番号情報データベース登録事業者に適用します。

(5) 番号情報データベース利用機能	当社の番号情報データベースに収容された契約者の番号情報を利用する機能	アイ以外の場合	1 番号ごとに	6.27 円	番号情報データベース利用事業者に適用します。
		イ 番号情報データベースに契約者の番号情報が登録された日から当社が別に定める期間内の日を指定して、当該指定日に番号情報データベースに登録された番号情報のみを利用する場合	1 番号ごとに	6.77 円	番号情報データベース利用事業者に適用します。

(5) 番号情報データベース利用機能	当社の番号情報データベースに収容された契約者の番号情報を利用する機能	アイ以外の場合	1 番号ごとに	7.81 円	番号情報データベース利用事業者に適用します。
		イ 番号情報データベースに契約者の番号情報が登録された日から当社が別に定める期間内の日を指定して、当該指定日に番号情報データベースに登録された番号情報のみを利用する場合	1 番号ごとに	10.16 円	番号情報データベース利用事業者に適用します。

2-9 (略)

2-9 (略)

2-10 公衆電話機能
2-10-1 基本料

区 分		単 位	料 金 額	備 考
(1) 公衆電話発信機能	当社が設置する公衆電話の電話機等により、通信の発信を行う機能	1 秒ごとに	1.4505 円	——
(2) デジタル公衆電話発信機能	当社が設置するデジタル公衆電話の電話機等により、通信の発信を行う機能	1 秒ごとに	1.4860 円	——

2-10 公衆電話機能
2-10-1 基本料

区 分		単 位	料 金 額	備 考
(1) 公衆電話発信機能	当社が設置する公衆電話の電話機等により、通信の発信を行う機能	1 秒ごとに	1.6311 円	——
(2) デジタル公衆電話発信機能	当社が設置するデジタル公衆電話の電話機等により、通信の発信を行う機能	1 秒ごとに	1.7335 円	——

2-10-2 (略)

2-10-2 (略)

2-1-1 その他の機能

区 分			単 位	料 金 額	備 考
(1)～(11) (略)	(略)		(略)	(略)	(略)
(12) DSL 回線管理 機能	協定事業者のDSLサービスにおけるDSL回線の情報の管理を行うとともに網使用料を請求する機能	ア イ以外のもの	1回線ごとに月額	57円	_____
		イ 端末回線伝送機能2-1-1-1第4欄ア(イ)①欄及びイ(イ)①欄に係るもの	1回線ごとに月額	66円	_____
(13) DSL 回線故障対応機能	協定事業者のDSLサービスにおける故障の発生原因を特定するために対応する機能		1回線ごとに月額	27円	_____
(14) (略)	(略)		(略)	(略)	(略)
(15) 光回線 設備管理機能	協定事業者の光信号端末回線又は光信号中継回線の情報の管理を行うとともに網使用料を請求する機能		1回線又は1波長ごとに月額	66円	_____
(16) IP通 信網回線管理機能	協定事業者のIP通信網回線の情報の管理を行うとともに網使用料を請求する機能		1回線ごとに月額	66円	_____
(17) 端末回 線伝送機能管理機能	協定事業者の端末回線伝送機能の回線(第5条(標準的な接続箇所)第1項の表中第2-3欄で接続するものに限ります。)の情報の管理を行うとともに網使用料を請求する機能		1回線ごとに月額	66円	_____
(17)-2 下部 端末回線管理機能	協定事業者の下部端末回線の情報の管理を行うとともに網使用料を請求する機能		1回線ごとに月額	66円	_____
(18) 光信号 分岐端末回線管理機能	協定事業者の光信号分岐端末回線の情報の管理を行うとともに網使用料を請求する機能		1光信号分岐端末回線ごとに月額	66円	_____
(19) 光信号 局内伝送機能	光信号局内伝送路により1芯にて伝送を行う機能	ア 通信用建物内に設置されている光信号局内伝送路に係るもの	1回線ごとに月額	300円	_____

2-1-1 その他の機能

区 分			単 位	料 金 額	備 考
(1)～(11) (略)	(略)		(略)	(略)	(略)
(12) DSL 回線管理 機能	協定事業者のDSLサービスにおけるDSL回線の情報の管理を行うとともに網使用料を請求する機能	ア イ以外のもの	1回線ごとに月額	62円	_____
		イ 端末回線伝送機能2-1-1-1第4欄ア(イ)①欄及びイ(イ)①欄に係るもの	1回線ごとに月額	70円	_____
(13) DSL 回線故障対応機能	協定事業者のDSLサービスにおける故障の発生原因を特定するために対応する機能		1回線ごとに月額	26円	_____
(14) (略)	(略)		(略)	(略)	(略)
(15) 光回線 設備管理機能	協定事業者の光信号端末回線又は光信号中継回線の情報の管理を行うとともに網使用料を請求する機能		1回線又は1波長ごとに月額	70円	_____
(16) IP通 信網回線管理機能	協定事業者のIP通信網回線の情報の管理を行うとともに網使用料を請求する機能		1回線ごとに月額	70円	_____
(17) 端末回 線伝送機能管理機能	協定事業者の端末回線伝送機能の回線(第5条(標準的な接続箇所)第1項の表中第2-3欄で接続するものに限ります。)の情報の管理を行うとともに網使用料を請求する機能		1回線ごとに月額	70円	_____
(17)-2 下部 端末回線管理機能	協定事業者の下部端末回線の情報の管理を行うとともに網使用料を請求する機能		1回線ごとに月額	70円	_____
(18) 光信号 分岐端末回線管理機能	協定事業者の光信号分岐端末回線の情報の管理を行うとともに網使用料を請求する機能		1光信号分岐端末回線ごとに月額	70円	_____
(19) 光信号 局内伝送機能	光信号局内伝送路により1芯にて伝送を行う機能	ア 通信用建物内に設置されている光信号局内伝送路に係るもの	1回線ごとに月額	327円	_____

		イ 同一敷地内にある別の通信用建物との間の光信号局内伝送路に係るもの	1回線ごとに1メートルあたり月額	<u>0.959円</u>	_____
(20) 光信号局内回線管理機能	協定事業者の光信号局内伝送路の情報の管理を行うとともに網使用料を請求する機能		1回線ごとに月額	<u>66円</u>	_____

2-12 (略)

2-13 ルーティング伝送機能

区 分		単 位	料金額	備 考
(1)~(2) (略)	(略)	(略)	(略)	(略)
(3) 特別 收容局ルータ接続ルーティング伝送機能	第5条(標準的な接続箇所)第1項の表中第8欄のうち特別收容局ルータで接続し、IP通信網を利用した交換及び伝送を行う機能	ア~イ(略)	(略)	(略)
	ウ LANインタフェースにより100Mbit/sの符号伝送が可能なもの	1ポートごとに月額	<u>192,404円</u>	_____
	エ ATMインタフェースにより符号伝送が可能なもの	1ポートごとに月額	<u>156,974円</u>	_____
	オ ISDN一次群速度ユーザ・網インタフェースにより符号伝送が可能なもの	1ポートごとに月額	<u>8,007円</u>	_____

2-14 網同期クロック供給機能

1事業者あたり月額

区 分		料金額	備 考
網同期クロック供給機能	協定事業者の設置する電気通信設備の同期をとるために、当社のクロック発振装置から発振したクロックを提供する機能	<u>16,948円</u>	_____

		イ 同一敷地内にある別の通信用建物との間の光信号局内伝送路に係るもの	1回線ごとに1メートルあたり月額	<u>1.038円</u>	_____
(20) 光信号局内回線管理機能	協定事業者の光信号局内伝送路の情報の管理を行うとともに網使用料を請求する機能		1回線ごとに月額	<u>70円</u>	_____

2-12 (略)

2-13 ルーティング伝送機能

区 分		単 位	料金額	備 考
(1)~(2) (略)	(略)	(略)	(略)	(略)
(3) 特別 收容局ルータ接続ルーティング伝送機能	第5条(標準的な接続箇所)第1項の表中第8欄のうち特別收容局ルータで接続し、IP通信網を利用した交換及び伝送を行う機能	ア~イ(略)	(略)	(略)
	ウ LANインタフェースにより100Mbit/sの符号伝送が可能なもの	1ポートごとに月額	<u>179,185円</u>	_____
	エ ATMインタフェースにより符号伝送が可能なもの	1ポートごとに月額	<u>188,450円</u>	_____
	オ ISDN一次群速度ユーザ・網インタフェースにより符号伝送が可能なもの	1ポートごとに月額	<u>10,613円</u>	_____

2-14 網同期クロック供給機能

1事業者あたり月額

区 分		料金額	備 考
網同期クロック供給機能	協定事業者の設置する電気通信設備の同期をとるために、当社のクロック発振装置から発振したクロックを提供する機能	<u>22,492円</u>	_____

第2 網改造料

1 適用

1-1 網改造料の対象となる機能

区 分		備考
(1)～(37) (略)	(略)	(略)
(38) グループセキュリティサービスに係る付加機能	特定中継事業者の契約約款等に規定するグループセキュリティ機能(以下「グループセキュリティサービス」といいます。)を行うために加入者交換機及び中継交換機に付加する機能	特定中継事業者に適用します。

2 料金額

2-2 取得固定資産価額の算定に係る比率

区 分		内 容
取付費比率	交換機械設備	0.305
	電力設備	0.852
	伝送機械設備	(略)
	無線機械設備	0.114
諸掛費比率	土地及び通信用建物	0.072
	土地及び通信用建物以外	0.004
共通割掛費比率		0.061

2-3 年額料金の算定に係る比率

区 分		内 容	
設備管理運営費比率	(1) (2)以外の場合	端末回線伝送機能	0.034
		端末系交換機能	0.047
		中継系交換機能	0.052
		中継伝送機能	0.037
		通信料対応設備合計	(略)
		データ系設備合計	0.082
		(2) 除却費を個別に支払う場合(個別管理対象設備に限ります。)	端末回線伝送機能
	端末系交換機能	0.043	
	中継系交換機能	0.046	
	中継伝送機能	(略)	
	通信料対応設備合計	0.042	
	データ系設備合計	0.080	
	繰延資産比率		0.0091
	投資等比率		0.0015
貯蔵品比率		0.0069	
他人資本比率		0.460	
自己資本比率		0.540	
他人資本利率		0.0103	

第2 網改造料

1 適用

1-1 網改造料の対象となる機能

区 分		備考
(1)～(37) (略)	(略)	(略)
(38) メンバーズネットサービスに係る付加機能	特定中継事業者の契約約款等に規定するメンバーズネット機能(以下「メンバーズネットサービス」といいます。)を行うために加入者交換機及び中継交換機に付加する機能	特定中継事業者に適用します。

2 料金額

2-2 取得固定資産価額の算定に係る比率

区 分		内 容
取付費比率	交換機械設備	0.309
	電力設備	0.869
	伝送機械設備	(略)
	無線機械設備	0.258
諸掛費比率	土地及び通信用建物	0.076
	土地及び通信用建物以外	0.003
共通割掛費比率		0.085

2-3 年額料金の算定に係る比率

区 分		内 容	
設備管理運営費比率	(2) (2)以外の場合	端末回線伝送機能	0.032
		端末系交換機能	0.046
		中継系交換機能	0.055
		中継伝送機能	0.038
		通信料対応設備合計	(略)
		データ系設備合計	0.086
		(2) 除却費を個別に支払う場合(個別管理対象設備に限ります。)	端末回線伝送機能
	端末系交換機能	0.042	
	中継系交換機能	0.052	
	中継伝送機能	(略)	
	通信料対応設備合計	0.041	
	データ系設備合計	0.084	
	繰延資産比率		0.0094
	投資等比率		0.0014
貯蔵品比率		0.0076	
他人資本比率		0.438	
自己資本比率		0.562	
他人資本利率		0.0091	

自己資本利益率	0.0066
有利子負債以外の負債の比率	0.073
有利子負債以外の負債の利子相当率	0.0085
利益対応税率	(略)
貸倒率	(略)

自己資本利益率	0.0050
有利子負債以外の負債の比率	0.078
有利子負債以外の負債の利子相当率	0.0068
利益対応税率	(略)
貸倒率	(略)

第2表 工事費及び手数料

第1 工事費
1 適用

区 分	内 容
(1)～(9) (略)	(略)
(10) 工事費の適用時間帯	ア (略) イ 2 (工事費の額) 2-1第10欄、第15欄から第17欄まで、第19欄から第21欄まで、第23欄及び第23-2欄、並びに第29欄から第32欄までに掲げる工事費の適用時間帯は、平日昼間に限るものとします。 ウ (略)

第2表 工事費及び手数料

第1 工事費
1 適用

区 分	内 容
(1)～(9) (略)	(略)
(10) 工事費の適用時間帯	ア (略) イ 2 (工事費の額) 2-1第10欄、第15欄及び第16欄、第19欄から第21欄まで、第23欄及び第23-2欄、並びに第29欄から第32欄までに掲げる工事費の適用時間帯は、平日昼間に限るものとします。 ウ (略)

2 工事費の額
2-1 工事費

区 分		単 位	工事費の額	備 考	
(1)～(9) (略)	(略)	(略)	(略)	(略)	
(10) VPN 工事費	ア 当社の加入者交換機にVPNサービス機能を登録する工事に要する費用	1回線ごとに	2,569円	中継事業者(特定中継事業者を除きます。)に適用します。	
	イ 当社の加入者交換機に登録されたVPNサービス機能を廃止すると同時に新たな方式によるVPNサービス機能を登録する工事及びVPNサービス機能に係るデータ設定を変更する工事に要する費用	1回線ごとに	3,199円		
(11)～(14) (略)	(略)	(略)	(略)	(略)	
(15) テレドームサービス登録工事費	当社の加入者交換機にテレドームサービスを登録する工事に要する費用	1回線ごとに	1,749円	特定中継事業者に適用します。	
(16) 地域指定着信課金機能用迷惑電話おこわり機能登録工事費	当社の加入者交換機に特定中継事業者の契約約款等に規定する地域指定着信課金機能用迷惑電話おこわり機能を登録する工事に要する費用	1回線ごとに	2,141円	特定中継事業者に適用します。	
(17) グループセキュリティサービス登録工事費	当社の加入者交換機にグループセキュリティサービスを登録する工事に要する費用	新設の場合	1回線ごとに	1,486円	特定中継事業者に適用します。
		廃止の場合	1回線ごとに	1,352円	
(18) メンバーズネット	当社の加入者交換機に特定中継事業	1回線	平日昼間	4,159円	特定中継事業者に

2 工事費の額
2-1 工事費

区 分		単 位	工事費の額	備 考	
(1)～(9) (略)	(略)	(略)	(略)	(略)	
(10) VPN 工事費	ア 当社の加入者交換機にVPNサービス機能を登録する工事に要する費用	1回線ごとに	2,547円	中継事業者(特定中継事業者を除きます。)に適用します。	
	イ 当社の加入者交換機に登録されたVPNサービス機能を廃止すると同時に新たな方式によるVPNサービス機能を登録する工事及びVPNサービス機能に係るデータ設定を変更する工事に要する費用	1回線ごとに	3,172円		
(11)～(14) (略)	(略)	(略)	(略)	(略)	
(15) テレドームサービス登録工事費	当社の加入者交換機にテレドームサービスを登録する工事に要する費用	1回線ごとに	1,735円	特定中継事業者に適用します。	
(16) 地域指定着信課金機能用迷惑電話おこわり機能登録工事費	当社の加入者交換機に特定中継事業者の契約約款等に規定する地域指定着信課金機能用迷惑電話おこわり機能を登録する工事に要する費用	1回線ごとに	2,123円	特定中継事業者に適用します。	
(17) 削除					
(18) メンバーズネット	当社の加入者交換機にメンバーズネ	1回線	平日昼間	4,124円	特定中継事業者に

トサービス登録工事費	者の契約約款等に規定するメンバーズネット機能（以下「メンバーズネットサービス」といいます。）を登録する工事に要する費用				平日夜間	4,795円	適用します。			
					平日深夜	5,522円				
					土日祝日昼夜間	4,977円				
					土日祝日深夜	5,703円				
					廃止の場合			1回線ごとに	平日昼間	3,284円
					平日夜間	3,787円				
					平日深夜	4,360円				
					土日祝日昼夜間	3,930円				
					土日祝日深夜	4,504円				
(19) 特定中継事業者利用停止工事費	当社の加入者交換機に特定中継事業者の契約者に対する利用停止情報を登録する工事に要する費用		1回線ごとに	752円	特定中継事業者に適用します。					
(20) 特定中継事業者契約不締結工事費	当社の加入者交換機に特定中継事業者の契約不締結情報を登録する工事に要する費用		1回線ごとに	177円	特定中継事業者に適用します。					
(21) 全国型着信短縮ダイヤル機能登録工事費	当社の加入者交換機に特定端末系事業者の契約約款等に規定する全国型着信短縮ダイヤル機能を登録する工事に要する費用		1工事ごとに	6,881円	特定端末系事業者に適用します。					
(22)～(24) (略)	(略)		(略)	(略)	(略)					
(25) ルーティング番号登録工事費	ルーティング番号を加入者交換機に登録等する工事に要する費用	ア 基本額	(7) (イ) 以外の場合	1ルーティング番号ごとに	平日昼間	1,119円	移転先事業者に適用します。			
					平日夜間	1,291円				
					平日深夜	1,486円				
					土日祝日昼夜間	1,339円				

トサービス登録工事費	ットサービスを登録する工事に要する費用				平日夜間	4,755円	適用します。			
					平日深夜	5,476円				
					土日祝日昼夜間	4,935円				
					土日祝日深夜	5,656円				
					廃止の場合			1回線ごとに	平日昼間	3,257円
					平日夜間	3,755円				
					平日深夜	4,324円				
					土日祝日昼夜間	3,898円				
					土日祝日深夜	4,466円				
(19) 特定中継事業者利用停止工事費	当社の加入者交換機に特定中継事業者の契約者に対する利用停止情報を登録する工事に要する費用		1回線ごとに	746円	特定中継事業者に適用します。					
(20) 特定中継事業者契約不締結工事費	当社の加入者交換機に特定中継事業者の契約不締結情報を登録する工事に要する費用		1回線ごとに	176円	特定中継事業者に適用します。					
(21) 全国型着信短縮ダイヤル機能登録工事費	当社の加入者交換機に特定端末系事業者の契約約款等に規定する全国型着信短縮ダイヤル機能を登録する工事に要する費用		1工事ごとに	6,823円	特定端末系事業者に適用します。					
(22)～(24) (略)	(略)		(略)	(略)	(略)					
(25) ルーティング番号登録工事費	ルーティング番号を加入者交換機に登録等する工事に要する費用	ア 基本額	(7) (イ) 以外の場合	1ルーティング番号ごとに	平日昼間	1,110円	移転先事業者に適用します。			
					平日夜間	1,280円				
					平日深夜	1,474円				
					土日祝日昼夜間	1,328円				

					土日祝 日深夜	<u>1,535 円</u>			
		(イ) 当社が指定した電気通信回線設備を通じて申込みを行う場合	1 ルー ティ ング 番号 ごと に	平日 昼 間	<u>685 円</u>				
				平日 夜 間	<u>790 円</u>				
				平日 深 夜	<u>909 円</u>				
				土日祝 日 昼 夜 間	<u>820 円</u>				
				土日祝 日 深 夜	<u>939 円</u>				
		イ (略)	(略)	(略)	(略)	(略)	(略)		
(26) ルーティ ング番号等 削除工事費	加入者交 換機に登 録された ルーティ ング番号 又は契約 者回線番 号等を削 除する工 事に要す る費用	ア ルー ティ ング 番号 のみを 削除す る場合	(7) (イ) 以外 の場合	1 ルー ティ ング 番号 ごと に	平日 昼 間	<u>1,119 円</u>			
					平日 夜 間	<u>1,291 円</u>			
					平日 深 夜	<u>1,486 円</u>			
					土日祝 日 昼 夜 間	<u>1,339 円</u>			
					土日祝 日 深 夜	<u>1,535 円</u>			
					(イ) 当社が指定した電気通信回線設備を通じて申込みを行う場合	1 ルー ティ ング 番号 ごと に		平日 昼 間	<u>581 円</u>
								平日 夜 間	<u>670 円</u>
				平日 深 夜	<u>771 円</u>				
				土日祝 日 昼 夜 間	<u>695 円</u>				
				土日祝 日 深 夜	<u>797 円</u>				
				イ ルー ティ ング 番号 及び契 約者回 線番号 等を削 除す る場合	(7) (イ) 以外 の場合	1 ルー ティ ング 番号 及 び契 約者回 線番号 等 ごと に	平日 昼 間	<u>1,254 円</u>	ルーティ ング番号 を指定し た協定事 業者に適 用します。
						平日 夜 間	<u>1,446 円</u>		
						平日 深 夜	<u>1,665 円</u>		
						土日祝 日 昼 夜 間	<u>1,500 円</u>		
				平日 昼 間	<u>1,243 円</u>				

					土日祝 日深夜	<u>1,522 円</u>			
		(イ) 当社が指定した電気通信回線設備を通じて申込みを行う場合	1 ルー ティ ング 番号 ごと に	平日 昼 間	<u>679 円</u>				
				平日 夜 間	<u>783 円</u>				
				平日 深 夜	<u>902 円</u>				
				土日祝 日 昼 夜 間	<u>813 円</u>				
				土日祝 日 深 夜	<u>932 円</u>				
		イ (略)	(略)	(略)	(略)	(略)	(略)		
(26) ルーティ ング番号等 削除工事費	加入者交 換機に登 録された ルーティ ング番号 又は契約 者回線番 号等を削 除する工 事に要す る費用	ア ルー ティ ング 番号 のみを 削除す る場合	(7) (イ) 以外 の場合	1 ルー ティ ング 番号 ごと に	平日 昼 間	<u>1,110 円</u>			
					平日 夜 間	<u>1,280 円</u>			
					平日 深 夜	<u>1,474 円</u>			
					土日祝 日 昼 夜 間	<u>1,328 円</u>			
					土日祝 日 深 夜	<u>1,522 円</u>			
					(イ) 当社が指定した電気通信回線設備を通じて申込みを行う場合	1 ルー ティ ング 番号 ごと に		平日 昼 間	<u>576 円</u>
								平日 夜 間	<u>664 円</u>
				平日 深 夜	<u>765 円</u>				
				土日祝 日 昼 夜 間	<u>690 円</u>				
				土日祝 日 深 夜	<u>790 円</u>				
				イ ルー ティ ング 番号 及び契 約者回 線番号 等を削 除す る場合	(7) (イ) 以外 の場合	1 ルー ティ ング 番号 及 び契 約者回 線番号 等 ごと に	平日 昼 間	<u>1,243 円</u>	ルーティ ング番号 を指定し た協定事 業者に適 用します。
						平日 夜 間	<u>1,434 円</u>		
						平日 深 夜	<u>1,651 円</u>		
						土日祝 日 昼 夜 間	<u>1,488 円</u>		
				平日 昼 間	<u>1,243 円</u>				

					土日祝 日深夜	<u>1,719 円</u>	
			(イ) 当社が指定した電気通信回線設備を通じて申込みを行う場合	1 ルーティング番号及び契約者回線番号等ごとに	平日昼間	<u>581 円</u>	
					平日夜間	<u>670 円</u>	
					平日深夜	<u>771 円</u>	
					土日祝日昼夜間	<u>695 円</u>	
					土日祝日深夜	<u>797 円</u>	
(26)-2 ルーティング番号変更工事費	加入者交換機に登録されたルーティング番号を変更する工事に要する費用	ア 基本額	(7) (イ) 以外の場合	1 ルーティング番号ごとに	平日昼間	<u>2,238 円</u>	ルーティング番号を指定した協定事業者に適用します。
					平日夜間	<u>2,581 円</u>	
					平日深夜	<u>2,972 円</u>	
					土日祝日昼夜間	<u>2,679 円</u>	
					土日祝日深夜	<u>3,070 円</u>	
			(イ) 当社が指定した電気通信回線設備を通じて申込みを行う場合	1 ルーティング番号ごとに	平日昼間	<u>1,009 円</u>	
					平日夜間	<u>1,164 円</u>	
					平日深夜	<u>1,340 円</u>	
					土日祝日昼夜間	<u>1,208 円</u>	
					土日祝日深夜	<u>1,384 円</u>	
		イ (略)		(略)		(略)	(略)
(27) (略)	(略)			(略)		(略)	(略)
(27)-2 光屋内配線工事費	光信号分岐端末回線と一体として当社の光屋内配線（主として一戸建ての建物に設置され	ア 光屋内配線を新たに設置する場合	1 工事ごとに	平日昼間	<u>14,527 円</u>	_____	
				平日夜間	<u>16,368 円</u>	_____	
				平日深夜	<u>18,469 円</u>	_____	
				土日祝日昼間	<u>16,893 円</u>	_____	

					土日祝 日深夜	<u>1,705 円</u>	
			(イ) 当社が指定した電気通信回線設備を通じて申込みを行う場合	1 ルーティング番号及び契約者回線番号等ごとに	平日昼間	<u>576 円</u>	
					平日夜間	<u>664 円</u>	
					平日深夜	<u>765 円</u>	
					土日祝日昼夜間	<u>690 円</u>	
					土日祝日深夜	<u>790 円</u>	
(26)-2 ルーティング番号変更工事費	加入者交換機に登録されたルーティング番号を変更する工事に要する費用	ア 基本額	(7) (イ) 以外の場合	1 ルーティング番号ごとに	平日昼間	<u>2,220 円</u>	ルーティング番号を指定した協定事業者に適用します。
					平日夜間	<u>2,559 円</u>	
					平日深夜	<u>2,947 円</u>	
					土日祝日昼夜間	<u>2,656 円</u>	
					土日祝日深夜	<u>3,044 円</u>	
			(イ) 当社が指定した電気通信回線設備を通じて申込みを行う場合	1 ルーティング番号ごとに	平日昼間	<u>1,001 円</u>	
					平日夜間	<u>1,154 円</u>	
					平日深夜	<u>1,329 円</u>	
					土日祝日昼夜間	<u>1,198 円</u>	
					土日祝日深夜	<u>1,372 円</u>	
		イ (略)		(略)		(略)	(略)
(27) (略)	(略)			(略)		(略)	(略)
(27)-2 光屋内配線工事費	光信号分岐端末回線と一体として当社の光屋内配線（主として一戸建ての建物に設置され	ア 光屋内配線を新たに設置する場合	1 工事ごとに	平日昼間	<u>14,400 円</u>	_____	
				平日夜間	<u>16,225 円</u>	_____	
				平日深夜	<u>18,310 円</u>	_____	
				土日祝日昼間	<u>16,746 円</u>	_____	

る形態により設置するものに限り、(イ)に係る工事に要する費用				土日祝	16,893円	_____					
				日夜间							
				土日祝	18,994円	_____					
				日深夜							
				イ 協定事業者が現に利用している光屋内配線を加工する場合	1工事ごと		平日昼間	10,807円	_____		
							平日夜間	12,461円	_____		
							平日深夜	14,348円	_____		
							土日祝日昼間	12,933円	_____		
							土日祝日夜间	12,933円	_____		
							土日祝日深夜	14,820円	_____		
				ウ 既に設置された当社の光屋内配線をそのまま転用する場合	(7) 利用者宅内の壁面に設置された光成端内配線を終端しているものに限り、以下(イ)欄において同じとします。)を利用する場合	① 当社による当社の回線終端装置の撤去に併せて、既に設置された光屋内配線の利用に係る工事を行う場合	1工事ごと		平日昼間	6,056円	_____
									平日夜間	6,477円	_____
									平日深夜	6,958円	_____
土日祝日昼間	6,598円	_____									
土日祝日夜间	6,598円	_____									
土日祝日深夜	7,078円	_____									
② 当社による当社の回線終端装置の撤去とは別に、既に設置された光屋内配線の利用に係る工事を行う場合	1工事ごと		平日昼間			7,995円	_____				
			平日夜間			8,713円	_____				
			平日深夜			9,532円	_____				
			土日祝日昼間			8,918円	_____				
			土日祝日夜间			8,918円	_____				
			土日祝日深夜			9,737円	_____				
(イ) 利用者宅	① 当社による当社の回線	1工事ごと		平日昼間	6,882円	_____					

る形態により設置するものに限り、(イ)に係る工事に要する費用				土日祝	16,746円	_____					
				日夜间							
				土日祝	18,830円	_____					
				日深夜							
				イ 協定事業者が現に利用している光屋内配線を加工する場合	1工事ごと		平日昼間	10,717円	_____		
							平日夜間	12,357円	_____		
							平日深夜	14,230円	_____		
							土日祝日昼間	12,825円	_____		
							土日祝日夜间	12,825円	_____		
							土日祝日深夜	14,696円	_____		
				ウ 既に設置された当社の光屋内配線をそのまま転用する場合	(7) 利用者宅内の壁面に設置された光成端内配線を終端しているものに限り、以下(イ)欄において同じとします。)を利用する場合	① 当社による当社の回線終端装置の撤去に併せて、既に設置された光屋内配線の利用に係る工事を行う場合	1工事ごと		平日昼間	5,656円	_____
									平日夜間	6,074円	_____
									平日深夜	6,551円	_____
土日祝日昼間	6,193円	_____									
土日祝日夜间	6,193円	_____									
土日祝日深夜	6,670円	_____									
② 当社による当社の回線終端装置の撤去とは別に、既に設置された光屋内配線の利用に係る工事を行う場合	1工事ごと		平日昼間			7,579円	_____				
			平日夜間			8,291円	_____				
			平日深夜			9,104円	_____				
			土日祝日昼間			8,494円	_____				
			土日祝日夜间			8,494円	_____				
			土日祝日深夜			9,306円	_____				
(イ) 利用者宅	① 当社による当社の回線	1工事ごと		平日昼間	6,521円	_____					

			内の壁面に新たに光端子を設置する場合	① 終端装置の撤去に併せて、既に設置された光屋内配線の利用に係る工事を行う場合		平日夜間 7,443円 平日深夜 8,084円 土日祝日昼間 7,603円 土日祝日夜間 7,603円 土日祝日深夜 8,244円	_____	_____
				② 当社による当社の回線終端装置の撤去とは別に、既に設置された光屋内配線の利用に係る工事を行う場合	1工事ごとに	平日昼間 8,820円 平日夜間 9,679円 平日深夜 10,658円 土日祝日昼間 9,924円 土日祝日夜間 9,924円 土日祝日深夜 10,903円	_____	_____
(28) (略)	(略)				(略)	(略)	(略)	(略)
(29) 光回線設備収容替工事費	当社が別に定める伝送品質を満たしている場合において、協定事業者の要望により光回線設備の芯線を芯線毎に切替する工事に要する費用	ア 光信号端末回線(光局外スリッタを含まないものに限ります。)の場合	(7)基本額	1工事ごとに	6,929円	_____	_____	
			(イ)加算額	1工事ごとに	8,153円	_____		
		イ 一般光信号中継回線の場合	(7)基本額	1工事ごとに	1,425円	_____	_____	
			(イ)加算額	1工事ごとに	7,847円	_____		
(30) 光回線設備接続モジュール取替工事費	光回線設備の提供開始後において、協定事業者の要望により光回線	ア 光信号端末回線の場合	(7)基本額	1工事ごとに	6,929円	_____	_____	
			(イ)加算額	1工事ごとに	12,226円	_____		
		イ 一般光	(7)基本額	1工事ごとに	1,425円	_____	_____	

			内の壁面に新たに光端子を設置する場合	① 終端装置の撤去に併せて、既に設置された光屋内配線の利用に係る工事を行う場合		平日夜間 7,078円 平日深夜 7,714円 土日祝日昼間 7,237円 土日祝日夜間 7,237円 土日祝日深夜 7,872円	_____	_____
				② 当社による当社の回線終端装置の撤去とは別に、既に設置された光屋内配線の利用に係る工事を行う場合	1工事ごとに	平日昼間 8,444円 平日夜間 9,295円 平日深夜 10,267円 土日祝日昼間 9,538円 土日祝日夜間 9,538円 土日祝日深夜 10,509円	_____	_____
(28) (略)	(略)				(略)	(略)	(略)	(略)
(29) 光回線設備収容替工事費	当社が別に定める伝送品質を満たしている場合において、協定事業者の要望により光回線設備の芯線を芯線毎に切替する工事に要する費用	ア 光信号端末回線(光局外スリッタを含まないものに限ります。)の場合	(7)基本額	1工事ごとに	6,872円	_____	_____	
			(イ)加算額	1工事ごとに	8,085円	_____		
		イ 一般光信号中継回線の場合	(7)基本額	1工事ごとに	1,413円	_____	_____	
			(イ)加算額	1工事ごとに	7,781円	_____		
(30) 光回線設備接続モジュール取替工事費	光回線設備の提供開始後において、協定事業者の要望により光回線	ア 光信号端末回線の場合	(7)基本額	1工事ごとに	6,872円	_____	_____	
			(イ)加算額	1工事ごとに	12,124円	_____		
		イ 一般光	(7)基本額	1工事ごとに	1,413円	_____	_____	

	設備接続モジュールを取替する工事に要する費用	信号中継回線の場合	(イ)加算額	1工事ごとに	10,397円	—
(31) (略)	(略)			(略)	(略)	(略)
(32) 光信号電気信号変換装置データ設定変更工事費	光信号電気信号変換装置における回線情報の設定変更を行う工事に要する費用			1工事ごとに	8,770円	—
(33)～(34) (略)	(略)			(略)	(略)	(略)
(35) 光信号分岐端末回線接続工事費	光信号分岐端末回線を光局外スプリッタに接続する工事に要する費用	1光信号分岐端末回線ごとに	平日昼間	4,245円	—	
			平日夜間	4,785円		
			平日深夜	5,402円		
			土日祝日昼間	4,910円		
			土日祝日夜間	4,910円		
			土日祝日深夜	5,557円		
(36) 光信号分岐端末回線収容キャビネット等設置工事費	光信号分岐端末回線を収容するための光信号分岐端末回線収容キャビネット等を設置(既設未利用のものを新たに利用する場合があります。)する工事に要する費用	1光信号分岐端末回線ごとに	平日昼間	1,406円	—	
			平日夜間	1,489円		
			平日深夜	1,584円		
			土日祝日昼間	1,505円		
			土日祝日夜間	1,505円		
			土日祝日深夜	1,608円		
(37) 光信号分岐端末回線設置等加算工事費	光信号分岐端末回線を設置等する工事を平日昼間以外に実施する場合に加算する費用	1光信号分岐端末回線ごとに	平日夜間	913円	—	
			平日深夜	1,954円		
			土日祝日昼間	1,173円		

	設備接続モジュールを取替する工事に要する費用	信号中継回線の場合	(イ)加算額	1工事ごとに	10,311円	—
(31) (略)	(略)			(略)	(略)	(略)
(32) 光信号電気信号変換装置データ設定変更工事費	光信号電気信号変換装置における回線情報の設定変更を行う工事に要する費用			1工事ごとに	8,697円	—
(33)～(34) (略)	(略)			(略)	(略)	(略)
(35) 光信号分岐端末回線接続工事費	光信号分岐端末回線を光局外スプリッタに接続する工事に要する費用	1光信号分岐端末回線ごとに	平日昼間	4,160円	—	
			平日夜間	4,698円		
			平日深夜	5,313円		
			土日祝日昼間	4,812円		
			土日祝日夜間	4,812円		
			土日祝日深夜	5,466円		
(36) 光信号分岐端末回線収容キャビネット等設置工事費	光信号分岐端末回線を収容するための光信号分岐端末回線収容キャビネット等を設置(既設未利用のものを新たに利用する場合があります。)する工事に要する費用	1光信号分岐端末回線ごとに	平日昼間	1,368円	—	
			平日夜間	1,445円		
			平日深夜	1,534円		
			土日祝日昼間	1,464円		
			土日祝日夜間	1,464円		
			土日祝日深夜	1,556円		
(37) 光信号分岐端末回線設置等加算工事費	光信号分岐端末回線を設置等する工事を平日昼間以外に実施する場合に加算する費用	1光信号分岐端末回線ごとに	平日夜間	930円	—	
			平日深夜	1,993円		
			土日祝日昼間	1,195円		

			土日祝 日夜間	<u>1,173 円</u>	
			土日祝 日深夜	<u>2,215 円</u>	
(38) 融着接 続工事費	光信号端末回線（光局外スプリッタを含ま ないものに限り。）との接続を申込む 場合に、当該回線の架空部分と引込部分 を、融着接続工事（光ファイバケーブル同 士を融解して接続する工事をいい、単芯に より構成される光ファイバケーブルにつ いて工事を行う場合に限り。）により 接続する場合に要する費用	1回線 ごとに	平日昼 間	<u>3,217 円</u>	—
			土日祝 日昼間	<u>3,850 円</u>	

			土日祝 日夜間	<u>1,195 円</u>	
			土日祝 日深夜	<u>2,258 円</u>	
(38) 融着接 続工事費	光信号端末回線（光局外スプリッタを含ま ないものに限り。）との接続を申込む 場合に、当該回線の架空部分と引込部分 を、融着接続工事（光ファイバケーブル同 士を融解して接続する工事をいい、単芯に より構成される光ファイバケーブルにつ いて工事を行う場合に限り。）により 接続する場合に要する費用	1回線 ごとに	平日昼 間	<u>3,190 円</u>	—
			土日祝 日昼間	<u>3,818 円</u>	

2-2~2-3 (略)

2-2~2-3 (略)

2-4 2-3に適用する作業単金

区 分	単 位	内 容
平日昼間	一人当たり1時間ごとに	<u>6,116 円</u>
平日夜間	一人当たり1時間ごとに	<u>7,052 円</u>
平日深夜	一人当たり1時間ごとに	<u>8,120 円</u>
土日祝日昼夜間	一人当たり1時間ごとに	<u>7,319 円</u>
土日祝日深夜	一人当たり1時間ごとに	<u>8,387 円</u>

2-4 2-3に適用する作業単金

区 分	単 位	内 容
平日昼間	一人当たり1時間ごとに	<u>6,065 円</u>
平日夜間	一人当たり1時間ごとに	<u>6,993 円</u>
平日深夜	一人当たり1時間ごとに	<u>8,053 円</u>
土日祝日昼夜間	一人当たり1時間ごとに	<u>7,258 円</u>
土日祝日深夜	一人当たり1時間ごとに	<u>8,317 円</u>

第2 手続費
2 手続費の額
2-1 手続費

区 分		単 位	手続費の額	備 考	
(1)～(2) (略)	(略)	(略)	(略)	(略)	
(3) 電話帳掲載手続費	協定事業者の契約者の契約者回線番号等を電話帳に掲載する場合に要する費用	ア 50音別電話帳に掲載する場合	1発行ごとに1掲載あたり	(略)	——
		イ 職業別電話帳に掲載する場合	1発行ごとに1掲載あたり	219円	——
(4) 番号情報データベース登録手続費	協定事業者から契約者の番号情報を番号情報データベースに登録するよう書面により請求された場合に、当該番号情報を番号情報データベースに登録するときに要する費用	1登録ごとに1番号あたり	229円	——	
(5) お客様情報照会書作成手続費	第98条（個別契約事業者に対する契約者情報の提供）又は第99条（みなし契約事業者に対する契約者情報の提供）第3項の規定により、契約者回線番号等及び契約者回線の設置場所等の契約者情報を提供する場合は手続きに要する費用	1件ごとに	226円	中継事業者又は国際系事業者に適用します。	
(6) 利用契約締結手続費	電話サービス、総合デジタル通信サービス又は音声利用IP通信網サービスの契約を行うことにより、協定事業者と電気通信サービスの契約を締結することになる場合の手続きに要する費用	1件ごとに	(略)	みなし契約事業者に適用します。	
(7) (略)	(略)	(略)	(略)	(略)	
(8) みなし契約者に関する宛名情報提供手続費	第99条（みなし契約事業者に対する契約者情報の提供）第1項又は第2項の規定により、契約者回線番号等、当社の利用者料金に係る請求書の送付先の氏名又は名称及びその住所等の契約者情報等を磁気媒体により提供する場合は手続きに要する費用	1件ごとに	15.30円	みなし契約事業者に適用します。	
(9) (略)	(略)	(略)	(略)	(略)	
(10) 立会費	当社が指定する立会者の立会いに要する費用	ア (略)	(略)	(略)	(略)
		イ 第95条の3（接続申込者等が接続に必要な装置等の設置又は保守を行う場合の立入り）第1項第2号に規定する接続に必要な装置等の設置に係る作業を行う場合であって、その装置等（電力設備及び空気調整設備を除きます。）を当社の通信用建物において搬出入する場合	1 平日	9,737円	——
			1 昼間	11,227円	
			1 夜間	12,927円	
			1 平日 1 深夜	11,652円	
			1 土日 1 祝日 1 昼夜間		

第2 手続費
2 手続費の額
2-1 手続費

区 分		単 位	手続費の額	備 考	
(1)～(2) (略)	(略)	(略)	(略)	(略)	
(3) 電話帳掲載手続費	協定事業者の契約者の契約者回線番号等を電話帳に掲載する場合に要する費用	ア 50音別電話帳に掲載する場合	1発行ごとに1掲載あたり	(略)	——
		イ 職業別電話帳に掲載する場合	1発行ごとに1掲載あたり	220円	——
(4) 番号情報データベース登録手続費	協定事業者から契約者の番号情報を番号情報データベースに登録するよう書面により請求された場合に、当該番号情報を番号情報データベースに登録するときに要する費用	1登録ごとに1番号あたり	220円	——	
(5) お客様情報照会書作成手続費	第98条（個別契約事業者に対する契約者情報の提供）又は第99条（みなし契約事業者に対する契約者情報の提供）第3項の規定により、契約者回線番号等及び契約者回線の設置場所等の契約者情報を提供する場合は手続きに要する費用	1件ごとに	224円	中継事業者又は国際系事業者に適用します。	
(6) 利用契約締結手続費	電話サービス、総合デジタル通信サービス又は音声利用IP通信網サービスの契約を行うことにより、協定事業者と電気通信サービスの契約を締結することになる場合の手続きに要する費用	1件ごとに	(略)	みなし契約事業者に適用します。	
(7) (略)	(略)	(略)	(略)	(略)	
(8) みなし契約者に関する宛名情報提供手続費	第99条（みなし契約事業者に対する契約者情報の提供）第1項又は第2項の規定により、契約者回線番号等、当社の利用者料金に係る請求書の送付先の氏名又は名称及びその住所等の契約者情報等を磁気媒体により提供する場合は手続きに要する費用	1件ごとに	17.19円	みなし契約事業者に適用します。	
(9) (略)	(略)	(略)	(略)	(略)	
(10) 立会費	当社が指定する立会者の立会いに要する費用	ア (略)	(略)	(略)	(略)
		イ 第95条の3（接続申込者等が接続に必要な装置等の設置又は保守を行う場合の立入り）第1項第2号に規定する接続に必要な装置等の設置に係る作業を行う場合であって、その装置等（電力設備及び空気調整設備を除きます。）を当社の通信用建物において搬出入する場合	1 平日	9,655円	——
			1 昼間	11,133円	
			1 夜間	12,820円	
			1 平日 1 深夜	11,555円	
			1 土日 1 祝日 1 昼夜間		

			土日 祝日 深夜	13,352円		
	ウ 第95条の3第1項第2号に規定する接続に必要な装置等の設置に係る作業を行う場合であって、その装置等を当社の通信用建物内において当社通信設備若しくは電力設備に接続し又は切断する場合	(7) (イ)以外の場合	1 回 ご と に	平日 昼間	10,305円	
				平日 夜間	11,883円	
				平日 深夜	13,682円	
				土日 祝日 昼夜間	12,333円	
				土日 祝日 深夜	14,132円	
			(イ) 協定事業者の光信号局内伝送路を当社の加入者光主配線盤又は中継光主配線盤に接続し又は切断する場合	1 回 ご と に	平日 昼間	7,780円
					平日 夜間	8,970円
				平日 深夜	10,329円	
				土日 祝日 昼夜間	9,310円	
				土日 祝日 深夜	10,668円	
		エ 第95条の3第1項第4号に規定する接続に必要な装置等の設置に着手するに当たって当社とその設置作業の内容について確認及び調整を行う場合		1 回 ご と に		9,682円
(11) 端末回線線路条件調査費		第99条の3 (DSL回線等に係る情報の提供) 第1項第1号の規定により、当社が線路条件(所外ケーブルの換算線路長及び伝送損失を除きます。)に関する情報提供を行う場合の調査に要する費用	1 回 線 ご と に		1,021円	
(12) 端末回線収容状況調査費		第99条の3 (DSL回線等に係る情報の提供) 第1項第2号の規定により、当社が収容情報に関する情報提供を行う場合の調査に要する費用	1 回 線 ご と に		642円	
(13) (略)	(略)	(略)	(略)	(略)	(略)	

			土日 祝日 深夜	13,241円		
	ウ 第95条の3第1項第2号に規定する接続に必要な装置等の設置に係る作業を行う場合であって、その装置等を当社の通信用建物内において当社通信設備若しくは電力設備に接続し又は切断する場合	(7) (イ)以外の場合	1 回 ご と に	平日 昼間	10,220円	
				平日 夜間	11,783円	
				平日 深夜	13,569円	
				土日 祝日 昼夜間	12,230円	
				土日 祝日 深夜	14,014円	
			(イ) 協定事業者の光信号局内伝送路を当社の加入者光主配線盤又は中継光主配線盤に接続し又は切断する場合	1 回 ご と に	平日 昼間	7,715円
					平日 夜間	8,895円
				平日 深夜	10,243円	
				土日 祝日 昼夜間	9,232円	
				土日 祝日 深夜	10,579円	
		エ 第95条の3第1項第4号に規定する接続に必要な装置等の設置に着手するに当たって当社とその設置作業の内容について確認及び調整を行う場合		1 回 ご と に		9,601円
(11) 端末回線線路条件調査費		第99条の3 (DSL回線等に係る情報の提供) 第1項第1号の規定により、当社が線路条件(所外ケーブルの換算線路長及び伝送損失を除きます。)に関する情報提供を行う場合の調査に要する費用	1 回 線 ご と に		1,013円	
(12) 端末回線収容状況調査費		第99条の3 (DSL回線等に係る情報の提供) 第1項第2号の規定により、当社が収容情報に関する情報提供を行う場合の調査に要する費用	1 回 線 ご と に		637円	
(13) (略)	(略)	(略)	(略)	(略)	(略)	

(13)-2 DSL回線収容状況調査費	ア 収容に係る利用制限を満たすか否かを確 認等するために収容状況を調査等する費用			1回線ご とに	697円	_____	
	イ 第52条(協定事業者の切分責任等)第3 項の規定に基づき、そのDSL回線が事後対 策対象回線であるかどうかの事実、及びその DSL回線を利用する協定事業者名等の調 査に要する費用			1回線ご とに	948円	申告事業 者に適用し ます。	
(13)-3 DSL回線換算線路長等調査費	当社が線路条件(所外ケーブルの換算線路長及 び伝送損失に限ります。)に関する情報を調査 する場合に要する費用			1回線ご とに	722円	_____	
(14) 優先接続受付手数料	優先接続の受付に要する費用			1変更 ごとに	36円	_____	
(15) 光回線設備線路条件調査費	第99条の6 (光回線設備に 係る情報の提 供)の規定によ り、当社が光 回線設備の線 路条件の情報 提供を行う場 合の調査に要 する費用	ア 同条第1項第1 号に規定する光回 線設備の伝送損失 又はパルス測定結 果の調査に要する 費用	(7) 基本額	①利用者の建 物で測定を行 う場合	1地点ご との1調 査ごとに	6,214円	_____
				②当社の通信 用建物で測定 を行う場合	1地点ご との1調 査ごとに	716円	_____
		(イ) 加算額	伝送損失又は パルス測定結 果の調査を行 う場合	1回線ご との1調 査ごとに	813円	_____	
		イ 同条第1項第2号に規定する光回 線設備(光信号分岐端末回線を除き ます。)の経過年数の調査に要する費 用			1区間ご とに	1,633円	_____
		ウ 同条第2項に規 定する光信号端 末回線の概算 提供可能時期 の調査に要す る費用	(7) 基本額		1番号又 は1住所 ごとの1 成功検索 ごとに	0.03円	_____
			(イ) 加算額	光信号端末回 線(光局外ス プリッタを含 むもの)に限 ります。)の調 査を行う場合	1番号又 は1住所 ごとの1 成功検索 ごとに	(略)	_____
(16)~(20) (略)	(略)			(略)	(略)	(略)	

(13)-2 DSL回線収容状況調査費	ア 収容に係る利用制限を満たすか否かを確 認等するために収容状況を調査等する費用			1回線ご とに	691円	_____	
	イ 第52条(協定事業者の切分責任等)第3 項の規定に基づき、そのDSL回線が事後対 策対象回線であるかどうかの事実、及びその DSL回線を利用する協定事業者名等の調 査に要する費用			1回線ご とに	940円	申告事業 者に適用し ます。	
(13)-3 DSL回線換算線路長等調査費	当社が線路条件(所外ケーブルの換算線路長及 び伝送損失に限ります。)に関する情報を調査 する場合に要する費用			1回線ご とに	716円	_____	
(14) 優先接続受付手数料	優先接続の受付に要する費用			1変更 ごとに	44円	_____	
(15) 光回線設備線路条件調査費	第99条の6 (光回線設備に 係る情報の提 供)の規定によ り、当社が光 回線設備の線 路条件の情報 提供を行う場 合の調査に要 する費用	ア 同条第1項第1 号に規定する光回 線設備の伝送損失 又はパルス測定結 果の調査に要する 費用	(7) 基本額	①利用者の建 物で測定を行 う場合	1地点ご との1調 査ごとに	6,162円	_____
				②当社の通信 用建物で測定 を行う場合	1地点ご との1調 査ごとに	710円	_____
		(イ) 加算額	伝送損失又は パルス測定結 果の調査を行 う場合	1回線ご との1調 査ごとに	807円	_____	
		イ 同条第1項第2号に規定する光回 線設備(光信号分岐端末回線を除き ます。)の経過年数の調査に要する費 用			1区間ご とに	1,619円	_____
		ウ 同条第2項に規 定する光信号端 末回線の概算 提供可能時期 の調査に要す る費用	(7) 基本額		1番号又 は1住所 ごとの1 成功検索 ごとに	0.04円	_____
			(イ) 加算額	光信号端末回 線(光局外ス プリッタを含 むもの)に限 ります。)の調 査を行う場合	1番号又 は1住所 ごとの1 成功検索 ごとに	(略)	_____
(16)~(20) (略)	(略)			(略)	(略)	(略)	

(21) 相互接続点に係る情報調査費	相互接続点の設置の可否について調査する場合又は第10条の2(事前照会)第2項第4号に規定する事項に係る情報を提供する場合に要する費用	ア 接続に必要な装置等を設置するためのキャビネットラック(それを設置するために要するスペースが1基準架を超えないものであって、当社が別に定める設置基準を満たすものに限ります。)を協定事業者が設置する場合	1通信用建物ごとの1件ごとに	9,651円	_____	
		イ 光信号局内伝送路のみを当社の通信用建物内に協定事業者が設置する場合	1通信用建物ごとの1件ごとに	936円	_____	
(22) 一般光信号中継回線に係る情報調査費	第10条の2(事前照会)第2項第9号又は第34条の2(一般光信号中継回線の線路設備調査及び接続申込み)第2項に規定する事項の調査に要する費用		1区間ごとに	1,939円	_____	
(23) 光信号端末回線の事前照会に係る情報調査費	光信号端末回線に関する情報(第10条の2(事前照会)第2項第8号に係るものに限りません。)を提供する場合に要する費用	ア 提供可能時期の調査に要する費用	(7) 光信号端末回線(既に設置された当社の光屋内配線を除きます。)に係る情報を提供する場合	1区間ごとに	4,189円	_____
			(イ) 既に設置された当社の光屋内配線に係る情報を提供する場合	1区間ごとに	12,434円	_____
		イ 伝送損失の調査に要する費用		1区間ごとに	2,801円	_____
(24) 自前工事調整等作業費	接続申込者が接続に必要な装置等を設置又は撤去する場合において、その設置に付随する設計、工事調整、接続に	ア 接続に必要な装置等の設置に付随する設計に要する費用	(7) 接続に必要な装置等を設置するためのキャビネットラックを接続申込者が設置する場合	1通信用建物ごとの1件ごとに	48,946円	_____
			(イ) 接続に必要な装置等を当社の電力設備、クロック供給装置又はその他の電気通信設備のいずれか2種類以上に接続する場合	1通信用建物ごとの1件ごとに	34,005円	_____

(21) 相互接続点に係る情報調査費	相互接続点の設置の可否について調査する場合又は第10条の2(事前照会)第2項第4号に規定する事項に係る情報を提供する場合に要する費用	ア 接続に必要な装置等を設置するためのキャビネットラック(それを設置するために要するスペースが1基準架を超えないものであって、当社が別に定める設置基準を満たすものに限ります。)を協定事業者が設置する場合	1通信用建物ごとの1件ごとに	9,571円	_____	
		イ 光信号局内伝送路のみを当社の通信用建物内に協定事業者が設置する場合	1通信用建物ごとの1件ごとに	928円	_____	
(22) 一般光信号中継回線に係る情報調査費	第10条の2(事前照会)第2項第9号又は第34条の2(一般光信号中継回線の線路設備調査及び接続申込み)第2項に規定する事項の調査に要する費用		1区間ごとに	1,923円	_____	
(23) 光信号端末回線の事前照会に係る情報調査費	光信号端末回線に関する情報(第10条の2(事前照会)第2項第8号に係るものに限りません。)を提供する場合に要する費用	ア 提供可能時期の調査に要する費用	(7) 光信号端末回線(既に設置された当社の光屋内配線を除きます。)に係る情報を提供する場合	1区間ごとに	4,155円	_____
			(イ) 既に設置された当社の光屋内配線に係る情報を提供する場合	1区間ごとに	12,330円	_____
		イ 伝送損失の調査に要する費用		1区間ごとに	2,778円	_____
(24) 自前工事調整等作業費	接続申込者が接続に必要な装置等を設置又は撤去する場合において、その設置に付随する設計、工事調整、接続に	ア 接続に必要な装置等の設置に付随する設計に要する費用	(7) 接続に必要な装置等を設置するためのキャビネットラックを接続申込者が設置する場合	1通信用建物ごとの1件ごとに	48,538円	_____
			(イ) 接続に必要な装置等を当社の電力設備、クロック供給装置又はその他の電気通信設備のいずれか2種類以上に接続する場合	1通信用建物ごとの1件ごとに	33,721円	_____

必要な装置等の設置又は撤去の結果の確認、その撤去に伴う設備情報の変更管理、その他の作業に要する費用		(ウ) 接続に必要な装置等を当社の電力設備、クロック供給装置又はその他の電気通信設備のいずれか1種類に接続する場合	1通信用建物ごとの1件ごとに	<u>20,397円</u>	_____
		(イ) 複数のキャビネットラックに設置された、1の接続申込者に係る接続に必要な装置等相互間を接続する場合	1通信用建物ごとの1件ごとに	<u>18,238円</u>	_____
	イ 接続に必要な装置等の設置の結果の確認に要する費用	(7) 接続に必要な装置等を設置するためのキャビネットラックを接続申込者が設置する場合	1通信用建物ごとの1件ごとに	<u>8,581円</u>	_____
		(イ) 接続に必要な装置等を当社の電力設備、クロック供給装置又はその他の電気通信設備のいずれか2種類以上に接続する場合	1通信用建物ごとの1件ごとに	<u>8,299円</u>	_____
		(ウ) 接続に必要な装置等を当社の電力設備、クロック供給装置又はその他の電気通信設備のいずれか1種類に接続する場合	1通信用建物ごとの1件ごとに	<u>6,544円</u>	_____
		(イ) 複数のキャビネットラックに設置された、1の接続申込者に係る接続に必要な装置等相互間を接続する場合	1通信用建物ごとの1件ごとに	<u>6,452円</u>	_____
		(7) (イ)以外の場合	1通信用建物ごとの1件ごとに	<u>6,318円</u>	_____
	ウ 接続に必要な装置等の撤	(7) (イ)以外の場合	1通信用建物ごとの1件ごとに	<u>6,318円</u>	_____

必要な装置等の設置又は撤去の結果の確認、その撤去に伴う設備情報の変更管理、その他の作業に要する費用		(ウ) 接続に必要な装置等を当社の電力設備、クロック供給装置又はその他の電気通信設備のいずれか1種類に接続する場合	1通信用建物ごとの1件ごとに	<u>20,227円</u>	_____
		(イ) 複数のキャビネットラックに設置された、1の接続申込者に係る接続に必要な装置等相互間を接続する場合	1通信用建物ごとの1件ごとに	<u>18,086円</u>	_____
	イ 接続に必要な装置等の設置の結果の確認に要する費用	(7) 接続に必要な装置等を設置するためのキャビネットラックを接続申込者が設置する場合	1通信用建物ごとの1件ごとに	<u>8,509円</u>	_____
		(イ) 接続に必要な装置等を当社の電力設備、クロック供給装置又はその他の電気通信設備のいずれか2種類以上に接続する場合	1通信用建物ごとの1件ごとに	<u>8,230円</u>	_____
		(ウ) 接続に必要な装置等を当社の電力設備、クロック供給装置又はその他の電気通信設備のいずれか1種類に接続する場合	1通信用建物ごとの1件ごとに	<u>6,490円</u>	_____
		(イ) 複数のキャビネットラックに設置された、1の接続申込者に係る接続に必要な装置等相互間を接続する場合	1通信用建物ごとの1件ごとに	<u>6,399円</u>	_____
		(7) (イ)以外の場合	1通信用建物ごとの1件ごとに	<u>6,265円</u>	_____
	ウ 接続に必要な装置等の撤	(7) (イ)以外の場合	1通信用建物ごとの1件ごとに	<u>6,265円</u>	_____

		去の結果の確認に要する費用	(イ) 確認の対象が接続に必要な装置等を設置するためのキャビネットラック内に終始し、接続申込者が撮影した写真により確認を行う場合	1 通信用建物ごとの1件ごとに	<u>2,856 円</u>	—
		エ 接続に必要な装置等の撤去に伴う設備情報の変更管理に要する費用		1 通信用建物ごとの1件ごとに	<u>5,400 円</u>	—
(25) (略)	(略)			(略)	(略)	(略)
(26) 光配線区域情報調査費	第99条の6(光回線設備に係る情報の提供)第3項の規定により、当社が光配線区域に係る情報を提供する場合に要する費用	ア 第1号に規定する光配線区域の範囲に係る情報を提供する場合に要する費用	1 通信用建物ごとに	<u>7,840 円</u>	—	
		イ 第2号に規定する光配線区域に設置されている全ての電柱等の座標に係る情報を提供する場合に要する費用	1 通信用建物ごとに	<u>1,244 円</u>		
		ウ 第3号に規定する光配線区域内の加入電話等施設数に係る情報を提供する場合に要する費用	1 通信用建物ごとに	<u>2,331 円</u>		
(27) ルーティング番号登録工事等受付手続費	当社が指定した電気通信回線設備を通じたルーティング番号登録工事等の申込みの受付に要する費用	ア イ以外の場合	1 件ごとに	<u>46 円</u>	—	
		イ ルーティング番号等削除工事(ルーティング番号のみを削除する場合に限ります。)又はルーティング番号変更工事を行う場合	1 件ごとに	<u>99 円</u>		
(28) 同一番号移転可否情報調査費	同一番号移転可否情報を提供する手続きに要する費用	ア イ以外の場合	1 電気通信番号ごとの1件ごとに	<u>751 円</u>	—	
		イ 当社が指定した電気通信回線設備を通じて調査を行う場合	1 電気通信番号ごとの1件ごとに	<u>301 円</u>		

		去の結果の確認に要する費用	(イ) 確認の対象が接続に必要な装置等を設置するためのキャビネットラック内に終始し、接続申込者が撮影した写真により確認を行う場合	1 通信用建物ごとの1件ごとに	<u>2,832 円</u>	—
		エ 接続に必要な装置等の撤去に伴う設備情報の変更管理に要する費用		1 通信用建物ごとの1件ごとに	<u>5,355 円</u>	—
(25) (略)	(略)			(略)	(略)	(略)
(26) 光配線区域情報調査費	第99条の6(光回線設備に係る情報の提供)第3項の規定により、当社が光配線区域に係る情報を提供する場合に要する費用	ア 第1号に規定する光配線区域の範囲に係る情報を提供する場合に要する費用	1 通信用建物ごとに	<u>10,154 円</u>	—	
		イ 第2号に規定する光配線区域に設置されている全ての電柱等の座標に係る情報を提供する場合に要する費用	1 通信用建物ごとに	<u>1,242 円</u>		
		ウ 第3号に規定する光配線区域内の加入電話等施設数に係る情報を提供する場合に要する費用	1 通信用建物ごとに	<u>2,326 円</u>		
(27) ルーティング番号登録工事等受付手続費	当社が指定した電気通信回線設備を通じたルーティング番号登録工事等の申込みの受付に要する費用	ア イ以外の場合	1 件ごとに	<u>49 円</u>	—	
		イ ルーティング番号等削除工事(ルーティング番号のみを削除する場合に限ります。)又はルーティング番号変更工事を行う場合	1 件ごとに	<u>96 円</u>		
(28) 同一番号移転可否情報調査費	同一番号移転可否情報を提供する手続きに要する費用	ア イ以外の場合	1 電気通信番号ごとの1件ごとに	<u>752 円</u>	—	
		イ 当社が指定した電気通信回線設備を通じて調査を行う場合	1 電気通信番号ごとの1件ごとに	<u>298 円</u>		

(29) き線点 情報調査費	第99条の3（DSL回線等に係る情報の提供） 第2項の規定により、当社がき線点情報を提供 する場合の調査に要する費用	1 通信用 建物ごと に	<u>17,446 円</u>	_____
(30) き線点 換算線路長 調査費	第99条の3（DSL回線等に係る情報の提供） 第3項の規定により、き線点換算線路長を調査 する場合に要する費用	1 電柱ご とに	<u>722 円</u>	_____
(31) メタリ ック加入者 線と電柱に 設置する接 続に必要な 装置等との 接続可否調 査費	第99条の3（DSL回線等に係る情報 の提供）第4項の規定により、当社がメ タリック加入者線 とDSLサービスを 提供する協定事 業者が電柱に設 置するDSLサー ビスに係る接続に 必要な装置等との 接続可否に係る情報 を提供する場合の 調査に要する費用	ア 机上調査を行う場 合	1 電柱ご とに	<u>1,449 円</u>
		イ 現地調査を行う場 合	1 電柱ご とに	<u>13,045 円</u>
(32) 接続工 事等時刻指 定手続費	指定時刻に接続工事等を行う場所に到着する ための手続きに要する費用	1 件ご とに	平日昼 間	<u>6,807 円</u>
			平日夜 間	<u>16,763 円</u>
			平日深 夜	<u>27,884 円</u>
			土日祝 日昼間	<u>8,146 円</u>
			土日祝 日夜間	<u>17,397 円</u>
			土日祝 日深夜	<u>28,801 円</u>

(33) 端末回 線情報提 供手続費	端末回線情報を電気通信回線設備を通じて提 供する場合に要する費用	月額	<u>1,651,000 円</u>	_____
(34) テープ 分散によ る光信号 端末回線 の確認及 びテープ 分散可否 調査費	ア 第34条の10（光信 号端末回線のテー プ分散に係る確認 調査及び接続の申 込）第1項に規定 する事項の調査に 要する費用	(7) 光局外スプリ ッタを含まないもの 同士の組み合わせ に係るもの	1 区間ご とに	<u>2,245 円</u>
		(イ) 光局外スプリ ッタを含まないもの と光局外スプリ ッタを含むものの組 み合わせに係るもの	1 区間ご とに	<u>2,752 円</u>

(29) き線点 情報調査費	第99条の3（DSL回線等に係る情報の提供） 第2項の規定により、当社がき線点情報を提供 する場合の調査に要する費用	1 通信用 建物ごと に	<u>17,438 円</u>	_____
(30) き線点 換算線路長 調査費	第99条の3（DSL回線等に係る情報の提供） 第3項の規定により、き線点換算線路長を調査 する場合に要する費用	1 電柱ご とに	<u>716 円</u>	_____
(31) メタリ ック加入者 線と電柱に 設置する接 続に必要な 装置等との 接続可否調 査費	第99条の3（DSL回線等に係る情報 の提供）第4項の規定により、当社がメ タリック加入者線 とDSLサービスを 提供する協定事 業者が電柱に設 置するDSLサー ビスに係る接続に 必要な装置等との 接続可否に係る情報 を提供する場合の 調査に要する費用	ア 机上調査を行う場 合	1 電柱ご とに	<u>1,437 円</u>
		イ 現地調査を行う場 合	1 電柱ご とに	<u>12,937 円</u>
(32) 接続工 事等時刻指 定手続費	指定時刻に接続工事等を行う場所に到着する ための手続きに要する費用	1 件ご とに	平日昼 間	<u>6,750 円</u>
			平日夜 間	<u>16,622 円</u>
			平日深 夜	<u>27,654 円</u>
			土日祝 日昼間	<u>8,078 円</u>
			土日祝 日夜間	<u>17,252 円</u>
			土日祝 日深夜	<u>28,561 円</u>

(33) 端末回 線情報提 供手続費	端末回線情報を電気通信回線設備を通じて提 供する場合に要する費用	月額	<u>1,566,000 円</u>	_____
(34) テープ 分散によ る光信号 端末回線 の確認及 びテープ 分散可否 調査費	ア 第34条の10（光信 号端末回線のテー プ分散に係る確認 調査及び接続の申 込）第1項に規定 する事項の調査に 要する費用	(7) 光局外スプリ ッタを含まないもの 同士の組み合わせ に係るもの	1 区間ご とに	<u>2,226 円</u>
		(イ) 光局外スプリ ッタを含まないもの と光局外スプリ ッタを含むものの組 み合わせに係るもの	1 区間ご とに	<u>2,729 円</u>

	イ 第34条の10第2項に規定する事項の調査に要する費用	(7) 光局外スプリッタを含まないもの同士の組み合わせに係るもの	1区間ごとに	<u>2,098円</u>	左欄と併せて第23欄に掲げる費用の支払いを要します。
		(4) 光局外スプリッタを含まないものと光局外スプリッタを含むものの組み合わせに係るもの	1区間ごとに	<u>2,612円</u>	
	ウ 第34条の10第3項に規定する事項の調査に要する費用	(7) 光局外スプリッタを含まないもの同士の組み合わせに係るもの	1区間ごとに	<u>2,098円</u>	—
		(4) 光局外スプリッタを含まないものと光局外スプリッタを含むものの組み合わせに係るもの	1区間ごとに	<u>2,923円</u>	
(35) 申込者情報確認結果即時通知手数料	第99条の13(申込者情報確認結果の即時通知)第1項に規定する申込者情報確認結果を提供する場合の手続きに要する費用		月額	<u>1,431,473円</u>	—

2-2~2-3 (略)

第2表の2 建設請負契約に基づく負担額

1 算出式

(略)

(1)~(5) (略)

(6) (略)

区分	内容
一般管理費比率	<u>0.106</u>

	イ 第34条の10第2項に規定する事項の調査に要する費用	(7) 光局外スプリッタを含まないもの同士の組み合わせに係るもの	1区間ごとに	<u>2,080円</u>	左欄と併せて第23欄に掲げる費用の支払いを要します。
		(4) 光局外スプリッタを含まないものと光局外スプリッタを含むものの組み合わせに係るもの	1区間ごとに	<u>2,590円</u>	
	ウ 第34条の10第3項に規定する事項の調査に要する費用	(7) 光局外スプリッタを含まないもの同士の組み合わせに係るもの	1区間ごとに	<u>2,080円</u>	—
		(4) 光局外スプリッタを含まないものと光局外スプリッタを含むものの組み合わせに係るもの	1区間ごとに	<u>2,899円</u>	
(35) 申込者情報確認結果即時通知手数料	第99条の13(申込者情報確認結果の即時通知)第1項に規定する申込者情報確認結果を提供する場合の手続きに要する費用		月額	<u>1,569,785円</u>	—

2-2~2-3 (略)

第2表の2 建設請負契約に基づく負担額

1 算出式

(略)

(1)~(5) (略)

(6) (略)

区分	内容
一般管理費比率	<u>0.107</u>

第3表 預かり保守等契約等に基づく負担額

第1 通信用建物に係る負担額

1 算出式

(略)

(1) (略)

ア (略)

①～③ (略)

④ (略)

区 分	内 容
設備管理運営費比率	0.302
減価償却率	(略)

イ (略)

(2) (略)

ア～イ (略)

ウ (略)

区 分	内 容	
取付費比率	受電設備	1.069
	発電設備	0.383
	電源設備及び蓄電池設備	0.854
	空気調整設備	1.927
設備管理運営費比率	電力設備及び空気調整設備	(略)
自己資本利益率		0.0429

(3) (略)

第3表 預かり保守等契約等に基づく負担額

第1 通信用建物に係る負担額

1 算出式

(略)

(1) (略)

ア (略)

①～③ (略)

④ (略)

区 分	内 容
設備管理運営費比率	0.309
減価償却率	(略)

イ (略)

(2) (略)

ア～イ (略)

ウ (略)

区 分	内 容	
取付費比率	受電設備	1.079
	発電設備	0.796
	電源設備及び蓄電池設備	0.860
	空気調整設備	1.999
設備管理運営費比率	電力設備及び空気調整設備	(略)
自己資本利益率		0.0504

(3) (略)

2. 接続に必要な装置等の設置に要するスペース相当の保管料
 2-1 (略)
 2-2 料金額

1平方メートルごとに年額				
通信用建物が所属する 行政区域	通信用建物名	土地	通信用建物	
富山県	富山	(略)	17,852円	
	富山南	669円	20,185円	
	和合	175円	9,973円	
	水尻	456円	23,421円	
	呉羽	766円	4,650円	
	富山水橋	314円	9,397円	
	富山北	569円	24,184円	
	高岡	393円	20,537円	
	高岡市外	327円	11,833円	
	高岡立野	479円	7,085円	
	戸出機械棟	410円	18,668円	
	新湊機械棟	394円	16,137円	
	堀岡	227円	15,015円	
	魚津	346円	16,044円	
	水見	398円	8,050円	
	富山滑川	457円	12,851円	
	黒部別	463円	11,882円	
	礪波	635円	11,981円	
	小矢部	390円	9,976円	
	大沢野別	352円	6,204円	
	上滝	(略)	7,643円	
	上市	226円	7,799円	
	入善	405円	5,538円	
	婦中	309円	12,313円	
	小杉	417円	8,605円	
	太閤山	442円	3,938円	
	大門	489円	15,043円	
	富山平	78円	12,461円	
	井波	209円	5,791円	
	福野	432円	12,963円	
	富山福光	444円	6,823円	
	富山岩瀬2	412円	9,115円	
	高岡伏木	381円	10,224円	
	高岡中田	307円	11,031円	
	富山柳田	539円	21,756円	
	梅檀野	122円	13,395円	
	富山立山	228円	14,473円	
	宇奈月	127円	16,512円	
	富山朝日	134円	34,260円	
	越中八尾	253円	16,487円	
	富山古里	464円	18,297円	
	城端	336円	7,116円	
	富山福岡別	453円	5,569円	
	津沢	243円	20,319円	
	入善南	26円	23,033円	
	石川県	鳴和	913円	22,789円
		金石	804円	10,913円
		金沢弥生	905円	13,001円
		入江	1,104円	14,208円
		額	1,091円	13,666円
金沢森本		622円	19,675円	
栗ヶ崎		1,236円	8,746円	
金沢3		927円	28,366円	
七尾		405円	27,804円	
徳田		253円	13,639円	
和倉		774円	11,319円	
石川小松		575円	21,475円	
符津		428円	14,189円	
中海		502円	8,232円	
輪島		261円	22,807円	
珠洲		250円	10,223円	
石川加賀		339円	10,568円	
片山津		218円	8,567円	
山代		266円	19,114円	
羽咋		457円	16,260円	
邑知		276円	15,950円	
松任		464円	14,460円	
山中		916円	7,873円	
根上別		403円	13,925円	
寺井2		448円	11,569円	
辰口		609円	5,045円	
鶴来		923円	18,125円	
金沢西		883円	18,791円	

2. 接続に必要な装置等の設置に要するスペース相当の保管料
 2-1 (略)
 2-2 料金額

1平方メートルごとに年額				
通信用建物が所属する 行政区域	通信用建物名	土地	通信用建物	
富山県	富山	(略)	17,011円	
	富山南	691円	16,638円	
	和合	167円	9,099円	
	水尻	455円	22,445円	
	呉羽	758円	4,783円	
	富山水橋	317円	8,473円	
	富山北	544円	22,958円	
	高岡	394円	21,162円	
	高岡市外	332円	11,490円	
	高岡立野	467円	6,298円	
	戸出機械棟	418円	17,440円	
	新湊機械棟	395円	15,177円	
	堀岡	222円	14,108円	
	魚津	315円	14,967円	
	水見	404円	7,430円	
	富山滑川	440円	12,167円	
	黒部別	461円	11,670円	
	礪波	623円	12,292円	
	小矢部	399円	10,697円	
	大沢野別	348円	5,445円	
	上滝	(略)	7,580円	
	上市	221円	8,126円	
	入善	404円	5,546円	
	婦中	308円	11,301円	
	小杉	415円	9,489円	
	太閤山	437円	3,367円	
	大門	486円	14,811円	
	富山平	71円	13,308円	
	井波	201円	5,717円	
	福野	419円	12,295円	
	富山福光	419円	6,720円	
	富山岩瀬2	401円	7,961円	
	高岡伏木	393円	10,087円	
	高岡中田	299円	10,244円	
	富山柳田	523円	20,718円	
	梅檀野	119円	12,546円	
	富山立山	225円	13,718円	
	宇奈月	126円	15,636円	
	富山朝日	151円	32,495円	
	越中八尾	251円	22,533円	
	富山古里	433円	17,383円	
	城端	312円	7,027円	
	富山福岡別	430円	6,540円	
	津沢	269円	19,722円	
	入善南	121円	21,938円	
	石川県	鳴和	955円	21,076円
		金石	817円	11,136円
		金沢弥生	906円	13,262円
		入江	1,060円	13,050円
		額	992円	12,591円
金沢森本		600円	18,892円	
栗ヶ崎		1,260円	9,046円	
金沢3		1,151円	27,630円	
七尾		383円	27,577円	
徳田		239円	13,348円	
和倉		776円	12,560円	
石川小松		588円	19,500円	
符津		439円	14,724円	
中海		487円	7,701円	
輪島		267円	37,842円	
珠洲		195円	10,353円	
石川加賀		364円	14,468円	
片山津		245円	8,024円	
山代		262円	17,667円	
羽咋		445円	17,129円	
邑知		261円	15,971円	
松任		471円	13,659円	
山中		966円	7,322円	
根上別		389円	13,341円	
寺井2		414円	11,152円	
辰口		594円	3,505円	
鶴来		948円	18,557円	
金沢西		819円	18,049円	

	野々市	720円	8,805円
	津幡	480円	13,403円
	石川河北	778円	18,043円
	志雄	144円	15,404円
	押水	125円	13,725円
	田鶴浜	301円	15,759円
	鳥屋	326円	15,801円
	石川中島	(略)	16,165円
	石川鹿島	243円	15,561円
	能都	498円	25,826円
	屢川	392円	17,712円
	粟津	220円	15,613円
	美川	417円	10,359円
	七塚木津	(略)	13,111円
	内灘	525円	20,707円
	石川	260円	11,825円
	石川高松別	205円	10,395円
	富来	139円	20,652円
	穴水	331円	45,164円
	羽咋志賀別	224円	10,391円
	宝立	118円	10,808円
	久江	201円	11,422円
	鹿西	318円	16,498円
	門前	38円	20,013円
	柳田	218円	12,716円
	石川内浦	136円	16,524円
	能都小木	202円	8,033円
	金沢2	927円	38,750円
	町野	293円	9,292円
	鹿島能登島	377円	22,812円
福井県	福井2	564円	15,926円
	福井南	798円	11,143円
	麻生津	554円	9,253円
	敦賀	702円	14,877円
	武生局舎2	312円	9,061円
	福井小浜2	681円	14,511円
	東小浜	372円	29,929円
	福井大野	280円	9,924円
	福井勝山	304円	11,130円
	鯖江	448円	13,202円
	鯖江西	210円	26,477円
	福井松岡別	534円	4,645円
	福井三国	336円	7,663円
	芦原	163円	7,480円
	丸岡	415円	14,960円
	春江別	417円	8,817円
	山東	437円	58,509円
	上中	346円	16,319円
	福井高浜別	702円	10,923円
	福井東別	785円	11,460円
	福井森田	417円	8,453円
	西安居	129円	26,369円
	福井坂井	164円	9,092円
	福井朝日別	258円	16,000円
	福井清水	183円	18,688円
	福井	564円	32,207円
	足羽別	347円	6,988円
	河和田	194円	11,636円
	永平寺	396円	17,301円
	金津別	289円	10,841円
	今立別	409円	7,805円
	福井三方別	162円	16,981円
	美浜	190円	27,068円
	大飯	605円	30,311円
	今庄	412円	18,291円
	福井河合	229円	3,222円
	福井鶴	258円	15,646円
	五分市	504円	15,714円
	上志比	250円	21,531円
	福井池田	363円	18,786円
	南条	562円	19,906円
	福井宮崎	140円	23,648円
	名田庄	163円	15,817円
	越前	881円	11,574円
	荒土	220円	23,376円
	細呂木	97円	19,873円
	織田	191円	21,873円
岐阜県	岐阜	782円	42,167円
	岐阜本荘	757円	15,174円
	長良	1,012円	23,878円
	長森	1,039円	22,737円

	野々市	714円	8,047円
	津幡	489円	13,711円
	石川河北	767円	17,252円
	志雄	136円	14,531円
	押水	121円	13,034円
	田鶴浜	285円	14,812円
	鳥屋	301円	14,898円
	石川中島	(略)	18,083円
	石川鹿島	235円	14,768円
	能都	463円	25,719円
	屢川	390円	16,719円
	粟津	225円	14,591円
	美川	425円	9,377円
	七塚木津	(略)	12,542円
	内灘	521円	19,822円
	石川	256円	11,150円
	石川高松別	201円	10,220円
	富来	135円	19,559円
	穴水	308円	44,004円
	羽咋志賀別	221円	10,198円
	宝立	113円	10,450円
	久江	202円	11,097円
	鹿西	288円	15,737円
	門前	35円	18,955円
	柳田	192円	11,198円
	石川内浦	137円	15,800円
	能都小木	170円	7,172円
	金沢2	1,151円	28,040円
	町野	277円	8,289円
	鹿島能登島	358円	21,814円
福井県	福井2	591円	16,051円
	福井南	818円	11,681円
	麻生津	521円	9,081円
	敦賀	659円	15,537円
	武生局舎2	287円	9,536円
	福井小浜2	673円	15,636円
	東小浜	348円	28,372円
	福井大野	282円	9,749円
	福井勝山	286円	11,236円
	鯖江	471円	12,199円
	鯖江西	205円	24,678円
	福井松岡別	536円	4,909円
	福井三国	343円	6,963円
	芦原	148円	7,059円
	丸岡	384円	14,294円
	春江別	403円	9,571円
	山東	435円	59,078円
	上中	322円	15,762円
	福井高浜別	676円	10,490円
	福井東別	805円	10,586円
	福井森田	425円	9,361円
	西安居	109円	25,128円
	福井坂井	149円	8,352円
	福井朝日別	254円	15,301円
	福井清水	178円	17,491円
	福井	591円	32,321円
	足羽別	343円	6,183円
	河和田	187円	10,581円
	永平寺	374円	16,531円
	金津別	281円	9,616円
	今立別	389円	8,615円
	福井三方別	171円	16,124円
	美浜	186円	25,940円
	大飯	600円	28,075円
	今庄	404円	17,323円
	福井河合	225円	3,114円
	福井鶴	239円	14,450円
	五分市	487円	17,129円
	上志比	229円	19,867円
	福井池田	346円	17,406円
	南条	541円	18,275円
	福井宮崎	130円	22,301円
	名田庄	149円	15,528円
	越前	828円	10,851円
	荒土	208円	22,183円
	細呂木	92円	18,852円
	織田	182円	20,685円
岐阜県	岐阜	783円	44,371円
	岐阜本荘	750円	14,191円
	長良	982円	22,366円
	長森	1,032円	20,597円

岐阜加納	1,473円	21,046円
黒野	614円	18,707円
芥見	380円	14,196円
大垣南	818円	13,768円
大垣西	448円	17,555円
大垣丸ノ内南	494円	11,103円
高山第二	1,880円	12,795円
東濃B	407円	20,377円
岐阜根本	688円	31,962円
岐阜関	560円	13,035円
小金田	363円	13,916円
岐阜中津川	413円	15,616円
瑞浪	320円	10,056円
岐阜羽島	593円	16,595円
恵那	543円	24,544円
恵那B	543円	11,290円
武並	276円	15,089円
中濃	790円	19,135円
土岐	523円	15,698円
各務原	522円	30,218円
鷺沼	778円	8,084円
可児	485円	22,176円
笠松	652円	8,669円
佐波	472円	21,129円
養老	369円	13,982円
垂井	246円	13,808円
揖斐川	140円	10,205円
岐阜北方	914円	9,552円
穂積	999円	15,005円
高富	610円	9,380円
郡上八幡	658円	13,736円
美濃白川	245円	11,224円
下呂	498円	16,927円
荘川	40円	13,511円
飛騨古川	634円	7,384円
岐阜神岡	265円	17,960円
一宮川島	(略)	6,425円
岐阜巖美	306円	16,354円
岐阜赤坂	500円	7,630円
美濃坂本	249円	12,318円
第一落合	251円	30,488円
美濃	404円	8,191円
羽島南	361円	12,208円
下石	252円	8,945円
新駄知	267円	11,457円
美濃平田	434円	64,219円
養老東	264円	19,495円
岐阜神戸	488円	20,188円
輪之内	272円	74,790円
美濃池田	314円	5,528円
岐阜川辺	300円	16,986円
御高	266円	14,889円
笠原	308円	5,476円
陶	190円	5,406円
久々利	197円	11,033円
春里	281円	9,919円
海津	365円	67,371円
南濃	339円	13,021円
岐阜石津	340円	20,969円
揖斐大野	(略)	11,087円
本巢	131円	29,641円
武芸川	243円	16,759円
岐阜大和	576円	11,932円
富加	311円	11,354円
八百津	267円	11,571円
美濃坂下	148円	13,537円
付知	238円	9,199円
美濃福岡	267円	12,620円
岩村	353円	4,284円
山岡	289円	14,806円
明智	590円	13,897円
岐阜萩原	952円	3,967円
飛騨国府	125円	8,106円
美濃加茂北	76円	16,370円
前宮	381円	22,470円
関ヶ原	315円	30,974円
岐阜白鳥	547円	27,700円
飛騨細江	170円	35,908円
岐阜粟野	485円	5,279円
美濃牧谷	88円	31,950円
釜戸	176円	17,241円

岐阜加納	1,386円	21,288円
黒野	576円	17,951円
芥見	368円	13,263円
大垣南	807円	12,800円
大垣西	416円	17,993円
大垣丸ノ内南	489円	23,250円
高山第二	1,894円	20,225円
東濃B	400円	21,221円
岐阜根本	697円	31,366円
岐阜関	546円	13,364円
小金田	357円	13,572円
岐阜中津川	412円	14,773円
瑞浪	314円	9,539円
岐阜羽島	535円	16,392円
恵那	525円	21,632円
恵那B	525円	10,519円
武並	262円	14,726円
中濃	749円	17,369円
土岐	408円	14,866円
各務原	513円	28,960円
鷺沼	702円	7,410円
可児	473円	21,001円
笠松	648円	7,964円
佐波	458円	20,459円
養老	343円	13,101円
垂井	255円	13,194円
揖斐川	136円	9,580円
岐阜北方	892円	8,643円
穂積	778円	15,172円
高富	592円	8,498円
郡上八幡	662円	12,911円
美濃白川	179円	9,585円
下呂	480円	16,389円
荘川	36円	11,960円
飛騨古川	591円	7,261円
岐阜神岡	242円	17,505円
一宮川島	(略)	6,852円
岐阜巖美	303円	16,780円
岐阜赤坂	505円	7,410円
美濃坂本	242円	12,208円
第一落合	219円	29,160円
美濃	401円	7,273円
羽島南	334円	10,952円
下石	239円	6,868円
新駄知	261円	10,364円
美濃平田	426円	64,220円
養老東	259円	16,049円
岐阜神戸	482円	19,751円
輪之内	266円	71,850円
美濃池田	299円	4,660円
岐阜川辺	282円	16,724円
御高	259円	14,528円
笠原	298円	7,096円
陶	168円	4,837円
久々利	188円	9,967円
春里	256円	8,901円
海津	359円	64,804円
南濃	320円	11,412円
岐阜石津	321円	20,544円
揖斐大野	(略)	10,262円
本巢	123円	28,954円
武芸川	240円	15,774円
岐阜大和	544円	10,859円
富加	301円	11,000円
八百津	260円	11,363円
美濃坂下	141円	12,879円
付知	231円	8,334円
美濃福岡	259円	12,427円
岩村	343円	3,637円
山岡	280円	14,627円
明智	547円	13,759円
岐阜萩原	908円	3,585円
飛騨国府	128円	7,221円
美濃加茂北	102円	17,968円
前宮	376円	22,737円
関ヶ原	278円	29,835円
岐阜白鳥	520円	24,152円
飛騨細江	151円	33,834円
岐阜粟野	466円	4,612円
美濃牧谷	108円	30,322円
釜戸	167円	16,885円

	鶴里	123円	9,958円
	上石津	176円	11,082円
	名森	337円	112,309円
	墨俣	478円	11,613円
	岐阜美山	352円	9,040円
	谷合	224円	25,981円
	武儀	324円	18,268円
	高鷲	78円	12,300円
	美並	331円	15,841円
	七宗	388円	11,290円
	東白川	157円	13,997円
	加子母	206円	21,795円
	蛭川	238円	11,690円
	上矢作	145円	14,754円
	飛騨小坂	427円	30,846円
	飛騨竹原	284円	13,539円
	岐阜金山	734円	16,464円
	町方	413円	23,351円
	久々野	360円	11,306円
	奥飛騨温泉	344円	16,806円
	根尾	170円	19,234円
	蘇原	207円	19,104円
	黒南	266円	17,454円
	岐阜黒川	219円	17,939円
	飛騨河合	131円	19,653円
静岡県	用宗	1,148円	10,616円
	静岡長沼	1,885円	6,446円
	城北	2,543円	24,652円
	静岡八幡	2,407円	19,495円
	静岡大谷	477円	12,182円
	静岡電々	5,937円	32,871円
	浜松	1,077円	25,392円
	精志	576円	15,033円
	浜松住吉	1,261円	10,571円
	三方原	984円	6,323円
	禰久呂	463円	6,953円
	中野町	649円	6,802円
	白羽	424円	6,770円
	芳川	593円	10,318円
	都田	551円	45,494円
	向宿別	760円	16,471円
	増楽	881円	10,600円
	下香貫	941円	9,425円
	沼津高島	(略)	10,235円
	沼津原	1,168円	27,445円
	江ノ浦	546円	13,039円
	沼津第二	1,539円	16,672円
	沼津北	1,805円	34,173円
	静岡清水	778円	23,251円
	有度	795円	12,736円
	江尻	1,649円	9,453円
	三保	603円	14,942円
	南熱海	502円	7,090円
	第二熱海	996円	16,394円
	三島中郷	1,015円	19,748円
	北田町	1,913円	10,562円
	富士宮	430円	13,163円
	伊東	478円	23,232円
	静岡伊東2	478円	16,908円
	八幡野	536円	12,562円
	静岡島田	1,016円	11,690円
	富士	931円	13,212円
	平垣	563円	10,574円
	富士鈴川	535円	3,567円
	富士岡	657円	6,475円
	鷹岡	469円	6,421円
	磐田	846円	18,913円
	焼津	527円	7,597円
	大宮	688円	14,980円
	掛川	497円	31,777円
	伊達方	216円	13,385円
	藤枝	1,008円	15,006円
	兵太夫	985円	5,509円
	御殿場	929円	15,037円
	玉穂	572円	9,462円
	袋井	1,103円	11,287円
	天竜	624円	6,733円
	浜北	597円	12,915円
	伊東下田	666円	14,596円
	裾野	1,223円	9,657円
	湖西	888円	13,206円

	鶴里	118円	11,690円
	上石津	167円	10,064円
	名森	342円	110,853円
	墨俣	471円	10,950円
	岐阜美山	344円	7,356円
	谷合	200円	25,307円
	武儀	300円	19,392円
	高鷲	74円	11,242円
	美並	310円	15,194円
	七宗	353円	10,164円
	東白川	85円	16,136円
	加子母	187円	21,353円
	蛭川	225円	11,196円
	上矢作	129円	13,530円
	飛騨小坂	405円	30,504円
	飛騨竹原	257円	12,851円
	岐阜金山	718円	15,675円
	町方	388円	22,093円
	久々野	332円	10,376円
	奥飛騨温泉	311円	15,473円
	根尾	163円	18,081円
	蘇原	171円	18,802円
	黒南	245円	16,900円
	岐阜黒川	190円	17,614円
	飛騨河合	111円	17,974円
静岡県	用宗	1,156円	9,766円
	静岡長沼	1,835円	8,136円
	城北	2,529円	20,398円
	静岡八幡	2,478円	111,394円
	静岡大谷	467円	11,097円
	静岡電々	6,008円	32,844円
	浜松	1,055円	23,964円
	精志	567円	14,199円
	浜松住吉	1,260円	10,764円
	三方原	1,000円	6,998円
	禰久呂	459円	6,156円
	中野町	640円	6,126円
	白羽	396円	5,959円
	芳川	575円	10,571円
	都田	557円	37,406円
	向宿別	759円	14,731円
	増楽	849円	10,195円
	下香貫	926円	8,844円
	沼津高島	(略)	9,469円
	沼津原	1,124円	26,404円
	江ノ浦	476円	11,700円
	沼津第二	1,445円	16,156円
	沼津北	1,725円	32,724円
	静岡清水	764円	22,360円
	有度	757円	22,164円
	江尻	1,633円	8,900円
	三保	533円	14,036円
	南熱海	482円	7,785円
	第二熱海	957円	14,373円
	三島中郷	1,009円	19,334円
	北田町	1,890円	10,290円
	富士宮	424円	11,965円
	伊東	470円	22,653円
	静岡伊東2	470円	15,514円
	八幡野	520円	11,252円
	静岡島田	1,012円	11,124円
	富士	910円	13,038円
	平垣	505円	20,838円
	富士鈴川	507円	4,014円
	富士岡	642円	6,865円
	鷹岡	465円	5,802円
	磐田	829円	16,790円
	焼津	487円	16,785円
	大宮	687円	14,142円
	掛川	486円	29,680円
	伊達方	211円	13,078円
	藤枝	994円	16,195円
	兵太夫	990円	4,774円
	御殿場	927円	13,818円
	玉穂	554円	8,705円
	袋井	1,091円	11,628円
	天竜	606円	6,820円
	浜北	584円	12,394円
	伊東下田	635円	30,260円
	裾野	1,211円	8,982円
	湖西	882円	10,982円

河津	582円	14,251円
南伊豆	223円	22,361円
仁科	1,230円	6,800円
伊豆長岡	1,117円	23,590円
修善寺大仁	722円	16,661円
新函南	1,209円	19,719円
中土狩	(略)	8,281円
大井川	436円	20,385円
榛原	377円	11,824円
吉田町	528円	10,272円
浜岡	325円	22,118円
掛川菊川	764円	16,740円
引佐	612円	24,224円
静岡美和	508円	22,517円
服織	1,153円	43,437円
静岡沼津	1,467円	21,386円
富士大淵	411円	9,181円
湯ヶ島	753円	10,882円
青羽根	1,172円	15,819円
静岡岡部	875円	20,944円
静岡金谷	272円	8,865円
舞阪	505円	11,061円
新居	606円	26,297円
細江	432円	7,071円
伊左地	449円	10,118円
館山寺	401円	16,514円
静岡興津	1,119円	5,059円
小島	1,043円	16,783円
上野北山	301円	20,046円
川奈	623円	18,563円
宇佐美	803円	11,687円
富戸	796円	19,587円
初倉	(略)	13,234円
富士見台	593円	11,853円
大藤	461円	18,603円
原谷	388円	10,733円
葉梨	437円	12,919円
御殿場神山	654円	10,544円
静岡山梨	648円	9,878円
中瀬	603円	10,719円
宮口	626円	6,056円
沼津御宿	822円	17,626円
新所原	1,024円	9,130円
熱川	235円	15,147円
稲取	403円	24,045円
丹那	275円	11,618円
韭山	1,204円	16,883円
大仁	2,175円	8,648円
中伊豆	268円	38,671円
須走	336円	13,414円
静岡小山	680円	6,887円
芝川	223円	23,347円
御前崎	265円	15,908円
相良	378円	11,164円
地頭方	98円	14,630円
小笠	370円	12,728円
森町	477円	4,151円
浅羽	309円	24,682円
静岡福田	205円	4,582円
竜洋	334円	24,555円
賤機	731円	19,397円
静岡水落	2,206円	20,549円
伊豆山	715円	19,989円
猪之頭	162円	13,672円
上井出	181円	26,033円
箕作	657円	13,381円
入出	242円	10,206円
白須賀	219円	16,203円
伊東松崎	1,330円	17,549円
西伊豆	1,274円	9,645円
伊豆賀茂	405円	55,179円
静岡戸田	170円	21,775円
土肥	257円	7,119円
富士川	607円	6,234円
富士松野	213円	11,567円
蒲原	945円	7,697円
由比	837円	9,032円
静岡川根	690円	18,082円
大須賀	865円	17,093円
静岡豊岡	440円	23,515円
三ヶ日	580円	13,833円

河津	566円	14,294円
南伊豆	217円	21,122円
仁科	1,206円	6,116円
伊豆長岡	1,113円	21,588円
修善寺大仁	671円	15,714円
新函南	1,210円	18,479円
中土狩	(略)	8,673円
大井川	421円	20,357円
榛原	353円	10,876円
吉田町	539円	9,655円
浜岡	324円	19,421円
掛川菊川	754円	15,973円
引佐	568円	23,938円
静岡美和	501円	22,050円
服織	1,140円	42,144円
静岡沼津	1,393円	22,618円
富士大淵	385円	8,763円
湯ヶ島	730円	11,351円
青羽根	1,101円	15,474円
静岡岡部	845円	20,038円
静岡金谷	252円	7,933円
舞阪	491円	10,346円
新居	600円	27,023円
細江	402円	7,591円
伊左地	418円	9,932円
館山寺	389円	16,226円
静岡興津	1,105円	5,728円
小島	989円	15,911円
上野北山	288円	19,524円
川奈	612円	17,179円
宇佐美	783円	10,829円
富戸	772円	18,470円
初倉	(略)	12,586円
富士見台	560円	10,808円
大藤	442円	17,804円
原谷	383円	10,382円
葉梨	397円	14,494円
御殿場神山	645円	10,272円
静岡山梨	642円	10,331円
中瀬	597円	10,612円
宮口	604円	6,093円
沼津御宿	768円	35,360円
新所原	1,038円	8,885円
熱川	227円	12,481円
稲取	386円	22,218円
丹那	263円	11,329円
韭山	1,159円	15,598円
大仁	1,942円	7,779円
中伊豆	253円	38,152円
須走	320円	13,068円
静岡小山	826円	6,249円
芝川	207円	23,239円
御前崎	258円	15,038円
相良	364円	11,955円
地頭方	85円	13,533円
小笠	363円	13,023円
森町	471円	5,785円
浅羽	304円	24,181円
静岡福田	207円	4,525円
竜洋	316円	19,487円
賤機	718円	18,528円
静岡水落	2,197円	19,032円
伊豆山	664円	18,725円
猪之頭	137円	15,013円
上井出	171円	25,893円
箕作	625円	13,060円
入出	244円	9,940円
白須賀	208円	13,920円
伊東松崎	1,305円	18,441円
西伊豆	1,208円	9,470円
伊豆賀茂	365円	52,664円
静岡戸田	160円	21,216円
土肥	237円	7,098円
富士川	598円	6,439円
富士松野	203円	11,216円
蒲原	877円	6,486円
由比	819円	8,184円
静岡川根	642円	17,174円
大須賀	826円	16,000円
静岡豊岡	426円	22,444円
三ヶ日	521円	12,752円

	都筑	461円	18,512円
	宮口2	626円	13,966円
	掛川城東	184円	19,728円
	韮山高原	102円	10,345円
	用沢	420円	11,791円
	中川根	491円	10,127円
	千頭	304円	11,176円
	掛川大東	229円	18,065円
	気多	272円	12,988円
	天童佐久間	377円	9,605円
	静岡西浦	366円	14,940円
	南崎	243円	7,342円
	天童春野	253円	19,551円
愛知県	千種覚王山	2,470円	26,601円
	名古屋東山	1,722円	14,670円
	千種第二	1,934円	12,175円
	名古屋新東	3,443円	93,332円
	布池	3,077円	22,572円
	矢田	1,977円	12,541円
	大曾根	1,427円	23,542円
	味鏡	1,350円	12,855円
	名古屋山田	1,096円	20,130円
	浄心	1,599円	13,104円
	笠島	2,466円	44,752円
	則武	2,206円	17,323円
	名古屋中村	2,225円	21,836円
	稲葉地	2,128円	15,459円
	名古屋中	1,296円	56,434円
	名古屋金山	3,052円	40,351円
	新広小路	2,741円	57,890円
	滝子	2,023円	15,592円
	瑞穂通	1,812円	26,234円
	八事	3,318円	18,746円
	名古屋中川	1,182円	10,022円
	下之一色	1,229円	26,611円
	名古屋港	1,007円	29,506円
	稲永	913円	10,130円
	蓮徳	1,711円	10,166円
	笠寺	1,070円	13,221円
	大同	1,380円	13,232円
	名古屋守山	923円	15,642円
	名古屋緑	1,203円	21,978円
	平手	2,351円	18,761円
	鳴子第二	2,238円	14,671円
	名東	1,638円	21,337円
	猪子石	1,946円	19,656円
	猪高	2,374円	29,007円
	大白	2,306円	24,427円
	豊橋岩田	1,193円	11,667円
	豊橋花田	1,332円	19,650円
	豊橋南栄	1,193円	15,670円
	豊橋二川	1,009円	8,025円
	老津	666円	5,562円
	植田	668円	5,770円
	札木	559円	15,097円
	岡崎	771円	31,749円
	羽根	1,922円	20,926円
	矢作	570円	8,568円
	藤川	875円	4,094円
	岩津	1,230円	13,968円
	尾張一宮	935円	22,329円
	一宮神山	1,509円	6,606円
	一宮羽根	592円	19,617円
	一宮萩原	494円	13,209円
	浅井	535円	9,609円
	瀬戸陶栄	422円	7,824円
	愛知半田	705円	15,899円
	春日井	893円	14,191円
	勝川	1,535円	17,722円
	高蔵寺分室	585円	20,879円
	高蔵寺	1,411円	11,133円
	春日井坂下	678円	23,358円
	愛知豊川	1,029円	9,691円
	御油	1,019円	4,784円
	津島藤浪	1,087円	11,237円
	碧南2	791円	10,559円
	刈谷	784円	17,163円
	刈谷境	870円	13,788円
	愛知豊田	903円	17,742円
	豊田高上	1,834円	11,849円
	豊田寿	838円	11,587円

	都筑	402円	16,500円
	宮口2	604円	13,600円
	掛川城東	180円	19,257円
	韮山高原	88円	9,176円
	用沢	408円	13,377円
	中川根	461円	9,271円
	千頭	270円	10,816円
	掛川大東	217円	17,531円
	気多	266円	12,545円
	天童佐久間	359円	8,702円
	静岡西浦	299円	13,758円
	南崎	219円	6,602円
	天童春野	249円	18,449円
愛知県	千種覚王山	2,733円	28,789円
	名古屋東山	1,711円	14,207円
	千種第二	1,875円	12,099円
	名古屋新東	3,714円	91,924円
	布池	3,131円	22,558円
	矢田	1,975円	11,628円
	大曾根	1,408円	40,927円
	味鏡	1,341円	12,332円
	名古屋山田	1,097円	20,358円
	浄心	1,655円	11,999円
	笠島	2,453円	37,483円
	則武	2,121円	16,226円
	名古屋中村	2,148円	20,503円
	稲葉地	2,054円	14,579円
	名古屋中	1,499円	48,388円
	名古屋金山	3,049円	37,659円
	新広小路	3,134円	56,466円
	滝子	2,074円	36,293円
	瑞穂通	1,898円	21,438円
	八事	3,419円	16,683円
	名古屋中川	1,166円	10,333円
	下之一色	1,216円	27,106円
	名古屋港	1,000円	29,951円
	稲永	901円	9,227円
	蓮徳	1,699円	9,385円
	笠寺	1,050円	12,333円
	大同	1,364円	12,631円
	名古屋守山	907円	15,961円
	名古屋緑	1,193円	21,083円
	平手	1,990円	19,504円
	鳴子第二	2,140円	13,984円
	名東	1,622円	20,210円
	猪子石	1,937円	18,736円
	猪高	2,265円	26,985円
	大白	2,357円	23,994円
	豊橋岩田	1,155円	10,772円
	豊橋花田	1,304円	19,138円
	豊橋南栄	1,181円	14,707円
	豊橋二川	990円	7,968円
	老津	653円	5,482円
	植田	654円	5,977円
	札木	550円	13,670円
	岡崎	757円	32,097円
	羽根	1,883円	20,181円
	矢作	560円	7,752円
	藤川	869円	4,107円
	岩津	1,235円	9,262円
	尾張一宮	930円	22,272円
	一宮神山	1,465円	6,049円
	一宮羽根	583円	19,610円
	一宮萩原	488円	13,012円
	浅井	531円	10,665円
	瀬戸陶栄	421円	9,541円
	愛知半田	695円	15,581円
	春日井	873円	14,173円
	勝川	1,519円	16,498円
	高蔵寺分室	581円	20,197円
	高蔵寺	1,397円	11,201円
	春日井坂下	661円	23,360円
	愛知豊川	1,028円	9,328円
	御油	1,010円	5,800円
	津島藤浪	1,062円	10,755円
	碧南2	795円	13,281円
	刈谷	774円	16,948円
	刈谷境	850円	12,918円
	愛知豊田	897円	16,646円
	豊田高上	1,893円	10,680円
	豊田寿	845円	10,682円

猿投 2	1,088円	10,332円
豊田高岡	912円	11,465円
豊田上郷	736円	9,801円
刈谷安城 2	803円	26,772円
今村	2,686円	6,035円
西尾寄住	1,762円	8,126円
蒲郡 2	1,191円	4,571円
犬山 B	649円	10,891円
犬山羽黒	732円	12,148円
常滑	707円	11,527円
一宮江南 2	1,229円	5,749円
江南宮田	619円	5,380円
尾西	950円	13,325円
小牧機械棟	637円	26,168円
篠岡	527円	15,944円
小牧桜井	697円	39,435円
稲沢	1,746円	21,609円
豊橋新城	788円	11,667円
上野町	998円	21,736円
尾張横須賀 B	622円	15,642円
大府	1,366円	6,732円
知多	693円	4,680円
知立 2	1,514円	12,129円
尾張旭	1,051円	9,350円
愛知高浜	924円	5,433円
岩倉	1,466円	12,106円
豊明	810円	10,323円
東阿野	1,124円	11,976円
名古屋東郷	1,091円	6,458円
名古屋日進	682円	16,172円
長久手 B	1,198円	15,979円
豊山	1,196円	38,671円
西春 B	1,662円	19,344円
新川清洲	1,216円	25,813円
江南大口	885円	15,282円
扶桑	945円	4,629円
木曾川 B	467円	8,179円
祖父江	613円	12,351円
海部	634円	20,241円
蟹江 B	1,091円	13,835円
津島弥富	745円	6,528円
阿久比	550円	7,219円
東浦	782円	9,990円
幸田	1,168円	16,445円
三好	1,744円	6,376円
設楽	96円	10,497円
愛知御津	551円	5,655円
愛知田原 2	1,057円	29,166円
渚美	629円	6,678円
広小路	2,741円	22,965円
名古屋万場	875円	12,648円
志段味	768円	9,760円
名古屋大森	1,755円	19,378円
河合	549円	9,512円
矢合	553円	16,223円
平和	545円	19,019円
寺沢	697円	11,652円
豊橋石巻	426円	13,253円
常磐	563円	11,278円
六ツ美	1,071円	43,523円
品野	1,647円	19,282円
水野	466円	18,915円
板山	(略)	21,355円
亀崎	799円	7,091円
松平	625円	16,862円
保見	583円	3,586円
豊田駒場	734円	15,085円
刈谷桜井	1,509円	15,933円
刈谷明治	725円	20,586円
平坂	866円	14,724円
室場	567円	9,062円
三河大塚	800円	10,864円
形原	765円	4,859円
小鈴谷	313円	16,224円
尾張大野	847円	9,566円
大海	383円	62,266円
新城富岡	242円	13,041円
加木屋	1,297円	5,716円
永和	775円	9,435円
武豊	735円	7,358円
一色 2	500円	10,298円

猿投 2	1,085円	10,497円
豊田高岡	909円	10,672円
豊田上郷	739円	8,905円
刈谷安城 2	801円	25,725円
今村	2,612円	6,189円
西尾寄住	1,376円	10,474円
蒲郡 2	1,164円	5,099円
犬山 B	682円	10,160円
犬山羽黒	727円	12,068円
常滑	645円	61,892円
一宮江南 2	1,239円	5,644円
江南宮田	602円	4,735円
尾西	816円	13,341円
小牧機械棟	630円	15,850円
篠岡	517円	16,371円
小牧桜井	675円	38,018円
稲沢	1,735円	20,991円
豊橋新城	737円	11,578円
上野町	981円	21,023円
尾張横須賀 B	633円	14,784円
大府	1,365円	6,604円
知多	676円	5,249円
知立 2	1,494円	11,237円
尾張旭	1,039円	8,736円
愛知高浜	928円	5,434円
岩倉	1,503円	12,206円
豊明	793円	9,741円
東阿野	1,201円	11,210円
名古屋東郷	1,074円	5,852円
名古屋日進	676円	15,374円
長久手 B	1,195円	15,164円
豊山	1,162円	38,131円
西春 B	1,594円	19,299円
新川清洲	1,220円	24,891円
江南大口	875円	15,122円
扶桑	943円	5,458円
木曾川 B	450円	7,906円
祖父江	604円	13,297円
海部	744円	19,439円
蟹江 B	1,086円	13,073円
津島弥富	740円	7,087円
阿久比	544円	7,281円
東浦	787円	9,610円
幸田	1,160円	15,806円
三好	1,824円	6,639円
設楽	85円	9,645円
愛知御津	540円	5,570円
愛知田原 2	1,035円	27,667円
渚美	634円	7,028円
広小路	3,134円	22,695円
名古屋万場	849円	13,071円
志段味	759円	9,001円
名古屋大森	1,738円	16,988円
河合	537円	7,466円
矢合	544円	16,531円
平和	544円	18,527円
寺沢	688円	11,345円
豊橋石巻	419円	12,115円
常磐	549円	11,248円
六ツ美	1,063円	38,923円
品野	1,600円	19,050円
水野	455円	18,723円
板山	(略)	20,641円
亀崎	809円	6,989円
松平	621円	16,801円
保見	577円	3,177円
豊田駒場	738円	14,819円
刈谷桜井	1,469円	12,663円
刈谷明治	715円	14,928円
平坂	851円	15,123円
室場	564円	7,631円
三河大塚	776円	10,651円
形原	734円	4,375円
小鈴谷	286円	15,725円
尾張大野	675円	9,502円
大海	370円	61,329円
新城富岡	230円	12,615円
加木屋	1,214円	4,727円
永和	603円	9,202円
武豊	714円	7,246円
一色 2	505円	10,063円

	上横須賀	845円	28,220円
	三好ヶ丘	1,094円	18,607円
	豊田藤岡	542円	7,838円
	三河一宮	1,580円	12,939円
	小坂井	794円	5,257円
	東海茶東西	5,411円	26,026円
	豊橋	559円	27,434円
	南海部	457円	8,379円
	木場	576円	14,878円
	鍋田	344円	27,590円
	八開	397円	20,984円
	南知多	402円	12,410円
	師崎	305円	11,958円
	愛知豊浜	407円	8,663円
	愛知美浜	250円	7,421円
	野間	656円	20,682円
	吉良	690円	8,708円
	幡豆	1,955円	48,418円
	豊富	288円	13,687円
	下山	78円	10,358円
	鳳来大野	870円	5,987円
	愛知野田	241円	9,567円
	赤羽根	209円	17,350円
	伊良湖岬	174円	17,325円
	刈谷安城	803円	19,063円
	尾張横須賀	622円	20,960円
	篠島	911円	7,115円
	日間賀	401円	25,898円
	小原	100円	10,614円
	小渡	434円	9,359円
	東栄	415円	7,088円
	稲武	406円	9,972円
	鳳来	350円	16,635円
	菊井	1,526円	21,384円
	足助	967円	10,711円
三重県	片田	209円	6,690円
	高茶屋	622円	37,399円
	一身田	530円	8,493円
	津丸之内第4	436円	32,875円
	四日市B	509円	16,308円
	三ツ谷B	622円	6,806円
	四日市富田	679円	8,902円
	四日市水沢	281円	22,559円
	塩浜	557円	15,868円
	室山	531円	7,221円
	伊勢志摩2	507円	18,623円
	伊勢大湊	444円	17,917円
	松阪港	559円	16,190円
	松阪南	268円	16,634円
	松阪新座	440円	7,846円
	桑名	428円	17,823円
	七和	673円	7,552円
	伊賀上野	523円	23,703円
	鈴鹿B館	714円	28,916円
	鈴鹿白子	406円	17,454円
	庄野	494円	7,129円
	名張	446円	15,167円
	尾鷲	775円	26,117円
	三重亀山	213円	7,307円
	鳥羽	268円	9,110円
	鳥羽第2	268円	18,678円
	熊野第二	820円	9,395円
	久居	448円	13,040円
	真弁	324円	18,699円
	菟野	532円	5,581円
	三重関	213円	17,829円
	伊勢大湊	209円	19,451円
	大台	225円	13,566円
	阿児	520円	18,469円
	津丸之内第3	436円	15,741円
	小山田	282円	14,819円
	県	282円	9,149円
	保々	268円	26,951円
	下野	520円	12,699円
	伊勢豊浜	199円	14,896円
	伊勢南	239円	18,357円
	天名	206円	13,670円
	伊勢若松	429円	17,126円
	東員	193円	26,347円
	河芸	337円	17,638円
	多気	143円	28,213円

	上横須賀	839円	27,705円
	三好ヶ丘	1,096円	17,496円
	豊田藤岡	538円	6,808円
	三河一宮	1,532円	11,880円
	小坂井	781円	6,006円
	東海茶東西	5,382円	23,269円
	豊橋	550円	26,409円
	南海部	453円	8,269円
	木場	566円	13,670円
	鍋田	340円	27,378円
	八開	390円	20,327円
	南知多	380円	12,702円
	師崎	280円	12,258円
	愛知豊浜	394円	8,873円
	愛知美浜	233円	6,703円
	野間	440円	19,757円
	吉良	707円	8,412円
	幡豆	1,952円	47,637円
	豊富	280円	13,240円
	下山	74円	10,197円
	鳳来大野	795円	5,859円
	愛知野田	229円	9,237円
	赤羽根	232円	17,056円
	伊良湖岬	152円	17,009円
	刈谷安城	801円	17,851円
	尾張横須賀	633円	20,568円
	篠島	801円	5,815円
	日間賀	353円	24,487円
	小原	95円	9,350円
	小渡	419円	9,685円
	東栄	394円	10,456円
	稲武	398円	9,507円
	鳳来	322円	16,056円
	菊井	1,521円	22,628円
	足助	957円	9,914円
三重県	片田	202円	5,908円
	高茶屋	603円	33,637円
	一身田	490円	8,849円
	津丸之内第4	430円	28,997円
	四日市B	503円	16,085円
	三ツ谷B	295円	6,634円
	四日市富田	671円	9,883円
	四日市水沢	268円	22,115円
	塩浜	543円	16,668円
	室山	527円	7,233円
	伊勢志摩2	484円	19,982円
	伊勢大湊	435円	16,708円
	松阪港	510円	14,546円
	松阪南	238円	16,855円
	松阪新座	422円	8,547円
	桑名	413円	16,936円
	七和	663円	6,812円
	伊賀上野	489円	23,516円
	鈴鹿B館	675円	27,528円
	鈴鹿白子	399円	16,441円
	庄野	503円	7,032円
	名張	414円	14,306円
	尾鷲	720円	25,788円
	三重亀山	207円	6,758円
	鳥羽	251円	8,015円
	鳥羽第2	251円	16,287円
	熊野第二	717円	8,230円
	久居	435円	12,718円
	真弁	322円	18,246円
	菟野	521円	6,249円
	三重関	210円	17,261円
	伊勢大湊	195円	18,969円
	大台	208円	12,592円
	阿児	495円	18,180円
	津丸之内第3	430円	13,369円
	小山田	275円	14,612円
	県	271円	8,419円
	保々	261円	26,466円
	下野	509円	13,680円
	伊勢豊浜	177円	14,600円
	伊勢南	224円	18,092円
	天名	186円	13,283円
	伊勢若松	417円	16,743円
	東員	190円	25,457円
	河芸	319円	17,539円
	多気	135円	27,650円

高野尾	100円	21,656円
搦田	349円	10,931円
伊勢寺	363円	13,481円
松阪東黒部	254円	22,350円
松阪大石	102円	16,650円
桑名深谷	403円	18,051円
三重上野南	135円	56,452円
石薬師	210円	18,342円
三重長沢	163円	22,084円
比奈知	270円	34,400円
桔梗ヶ丘第一	560円	19,930円
賀田	180円	24,185円
北輪内	420円	14,398円
野登	94円	21,714円
三重長岡	91円	24,435円
答志島	236円	15,975円
柳原	78円	15,211円
多度	168円	15,927円
伊勢長島	615円	12,503円
北勢	357円	6,420円
大安	(略)	22,555円
朝明	144円	23,020円
四日市楠	522円	10,850円
四日市朝日	399円	17,438円
椋本	155円	10,991円
安濃	205円	18,621円
一志	157円	12,137円
三重白山	75円	33,184円
三重嬉野	173円	11,055円
三雲	253円	9,785円
明和	314円	5,962円
伊勢玉城	395円	10,459円
伊勢二見	360円	15,309円
内城田	550円	15,441円
伊賀	154円	9,063円
伊賀平田	173円	51,175円
三重青山	265円	29,402円
大主	281円	24,623円
三重志摩	316円	22,371円
甲賀	493円	18,374円
紀伊長島	489円	14,529円
三重御浜	308円	10,893円
大安東	254円	12,971円
三重藤原	256円	14,449円
三重美里	281円	21,451円
香良洲	323円	10,168円
飯南	327円	27,963円
柳原	273円	18,050円
勢和	338円	17,438円
三重萩原	247円	20,861円
宿田曹	406円	21,862円
五ヶ所	280円	19,011円
南海	231円	7,959円
鳥ヶ原	104円	16,771円
浜島	316円	23,713円
安乗	379円	16,591円
三重磯部	263円	16,744円
三重九鬼	150円	25,773円
三重飛鳥	261円	15,453円
新鹿	152円	14,510円
二本島	278円	36,619円
美杉	221円	14,573円
三重奥津	195円	23,404円
飯高	302円	12,876円
伊勢志摩3	507円	27,266円
菅島	584円	79,568円
飯高川俣	140円	23,847円
阿山	90円	17,808円
左口桂城	320円	25,778円
紀宝鶴殿	647円	13,227円
入鹿	115円	14,424円
海山	920円	16,608円
滋賀大津	883円	41,247円
堅田2	921円	19,633円
滋賀瀬田	1,306円	27,896円
石山	559円	12,624円
大津坂本2	885円	(略)
におの浜	1,402円	33,474円
彦根3	547円	30,986円
河瀬	339円	12,315円
稲枝	329円	6,198円

滋賀県

高野尾	94円	21,152円
搦田	343円	10,530円
伊勢寺	351円	13,103円
松阪東黒部	231円	21,938円
松阪大石	94円	16,271円
桑名深谷	389円	17,604円
三重上野南	126円	54,378円
石薬師	201円	16,612円
三重長沢	154円	21,573円
比奈知	242円	32,785円
桔梗ヶ丘第一	563円	19,236円
賀田	166円	22,778円
北輪内	371円	13,304円
野登	86円	21,004円
三重長岡	81円	23,917円
答志島	181円	14,687円
柳原	74円	14,875円
多度	167円	15,767円
伊勢長島	591円	12,232円
北勢	350円	6,081円
大安	(略)	21,956円
朝明	143円	22,747円
四日市楠	503円	10,528円
四日市朝日	385円	16,722円
椋本	149円	10,673円
安濃	199円	18,295円
一志	147円	11,681円
三重白山	70円	31,711円
三重嬉野	174円	10,709円
三雲	231円	9,492円
明和	301円	5,137円
伊勢玉城	353円	11,514円
伊勢二見	334円	14,957円
内城田	515円	15,075円
伊賀	141円	8,709円
伊賀平田	157円	49,153円
三重青山	245円	28,567円
大主	259円	25,221円
三重志摩	286円	21,358円
甲賀	476円	18,169円
紀伊長島	402円	20,507円
三重御浜	271円	11,885円
大安東	253円	12,434円
三重藤原	245円	14,230円
三重美里	263円	21,058円
香良洲	307円	9,884円
飯南	302円	27,615円
柳原	261円	17,631円
勢和	304円	16,061円
三重萩原	214円	20,457円
宿田曹	374円	20,813円
五ヶ所	252円	41,002円
南海	213円	6,925円
鳥ヶ原	92円	16,407円
浜島	304円	19,158円
安乗	346円	16,146円
三重磯部	238円	17,072円
三重九鬼	127円	23,701円
三重飛鳥	240円	15,050円
新鹿	134円	12,983円
二本島	233円	34,315円
美杉	195円	13,036円
三重奥津	170円	22,981円
飯高	266円	11,632円
伊勢志摩3	484円	28,175円
菅島	459円	125,220円
飯高川俣	129円	23,428円
阿山	84円	17,683円
左口桂城	289円	23,966円
紀宝鶴殿	599円	13,615円
入鹿	97円	14,026円
海山	804円	15,823円
滋賀大津	814円	41,463円
堅田2	960円	19,071円
滋賀瀬田	1,209円	39,834円
石山	566円	12,789円
大津坂本2	876円	(略)
におの浜	1,273円	31,683円
彦根3	505円	47,553円
河瀬	338円	12,040円
稲枝	309円	6,188円

滋賀県

滋賀長浜	475円	22,947円
近江八幡	572円	22,985円
六枚橋別館	889円	16,034円
八日市	781円	24,135円
草津	708円	35,751円
常盤	(略)	11,187円
近江守山	526円	23,213円
守山北	1,007円	20,943円
粟東	603円	30,054円
野洲2	964円	24,467円
甲西	612円	27,009円
水口	(略)	16,770円
滋賀甲賀	430円	13,207円
信楽	232円	29,659円
安土	560円	7,486円
近江日野	281円	22,502円
滋賀鶴川	340円	24,962円
五個荘	461円	13,054円
能登川	861円	21,348円
湖東	71円	8,668円
秦荘	129円	12,458円
愛知川	158円	16,739円
滋賀多賀	839円	13,992円
滋賀山東	61円	28,277円
米原	781円	11,702円
虎姫	186円	42,671円
滋賀湖北	237円	12,985円
ひわ	318円	17,722円
近江高月	167円	18,016円
木之本	191円	28,487円
今津	254円	16,442円
安曇川	535円	24,094円
高島	397円	10,463円
新旭	221円	24,913円
関ノ津	149円	25,943円
滋賀志賀	202円	16,827円
和弥	154円	7,438円
金勝	613円	6,271円
中主	707円	21,712円
石部	233円	6,011円
下田	509円	18,941円
菩提寺	577円	19,714円
近江甲南	299円	13,575円
滋賀蒲生	75円	9,470円
竜王	69円	27,576円
豊郷	211円	19,876円
甲良	149円	9,837円
醒ヶ井	276円	29,218円
滋賀浅井	333円	21,097円
比叡平	379円	15,120円
小松	260円	83,295円
長浜局舎2	441円	41,870円
土山	260円	23,458円
滋賀大野	132円	18,960円
雲井	137円	21,982円
柏原別館	185円	18,513円
朝日	182円	5,740円
中之郷	292円	19,689円
マキノ沢	218円	15,430円
船木	264円	23,477円
愛東	165円	9,092円
マキノ	237円	18,228円
途中	200円	14,792円
上田上別館	285円	51,030円
滋賀伊吹	122円	9,227円
近江大浦	52円	25,262円
京都府		
紫野	3,180円	15,799円
京都北野	9,570円	9,815円
西陣別館	4,191円	32,238円
賀茂	3,019円	15,439円
京都吉田	3,458円	39,349円
壬生別館	4,110円	11,741円
京都	12,095円	29,282円
七条	1,985円	31,088円
京都南	2,484円	31,788円
嵯峨2	2,583円	11,359円
朱雀	2,521円	23,122円
深草	2,279円	11,859円
京都醍醐	2,012円	11,897円
伏見	2,998円	24,861円
淀	1,209円	11,925円

滋賀長浜	479円	22,726円
近江八幡	539円	21,964円
六枚橋別館	847円	15,610円
八日市	740円	23,165円
草津	671円	39,728円
常盤	(略)	10,701円
近江守山	556円	22,247円
守山北	983円	20,494円
粟東	590円	29,682円
野洲2	992円	24,955円
甲西	606円	26,475円
水口	(略)	18,443円
滋賀甲賀	422円	13,936円
信楽	226円	26,642円
安土	548円	7,403円
近江日野	278円	21,975円
滋賀鶴川	329円	24,155円
五個荘	469円	12,860円
能登川	869円	20,883円
湖東	72円	8,357円
秦荘	130円	11,999円
愛知川	159円	15,774円
滋賀多賀	819円	13,568円
滋賀山東	63円	27,092円
米原	755円	11,317円
虎姫	175円	41,006円
滋賀湖北	234円	11,939円
ひわ	305円	16,653円
近江高月	163円	17,158円
木之本	187円	28,679円
今津	237円	16,166円
安曇川	498円	23,521円
高島	348円	9,553円
新旭	215円	24,523円
関ノ津	143円	25,804円
滋賀志賀	193円	16,421円
和弥	151円	7,547円
金勝	610円	6,385円
中主	736円	21,245円
石部	232円	6,223円
下田	521円	18,645円
菩提寺	571円	19,937円
近江甲南	233円	36,212円
滋賀蒲生	73円	9,241円
竜王	67円	26,875円
豊郷	212円	19,242円
甲良	145円	9,577円
醒ヶ井	268円	27,098円
滋賀浅井	330円	20,099円
比叡平	395円	15,160円
小松	250円	80,322円
長浜局舎2	440円	40,374円
土山	252円	23,086円
滋賀大野	124円	18,741円
雲井	135円	20,372円
柏原別館	180円	17,490円
朝日	173円	7,014円
中之郷	275円	20,718円
マキノ沢	207円	14,464円
船木	257円	22,738円
愛東	160円	8,770円
マキノ	222円	16,985円
途中	180円	14,393円
上田上別館	279円	49,817円
滋賀伊吹	117円	8,267円
近江大浦	48円	23,585円
京都府		
紫野	3,292円	15,248円
京都北野	9,823円	9,046円
西陣別館	4,413円	29,727円
賀茂	3,063円	15,334円
壬生別館	4,638円	11,138円
京都	13,812円	29,088円
七条	2,134円	26,593円
京都南	2,469円	33,825円
嵯峨2	2,488円	12,467円
朱雀	2,666円	22,315円
深草	2,257円	11,457円
京都醍醐	2,002円	11,549円
伏見	3,044円	26,487円
淀	1,231円	10,889円

山科	1,687円	18,145円
京都桂	3,288円	25,466円
大原野	1,347円	13,549円
前田	699円	9,263円
福知山	1,330円	33,644円
京都舞鶴	935円	15,515円
舞鶴西	449円	24,590円
綾部	923円	22,359円
宇治2	1,449円	18,692円
京都新田	1,744円	15,499円
宮津	340円	24,475円
亀岡	1,530円	16,422円
城陽	1,037円	12,615円
京都西山	5,354円	16,208円
長岡京	2,697円	37,384円
京都八幡	958円	12,362円
山城田辺	1,114円	21,939円
精華2	993円	15,492円
園部	1,119円	23,799円
岩滝	270円	6,041円
加悦谷	132円	16,039円
峰山	208円	19,430円
丹後大宮	120円	17,912円
網野	365円	18,407円
鞍馬	1,086円	20,056円
木幡	1,401円	21,248円
山城木津	1,184円	16,626円
福知山上川口	352円	13,713円
宮前	232円	15,239円
井手	517円	22,834円
山城町	610円	14,061円
山城加茂	814円	19,679円
京都八木	1,008円	15,666円
丹波町	285円	20,098円
京都弥栄	413円	26,775円
京都吉田別館	3,458円	21,984円
山城大原	151円	38,780円
祇園別館	2,226円	15,418円
八田	91円	22,509円
三和	179円	15,548円
朱雀・桂2	3,288円	15,996円
何北	63円	17,859円
天ノ橋立	265円	25,007円
和束	118円	26,175円
京北	533円	7,615円
京都美山	442円	18,398円
京都下山	255円	12,602円
京都日吉	338円	12,128円
瑞穂	200円	10,938円
和知	272円	28,754円
夜久野	89円	16,108円
丹後木津	507円	26,676円
丹後町	383円	18,654円
神野	307円	25,852円
久美浜	618円	25,291円
舞鶴八雲2	107円	182,068円
宇治田原	445円	25,993円
舞鶴岡田	174円	20,497円
京都大江	354円	19,476円
平野	204円	22,704円
伊根	100円	41,090円
都島	2,619円	36,606円
此花	1,625円	31,156円
大阪新町新	2,414円	22,772円
西	2,745円	19,360円
大阪港	1,728円	32,999円
大阪大正別館	1,711円	15,627円
天王寺	2,327円	11,869円
大阪桜川	1,425円	36,083円
日本橋北館	2,083円	16,629円
西淀川	1,550円	14,003円
東淀川	2,962円	53,292円
東成	3,357円	13,359円
生野	1,533円	24,468円
箕	1,612円	18,986円
大阪旭	2,659円	17,846円
大阪城東	2,097円	20,083円
鶴野	2,598円	19,950円
桑津	2,320円	15,209円
阿倍野	3,492円	25,109円
長居	3,797円	27,320円

大阪府

山科	1,734円	16,963円
京都桂	3,412円	23,256円
大原野	1,325円	12,623円
前田	706円	7,357円
福知山	1,199円	32,361円
京都舞鶴	928円	30,107円
舞鶴西	454円	43,756円
綾部	844円	51,237円
宇治2	1,434円	21,800円
京都新田	1,703円	15,098円
宮津	334円	25,804円
亀岡	1,506円	15,966円
城陽	1,032円	11,665円
京都西山	5,304円	16,271円
長岡京	2,716円	35,595円
京都八幡	935円	11,057円
山城田辺	1,110円	21,331円
精華2	981円	14,285円
園部	1,070円	22,571円
岩滝	273円	4,922円
加悦谷	129円	17,090円
峰山	221円	18,726円
丹後大宮	118円	17,338円
網野	316円	18,812円
鞍馬	1,058円	20,545円
木幡	1,387円	20,733円
山城木津	1,152円	15,578円
福知山上川口	259円	13,471円
宮前	229円	14,812円
井手	497円	20,446円
山城町	622円	13,688円
山城加茂	824円	20,213円
京都八木	966円	15,205円
丹波町	269円	19,455円
京都弥栄	405円	25,773円
京都吉田別館	3,557円	21,163円
山城大原	147円	31,904円
祇園別館	2,429円	14,560円
八田	88円	21,394円
三和	169円	15,150円
朱雀・桂2	3,412円	14,807円
何北	57円	17,325円
天ノ橋立	259円	23,834円
和束	115円	25,297円
京北	494円	7,717円
京都美山	429円	17,887円
京都下山	232円	12,190円
京都日吉	324円	11,770円
瑞穂	186円	10,394円
和知	251円	27,670円
夜久野	84円	15,717円
丹後木津	502円	25,023円
丹後町	349円	17,786円
神野	290円	24,768円
久美浜	578円	23,938円
舞鶴八雲2	103円	156,065円
宇治田原	411円	31,808円
舞鶴岡田	169円	19,300円
京都大江	360円	19,036円
平野	196円	21,928円
伊根	89円	39,033円
都島	2,611円	30,522円
此花	1,609円	26,983円
大阪新町新	2,637円	22,236円
西	2,720円	17,876円
大阪港	1,759円	37,966円
大阪大正別館	1,673円	15,606円
天王寺	2,285円	11,816円
大阪桜川	1,358円	28,550円
日本橋北館	2,536円	23,749円
西淀川	1,533円	14,500円
東淀川	2,940円	39,653円
東成	3,506円	16,794円
生野	1,532円	23,871円
箕	1,588円	18,962円
大阪旭	2,638円	22,233円
大阪城東	2,101円	18,454円
鶴野	2,572円	17,615円
桑津	2,245円	13,921円
阿倍野	3,515円	33,677円
長居	3,928円	24,613円

大阪府

大阪住吉	2,441円	14,251円
天下茶屋	1,788円	9,593円
大阪淀川3	1,685円	46,357円
大阪三国	1,898円	17,677円
大阪鶴見	4,022円	16,051円
住之江	2,650円	25,860円
南港	1,300円	24,815円
大阪平野	2,881円	21,269円
北平野	2,043円	9,030円
大阪北	2,521円	27,794円
北	2,638円	26,974円
堀川	3,622円	25,626円
豊崎	4,070円	22,841円
高津	2,379円	23,941円
大阪東	2,187円	29,516円
大阪中央ビル	3,902円	45,521円
塚	1,519円	21,827円
大阪石津	1,531円	22,929円
金岡	2,196円	13,029円
鳳	1,402円	27,744円
浜寺	1,844円	10,393円
登美丘	4,566円	13,554円
泉北	1,376円	22,712円
深井	1,548円	21,707円
初芝	1,728円	10,235円
南大阪2	1,291円	11,547円
東岸和田	2,450円	22,092円
山直	804円	3,969円
豊中	3,191円	25,756円
服部	3,028円	13,931円
庄内	2,928円	18,673円
池田石橋	2,604円	34,847円
池田別館	3,086円	16,227円
西吹田	2,729円	16,548円
吹田	1,648円	10,173円
千里	2,608円	15,572円
万国博	2,445円	10,284円
泉大津	1,539円	21,307円
高槻	1,982円	33,513円
南高槻	1,955円	17,003円
茨木富田	1,175円	12,495円
安岡寺	1,884円	20,837円
上牧	1,676円	23,772円
水間	607円	9,265円
大阪守口	1,619円	32,302円
枚方	2,090円	29,623円
枚野	3,104円	12,617円
中宮	1,726円	14,791円
香里丘 (路)		22,307円
津田	1,775円	18,524円
香里	3,950円	19,946円
茨木	1,802円	49,695円
星見	2,402円	22,316円
郡	1,818円	5,948円
平田	2,176円	23,331円
八尾	2,423円	9,777円
志紀	2,126円	16,849円
千塚	1,360円	28,604円
泉佐野	864円	27,523円
大阪田尻	541円	27,836円
日根野2	618円	16,758円
富田林	733円	26,409円
金剛	3,402円	5,972円
佐備	1,398円	22,070円
寝屋川	1,285円	21,215円
池田	2,154円	18,149円
河内長野	1,662円	21,275円
三日月市町	1,022円	10,966円
大阪松原	2,115円	38,433円
大阪大東	2,546円	20,351円
大阪和泉	1,317円	17,429円
三林	1,120円	6,525円
箕面	3,464円	20,952円
白島	1,911円	13,183円
柏原	1,459円	13,988円
柏原国分	1,256円	15,865円
羽曳野	1,160円	19,504円
門真	2,039円	10,799円
大和田	1,338円	10,913円
摂津	1,908円	11,344円
淀川鳥飼	1,408円	16,977円

大阪住吉	2,437円	15,122円
天下茶屋	1,756円	10,918円
大阪淀川3	1,747円	46,212円
大阪三国	1,977円	18,381円
大阪鶴見	4,001円	15,408円
住之江	2,707円	24,328円
南港	1,316円	23,281円
大阪平野	2,860円	18,973円
北平野	2,011円	8,958円
大阪北	2,800円	33,140円
北	3,043円	26,158円
堀川	3,889円	24,461円
豊崎	4,644円	26,616円
高津	2,638円	25,679円
大阪東	2,540円	28,149円
大阪中央ビル	4,163円	44,295円
塚	1,457円	20,312円
大阪石津	1,529円	20,593円
金岡	2,329円	12,422円
鳳	1,392円	26,606円
浜寺	1,818円	9,949円
登美丘	4,891円	12,527円
泉北	1,390円	21,975円
深井	1,498円	20,910円
初芝	1,865円	10,221円
南大阪2	1,278円	10,842円
東岸和田	2,333円	20,513円
山直	824円	4,227円
豊中	3,303円	21,825円
服部	2,969円	12,640円
庄内	2,781円	18,975円
池田石橋	2,729円	35,248円
池田別館	3,205円	22,689円
西吹田	2,785円	15,668円
吹田	1,640円	8,643円
千里	2,677円	16,746円
万国博	2,410円	36,150円
泉大津	1,518円	23,825円
高槻	2,079円	32,723円
南高槻	2,092円	15,987円
茨木富田	1,167円	10,412円
安岡寺	1,828円	18,375円
上牧	1,657円	22,332円
水間	596円	33,147円
大阪守口	1,613円	34,900円
枚方	2,166円	30,348円
枚野	3,086円	12,554円
中宮	1,641円	13,620円
香里丘 (路)		21,496円
津田	1,766円	17,484円
香里	3,910円	19,659円
茨木	1,840円	49,702円
星見	2,500円	19,767円
郡	1,796円	5,497円
平田	2,099円	21,893円
八尾	2,403円	9,041円
志紀	1,953円	15,587円
千塚	1,301円	28,322円
泉佐野	858円	26,672円
大阪田尻	550円	27,232円
日根野2	627円	15,320円
富田林	738円	19,434円
金剛	3,426円	5,485円
佐備	1,267円	20,945円
寝屋川	1,265円	28,308円
池田	2,086円	16,731円
河内長野	1,580円	19,507円
三日月市町	908円	9,656円
大阪松原	2,152円	37,867円
大阪大東	2,533円	20,093円
大阪和泉	1,311円	14,538円
三林	1,125円	6,367円
箕面	3,661円	19,833円
白島	1,882円	12,391円
柏原	1,455円	13,684円
柏原国分	1,230円	13,487円
羽曳野	1,198円	18,689円
門真	2,022円	10,721円
大和田	1,332円	10,065円
摂津	1,962円	10,121円
淀川鳥飼	1,404円	16,007円

高砂	599円	13,851円
藤井寺	1,463円	18,533円
東大阪	2,503円	22,817円
北布施	2,325円	18,964円
大阪河内	1,918円	14,535円
枚岡	2,294円	14,618円
鴻池	1,630円	12,543円
泉南	756円	5,540円
四条畷	2,293円	12,371円
交野	1,896円	16,059円
大阪狭山	1,523円	12,052円
大阪尾崎	650円	23,767円
山崎	1,576円	12,575円
熊取	736円	14,017円
大阪岬	555円	10,606円
太子別館	641円	5,415円
美原	904円	8,403円
土佐堀	3,649円	22,537円
北浜R T	4,299円	13,166円
島之内南	2,853円	76,756円
西面	1,039円	17,825円
大岩	398円	9,658円
寝屋川高宮	1,965円	31,918円
大阪内田	851円	5,741円
筈作	514円	18,820円
豊中吉川	1,398円	27,801円
河南	218円	3,863円
内畑	186円	13,159円
大阪横山	170円	18,890円
多奈川	303円	18,019円
赤阪	306円	27,071円
茨木2	1,802円	13,698円
茨木3	1,802円	14,298円
田尻別館	541円	23,942円
東能勢	409円	44,483円
野間中	182円	32,287円
能勢	233円	18,859円
淡輪	472円	20,645円
兵庫御影	3,984円	36,441円
御影営業所	3,984円	33,515円
東灘	2,347円	13,590円
灘2	3,269円	6,486円
湊川	2,029円	16,539円
兵庫	1,728円	17,424円
神戸西	1,677円	23,245円
須磨	2,538円	10,347円
妙法寺	2,247円	9,482円
名谷	1,645円	15,315円
舞子	1,504円	11,326円
福田	1,760円	14,317円
塩屋	(略)	9,827円
鈴蘭台	990円	16,924円
有馬	1,068円	14,525円
有馬温泉	744円	8,835円
山田2	635円	16,885円
北神別館	886円	60,585円
神戸港	2,841円	85,715円
葦合	1,607円	14,411円
港島	1,850円	30,931円
兵庫三宮	4,150円	19,038円
神戸中電	2,773円	21,314円
岩岡	1,632円	6,289円
神出	138円	6,788円
狛谷	139円	23,593円
押部谷	155円	14,775円
伊川谷	1,254円	15,844円
姫路	970円	22,383円
姫路西	1,345円	38,431円
館摩	764円	19,646円
広畑	701円	10,995円
網干	993円	12,285円
姫路白浜	1,051円	16,962円
御着	673円	10,404円
飾西	978円	12,928円
太市	691円	33,867円
兵庫姫路	1,010円	10,915円
尼崎	1,597円	38,913円
尼崎西	2,007円	16,473円
尼崎東	2,259円	15,493円
尼崎北	3,257円	14,154円
武庫之荘	3,167円	13,709円

兵庫県

高砂	583円	14,051円
藤井寺	1,609円	20,971円
東大阪	2,483円	21,713円
北布施	2,312円	19,228円
大阪河内	1,893円	14,900円
枚岡	2,207円	13,128円
鴻池	1,601円	11,576円
泉南	768円	6,282円
四条畷	2,144円	34,439円
交野	1,856円	16,201円
大阪狭山	1,564円	11,818円
大阪尾崎	662円	17,290円
山崎	1,562円	12,397円
熊取	700円	13,831円
大阪岬	541円	9,858円
太子別館	607円	5,572円
美原	872円	7,687円
土佐堀	4,472円	22,900円
北浜R T	4,766円	12,701円
島之内南	3,289円	77,770円
西面	938円	16,830円
大岩	393円	8,500円
寝屋川高宮	1,940円	29,586円
大阪内田	846円	5,614円
筈作	506円	18,087円
豊中吉川	1,359円	26,986円
河南	215円	3,179円
内畑	184円	12,928円
大阪横山	164円	16,925円
多奈川	283円	17,653円
赤阪	289円	26,620円
茨木2	1,840円	13,404円
茨木3	1,840円	13,356円
田尻別館	550円	23,260円
東能勢	396円	58,115円
野間中	175円	27,036円
能勢	222円	17,519円
淡輪	471円	20,230円
兵庫御影	4,199円	34,777円
御影営業所	4,199円	33,601円
東灘	2,428円	13,232円
灘2	3,454円	6,259円
湊川	2,080円	16,722円
兵庫	1,725円	20,335円
神戸西	1,457円	21,365円
須磨	2,584円	10,566円
妙法寺	2,249円	7,755円
名谷	1,554円	14,100円
舞子	1,487円	11,336円
福田	1,668円	13,515円
塩屋	(略)	9,469円
鈴蘭台	986円	16,092円
有馬	1,040円	12,960円
有馬温泉	741円	8,676円
山田2	639円	16,538円
北神別館	692円	59,154円
神戸港	3,302円	80,294円
葦合	1,694円	13,635円
港島	1,787円	28,950円
兵庫三宮	4,923円	19,151円
神戸中電	2,868円	20,933円
岩岡	1,609円	4,884円
神出	131円	6,434円
狛谷	137円	22,678円
押部谷	150円	14,190円
伊川谷	1,247円	15,144円
姫路	964円	22,601円
姫路西	1,297円	37,099円
館摩	754円	18,307円
広畑	708円	10,222円
網干	978円	11,145円
姫路白浜	999円	17,173円
御着	664円	10,350円
飾西	942円	12,018円
太市	662円	32,420円
兵庫姫路	994円	30,392円
尼崎	1,823円	36,877円
尼崎西	2,053円	16,628円
尼崎東	2,242円	15,316円
尼崎北	3,239円	17,156円
武庫之荘	3,145円	12,986円

兵庫県

明石 2	1,878円	23,842円
大久保	1,694円	9,238円
二見	1,112円	11,633円
明石西	1,303円	11,879円
江井ヶ島	1,049円	18,184円
西宮	2,727円	33,105円
瓦木	3,507円	22,294円
甲子園	3,386円	15,048円
仁川	4,925円	11,043円
夙川	2,880円	8,006円
瓦木南別館	2,794円	29,147円
洲本	606円	21,416円
芦屋別館	3,886円	13,463円
伊丹	2,503円	18,655円
兵庫相生	361円	18,142円
豊岡	733円	28,094円
別府	1,006円	33,075円
加古川 1	1,385円	16,615円
竜野	503円	20,614円
赤穂	558円	18,746円
西脇別館	431円	17,594円
宝塚	1,492円	19,533円
宝塚別館	1,755円	11,419円
三木	525円	15,545円
兵庫高砂	629円	17,903円
兵庫川西	1,965円	39,185円
兵庫小野	698円	12,643円
兵庫三田	720円	21,884円
加西	715円	18,587円
社	593円	38,812円
播磨八千代	69円	9,373円
福崎	813円	14,593円
播磨山崎	863円	9,026円
日高	145円	11,503円
出石	256円	14,541円
浜坂	236円	15,827円
八鹿	307円	22,676円
和田山	577円	17,000円
丹波柏原	122円	20,275円
水上別館	151円	20,751円
春日	133円	22,597円
兵庫津名	273円	9,148円
緑	293円	21,441円
淡路三原	136円	7,985円
西神中央	146円	5,189円
名塩	254円	18,961円
宝塚山本	2,317円	44,129円
清和台	717円	12,248円
猪名川	212円	8,339円
六甲山	181円	22,917円
仁豊野	168円	15,648円
播磨山田	151円	10,251円
谷内	184円	11,504円
林田	414円	13,042円
淡路由良	256円	3,262円
安平	363円	21,147円
若狹野	169円	12,965円
矢野	155円	14,971円
津居山	172円	7,774円
志方	134円	8,401円
平荘	105円	4,913円
宝殿	1,978円	12,287円
国包	65円	11,344円
神岡	244円	24,230円
揖西	141円	14,243円
西構	212円	14,611円
坂越	259円	15,891円
有年	236円	32,425円
宝塚西谷	113円	12,918円
口吉川	104円	13,282円
緑ヶ丘	1,556円	8,716円
大塩	737円	5,968円
菅根	994円	11,689円
兵庫山下	1,256円	26,445円
多田	1,053円	19,245円
青野ヶ原	(略)	17,439円
小田	61円	9,155円
広野	373円	10,009円
相野	119円	56,753円
高平	91円	9,124円
北条賀茂	69円	18,861円

明石 2	1,876円	22,471円
大久保	1,611円	9,965円
二見	1,105円	16,405円
明石西	1,265円	11,029円
江井ヶ島	1,045円	18,369円
西宮	2,688円	33,458円
瓦木	3,483円	21,346円
甲子園	3,297円	14,026円
仁川	4,791円	11,172円
夙川	2,854円	8,594円
瓦木南別館	2,674円	27,430円
洲本	560円	20,933円
芦屋別館	3,993円	12,749円
伊丹	2,481円	17,715円
兵庫相生	317円	18,082円
豊岡	685円	28,126円
別府	998円	31,339円
加古川 1	1,452円	17,701円
竜野	480円	29,446円
赤穂	556円	17,884円
西脇別館	408円	17,062円
宝塚	1,564円	19,175円
宝塚別館	1,809円	10,697円
三木	520円	14,731円
兵庫高砂	587円	17,524円
兵庫川西	1,866円	35,791円
兵庫小野	677円	11,643円
兵庫三田	709円	33,628円
加西	701円	17,467円
社	545円	37,086円
播磨八千代	63円	9,354円
福崎	800円	26,426円
播磨山崎	803円	8,390円
日高	139円	10,257円
出石	244円	66,756円
浜坂	225円	16,722円
八鹿	388円	21,533円
和田山	542円	17,091円
丹波柏原	159円	19,222円
水上別館	158円	19,318円
春日	139円	21,888円
兵庫津名	272円	8,564円
緑	289円	20,959円
淡路三原	135円	7,233円
西神中央	139円	4,648円
名塩	204円	17,978円
宝塚山本	2,230円	42,644円
清和台	671円	11,203円
猪名川	205円	7,715円
六甲山	177円	22,627円
仁豊野	162円	15,125円
播磨山田	145円	10,217円
谷内	174円	11,363円
林田	406円	12,696円
淡路由良	240円	4,014円
安平	341円	20,658円
若狹野	154円	13,020円
矢野	146円	15,446円
津居山	156円	6,943円
志方	135円	8,043円
平荘	100円	4,780円
宝殿	1,923円	11,806円
国包	61円	10,560円
神岡	226円	22,654円
揖西	130円	13,868円
西構	204円	14,490円
坂越	242円	15,624円
有年	226円	31,889円
宝塚西谷	108円	12,486円
口吉川	103円	15,053円
緑ヶ丘	1,552円	7,312円
大塩	701円	5,046円
菅根	972円	11,692円
兵庫山下	1,248円	26,679円
多田	1,013円	18,377円
青野ヶ原	(略)	15,181円
小田	63円	9,143円
広野	368円	9,919円
相野	115円	56,497円
高平	88円	8,806円
北条賀茂	71円	18,338円

姫路下里	68円	8,776円
在田	289円	7,389円
和泉	73円	13,997円
富合	74円	13,260円
中野	291円	13,917円
滝野	617円	34,129円
稲美	138円	8,424円
母里	32円	6,682円
兵庫市川	545円	20,930円
香寺	825円	21,008円
揖保川	700円	5,605円
太子	770円	14,724円
上郡	266円	17,239円
佐用	626円	14,438円
村岡	327円	17,727円
兵庫養父	137円	7,030円
朝来	576円	18,219円
氷上	151円	11,382円
山南	91円	21,461円
篠山	317円	15,342円
篠山城東	144円	9,812円
篠山福住	124円	5,323円
兵庫宮田	137円	10,537円
丹南	492円	48,644円
古市	237円	6,077円
今田	175円	10,773円
淡路阿万	114円	11,985円
木津	117円	10,337円
加古川吉川	145円	8,936円
吉川西	(略)	10,180円
兵庫鴨川	72円	17,650円
上久米	(略)	16,822円
兵庫東条	92円	9,767円
中東条	90円	9,695円
中町	233円	10,821円
加美	65円	13,935円
杉原谷	50円	9,318円
黒田庄	58円	12,800円
家島	217円	16,232円
家島坊勢	165円	31,370円
夢前	162円	17,416円
菅野	160円	8,585円
粟賀	413円	9,448円
瀬加	321円	9,889円
鶴居	518円	9,821円
寺前	87円	18,396円
播磨新宮	593円	13,971円
香島	118円	10,694円
播磨御津	1,279円	9,561円
船坂	83円	12,904円
上月	68円	16,862円
久崎	73円	18,244円
徳久	85円	15,226円
三日月	158円	9,637円
安富	164円	14,369円
播磨一宮	138円	8,566円
三方	85円	11,393円
波賀	74円	10,053円
播磨千種	(略)	17,865円
城崎	1,164円	9,164円
竹野	150円	14,990円
香住	327円	11,515円
神鍋	63円	11,994円
栗山	80円	16,519円
但東中山	86円	22,992円
小代	93円	28,500円
湯村	163円	13,014円
大屋	71円	12,186円
関宮	166円	17,189円
兵庫生野	220円	15,720円
竹田	113円	22,904円
兵庫山東	109円	12,730円
青垣	82円	32,087円
東中	77円	15,499円
西脇和田	72円	8,604円
市島	101円	34,174円
中竹田	62円	12,638円
生種	103円	12,729円
淡路岩屋	350円	8,942円
北淡	257円	25,133円
淡路室津	(略)	8,924円

姫路下里	65円	8,737円
在田	285円	7,280円
和泉	71円	13,614円
富合	73円	12,956円
中野	276円	13,269円
滝野	640円	32,572円
稲美	140円	8,909円
母里	30円	6,662円
兵庫市川	476円	20,415円
香寺	843円	20,204円
揖保川	692円	7,010円
太子	725円	14,367円
上郡	256円	16,758円
佐用	630円	12,857円
村岡	308円	16,219円
兵庫養父	135円	6,991円
朝来	559円	17,823円
氷上	158円	10,421円
山南	87円	21,205円
篠山	328円	14,692円
篠山城東	137円	7,461円
篠山福住	117円	5,334円
兵庫宮田	135円	10,219円
丹南	467円	47,496円
古市	232円	5,971円
今田	166円	10,459円
淡路阿万	115円	11,437円
木津	114円	10,974円
加古川吉川	141円	8,211円
吉川西	(略)	10,021円
兵庫鴨川	65円	17,286円
上久米	(略)	16,548円
兵庫東条	93円	9,425円
中東条	84円	9,351円
中町	214円	10,693円
加美	66円	13,682円
杉原谷	45円	9,273円
黒田庄	56円	13,203円
家島	175円	14,944円
家島坊勢	134円	29,379円
夢前	143円	16,246円
菅野	150円	9,585円
粟賀	384円	9,094円
瀬加	274円	9,853円
鶴居	391円	9,785円
寺前	80円	17,636円
播磨新宮	632円	13,951円
香島	110円	10,654円
播磨御津	1,240円	9,241円
船坂	78円	14,091円
上月	56円	14,364円
久崎	89円	17,788円
徳久	72円	14,844円
三日月	155円	9,603円
安富	155円	14,060円
播磨一宮	122円	8,323円
三方	78円	11,292円
波賀	66円	9,682円
播磨千種	(略)	16,011円
城崎	1,132円	15,019円
竹野	134円	13,950円
香住	309円	10,856円
神鍋	61円	10,660円
栗山	81円	15,287円
但東中山	79円	21,713円
小代	85円	26,595円
湯村	157円	11,393円
大屋	62円	12,133円
関宮	152円	15,704円
兵庫生野	215円	15,288円
竹田	107円	22,258円
兵庫山東	102円	12,568円
青垣	77円	31,852円
東中	74円	14,884円
西脇和田	68円	8,495円
市島	96円	32,660円
中竹田	58円	12,623円
生種	95円	12,376円
淡路岩屋	325円	8,888円
北淡	244円	23,702円
淡路室津	(略)	8,567円

	淡路一宮	164円	8,948円
	江井	73円	10,890円
	五色	148円	7,715円
	鮎原	139円	6,464円
	洲本鳥飼	88円	12,527円
	淡路東浦	392円	13,411円
	西淡	484円	12,987円
	西淡阿那賀	197円	10,138円
	南淡	208円	4,266円
	沼島	104円	15,222円
奈良県	奈良2	2,305円	22,367円
	西奈良	2,473円	35,467円
	大宮	1,724円	23,799円
	大中	1,011円	30,680円
	大和郡山	1,139円	45,242円
	昭和2	699円	17,910円
	天理	786円	34,052円
	二階堂	463円	28,371円
	樺本2	723円	7,130円
	大和樺原2	1,174円	21,126円
	畝傍	5,284円	15,963円
	奈良桜井2	694円	28,252円
	五條	381円	18,494円
	御所	650円	17,868円
	奈良名柄	337円	29,677円
	生駒	1,861円	27,612円
	高山第一	1,007円	25,913円
	香芝	1,199円	15,252円
	斑鳩	848円	10,104円
	田原本	989円	17,339円
	大和樺原	380円	20,427円
	高取別館	438円	21,964円
	大和新庄	809円	21,554円
	王寺	957円	18,853円
	広陵	649円	6,697円
	奈良吉野	220円	12,951円
	奈良下市別館	301円	41,675円
	十津川	73円	18,822円
	上北山	87円	25,524円
	平城	1,023円	11,907円
	大和高田	619円	23,223円
	南生駒2	839円	12,042円
	平群	852円	12,539円
	馬見	877円	6,136円
	天理中山	415円	7,455円
	川西	223円	19,058円
	明日香	725円	13,717円
	奈良当麻2	851円	12,587円
	大安寺別館	1,522円	33,042円
	大宇陀	317円	21,838円
	初瀬	371円	17,869円
	葛	95円	14,773円
	菟田野	145円	12,400円
	御杖	191円	12,831円
	大柳生	88円	16,943円
	都祁	175円	11,668円
	室生	200円	7,087円
和歌山県	和歌山3	828円	20,742円
	和歌山東	880円	32,406円
	和歌浦別館	1,196円	7,656円
	狐島別館	806円	17,868円
	海南	536円	49,367円
	和歌山橋本	490円	16,915円
	實島	739円	12,405円
	御坊	647円	14,040円
	田辺	924円	48,056円
	和歌山新宮	520円	17,085円
	岩出	390円	20,392円
	かつらぎ	157円	11,115円
	湯淺	(略)	18,486円
	和歌山南部	259円	22,112円
	和歌山白浜	339円	22,632円
	串本	185円	43,511円
	京橋別館2	951円	25,893円
	和歌山山東	125円	15,813円
	安原	179円	47,944円
	紀伊	601円	30,460円
	阪井	437円	13,517円
	紀見	736円	33,152円
	打田	185円	14,304円
	粉河	384円	5,437円

	淡路一宮	149円	8,659円
	江井	69円	10,706円
	五色	140円	23,696円
	鮎原	133円	6,314円
	洲本鳥飼	78円	12,319円
	淡路東浦	378円	12,612円
	西淡	436円	11,742円
	西淡阿那賀	172円	11,951円
	南淡	197円	4,778円
	沼島	92円	17,561円
奈良県	奈良2	2,324円	21,818円
	西奈良	2,535円	34,062円
	大宮	1,634円	23,712円
	大中	977円	29,510円
	大和郡山	1,076円	45,596円
	昭和2	754円	17,191円
	天理	788円	33,390円
	二階堂	460円	28,045円
	樺本2	718円	38,840円
	大和樺原2	1,277円	20,315円
	畝傍	5,391円	15,062円
	奈良桜井2	645円	27,402円
	五條	351円	19,015円
	御所	649円	17,511円
	奈良名柄	327円	21,862円
	生駒	1,832円	26,895円
	高山第一	878円	24,468円
	香芝	1,166円	15,587円
	斑鳩	798円	9,708円
	田原本	997円	16,560円
	大和樺原	374円	19,631円
	高取別館	424円	20,431円
	大和新庄	785円	20,088円
	王寺	955円	19,106円
	広陵	626円	6,685円
	奈良吉野	213円	22,586円
	奈良下市別館	239円	40,231円
	十津川	66円	18,662円
	上北山	81円	25,491円
	平城	1,051円	10,922円
	大和高田	580円	21,908円
	南生駒2	805円	10,774円
	平群	861円	12,231円
	馬見	865円	6,066円
	天理中山	412円	9,059円
	川西	224円	18,486円
	明日香	714円	12,837円
	奈良当麻2	850円	12,872円
	大安寺別館	1,523円	32,232円
	大宇陀	305円	19,923円
	初瀬	364円	17,499円
	葛	93円	14,503円
	菟田野	136円	12,318円
	御杖	178円	12,664円
	大柳生	87円	16,713円
	都祁	172円	11,211円
	室生	188円	7,122円
和歌山県	和歌山3	866円	24,696円
	和歌山東	869円	27,145円
	和歌浦別館	1,190円	8,611円
	狐島別館	810円	18,134円
	海南	497円	56,603円
	和歌山橋本	485円	16,056円
	實島	669円	13,385円
	御坊	596円	13,664円
	田辺	853円	53,731円
	和歌山新宮	499円	16,673円
	岩出	392円	21,292円
	かつらぎ	145円	13,941円
	湯淺	(略)	20,383円
	和歌山南部	239円	21,446円
	和歌山白浜	344円	24,380円
	串本	189円	34,919円
	京橋別館2	994円	38,939円
	和歌山山東	119円	27,222円
	安原	175円	47,080円
	紀伊	623円	29,362円
	阪井	427円	16,318円
	紀見	661円	30,911円
	打田	175円	13,897円
	粉河	367円	6,073円

桃山	160円	45,000円
貴志川	210円	18,645円
高野口	363円	33,697円
太地	280円	9,789円
和佐	164円	16,480円
三輪崎	502円	25,145円
下津	513円	9,118円
野上	603円	15,516円
那賀	312円	14,906円
九度山	307円	28,799円
和歌山吉備	705円	14,427円
上富田	199円	32,749円
那智勝浦	305円	16,937円
和歌山加太	418円	15,413円
糸表	379円	35,826円
名田	554円	14,469円
美里	481円	15,068円
金屋	929円	14,790円
印南	1,019円	18,485円
田辺下里	338円	19,665円
宇久井	193円	20,238円
本宮	340円	16,590円
和歌山由良	176円	23,393円
日置川	236円	22,351円
富貴	178円	8,298円
和歌山清水	598円	21,742円
和歌山日高	609円	27,492円
南都川	711円	19,016円
すさみ	361円	18,226円
古座	305円	19,216円
鳥取寺町2	717円	31,337円
鳥取賀露	569円	38,670円
鳥取叶	137円	55,381円
米子3	548円	29,894円
米子巖	358円	14,233円
米子河崎	179円	15,078円
倉吉	362円	31,011円
倉吉上井	748円	29,334円
境港	164円	5,180円
郡家	199円	23,834円
三朝	481円	23,870円
岸本	582円	24,108円
根雨	282円	30,570円
末恒	393円	12,088円
米子大篠津	76円	26,426円
米子福市	264円	40,499円
倉吉福光	71円	25,730円
境港余子	120円	20,139円
岩美	130円	12,494円
浜村	84円	14,454円
青谷	116円	20,133円
羽合	154円	24,582円
倉吉泊	96円	14,883円
倉吉松崎	144円	32,105円
倉吉北条	108円	15,079円
東伯	98円	9,830円
西伯	479円	18,236円
淀江	153円	20,875円
用瀬	70円	14,898円
智頭	187円	13,650円
鳥取鹿野	109円	12,948円
倉見	251円	17,928円
米子大山	158円	13,388円
大山寺	172円	69,145円
溝口	431円	18,932円
河原	72円	23,371円
由良	104円	13,453円
東伯赤崎	126円	20,229円
御来屋	237円	22,869円
若桜	65円	22,702円
生山	256円	39,116円
八東	203円	11,464円
関金	42円	19,386円
倉吉下市	290円	14,830円
松江	392円	30,226円
松江古江	881円	14,057円
鳥根浜田	358円	22,207円
出雲	473円	24,048円
益田	233円	12,716円
石見大田	199円	19,269円
安来	575円	15,328円

桃山	155円	44,862円
貴志川	204円	24,194円
高野口	359円	32,745円
太地	266円	8,820円
和佐	153円	18,194円
三輪崎	499円	35,993円
下津	470円	8,153円
野上	567円	10,516円
那賀	293円	14,786円
九度山	296円	48,194円
和歌山吉備	645円	14,078円
上富田	195円	32,309円
那智勝浦	295円	17,122円
和歌山加太	430円	30,480円
糸表	365円	34,442円
名田	507円	16,001円
美里	461円	13,094円
金屋	909円	17,371円
印南	925円	18,138円
田辺下里	341円	18,403円
宇久井	191円	39,196円
本宮	328円	33,832円
和歌山由良	168円	22,405円
日置川	229円	44,759円
富貴	158円	53,340円
和歌山清水	551円	45,109円
和歌山日高	579円	47,688円
南都川	633円	41,787円
すさみ	350円	35,983円
古座	300円	18,047円
鳥取寺町2	721円	32,445円
鳥取賀露	587円	37,469円
鳥取叶	131円	54,387円
米子3	525円	28,995円
米子巖	343円	13,739円
米子河崎	175円	49,725円
倉吉	333円	30,423円
倉吉上井	691円	28,193円
境港	155円	3,921円
郡家	202円	22,889円
三朝	451円	22,944円
岸本	554円	18,756円
根雨	278円	25,351円
末恒	372円	11,667円
米子大篠津	73円	25,181円
米子福市	260円	39,499円
倉吉福光	66円	25,431円
境港余子	114円	19,111円
岩美	148円	11,938円
浜村	78円	14,237円
青谷	109円	19,718円
羽合	157円	23,689円
倉吉泊	84円	17,370円
倉吉松崎	137円	31,133円
倉吉北条	106円	14,580円
東伯	92円	10,735円
西伯	468円	17,954円
淀江	151円	20,415円
用瀬	62円	15,757円
智頭	218円	13,413円
鳥取鹿野	99円	12,621円
倉見	240円	18,654円
米子大山	149円	13,066円
大山寺	136円	54,436円
溝口	413円	18,542円
河原	71円	22,115円
由良	101円	13,239円
東伯赤崎	122円	19,603円
御来屋	221円	22,334円
若桜	62円	21,464円
生山	229円	35,592円
八東	194円	10,687円
関金	38円	18,696円
倉吉下市	284円	48,064円
松江	394円	42,647円
松江古江	833円	46,291円
鳥根浜田	350円	21,059円
出雲	477円	24,903円
益田	225円	42,035円
石見大田	192円	19,482円
安来	566円	15,922円

江津	245円	38,925円
出雲平田	412円	20,786円
木次	292円	25,851円
斐川	671円	34,783円
大社	314円	33,066円
川本2	150円	23,677円
西郷	724円	42,254円
松江八雲	614円	14,934円
多伎	269円	16,021円
温泉津	397円	21,625円
粕淵	70円	13,923円
都賀	35円	18,802円
川本瑞穂	47円	19,012円
石見	50円	20,350円
桜江	140円	15,380円
金城	86円	15,779円
石見旭	140円	16,635円
匹見	72円	18,659円
津和野	512円	16,583円
海士	108円	38,098円
西ノ島	119円	73,437円
浜田西	296円	30,906円
益田横田	442円	15,728円
益田西	257円	21,044円
益田東	505円	70,664円
安来荒島	399円	12,175円
江津西	362円	13,008円
惠曇	598円	17,016円
美保関	396円	22,669円
播屋	539円	25,272円
松江玉造	550円	35,210円
天道	378円	10,109円
島根広瀬	281円	12,160円
伯太	391円	12,775円
仁多	234円	15,507円
出雲横田	122円	31,266円
木次加茂	194円	20,339円
三刀屋	264円	32,899円
仁万	204円	17,702円
浜田三隅	401円	27,830円
六日市	129円	14,656円
津和野七日市	117円	17,969円
西郷布施	241円	183,437円
西郷五箇	243円	21,977円
都万	328円	18,173円
掛合	320円	10,263円
松江本庄	247円	20,221円
秋鹿	140円	18,696円
神西	315円	15,006円
出雲神原	276円	17,962円
大根島	301円	15,842円
頓原	199円	25,536円
赤来	248円	14,705円
松江馬潟	623円	25,218円
浜田東	331円	26,893円
出雲長浜	310円	24,187円
石見大田三瓶	65円	18,721円
木次大東	348円	14,852円
江津東	79円	17,764円
平田河下	171円	16,238円
岡山県		
岡山東	1,196円	24,575円
岡山南	724円	16,490円
岡山西	991円	28,626円
妹尾	629円	11,060円
岡山今村	1,392円	35,458円
興除	274円	27,437円
吉備	881円	33,934円
三郷2	1,167円	30,431円
岡山長岡	(略)	18,824円
西大寺	305円	15,084円
倉敷	489円	27,576円
児島	540円	22,185円
水島	664円	22,741円
玉島	340円	13,863円
新倉敷	1,213円	17,079円
茶屋町	566円	18,198円
倉敷東	613円	15,673円
倉敷西	674円	12,799円
児島琴浦	428円	16,206円
水島東	532円	42,931円
津山	341円	21,476円

江津	236円	41,700円
出雲平田	384円	21,530円
木次	276円	24,757円
斐川	654円	36,217円
大社	309円	31,959円
川本2	132円	22,188円
西郷	678円	27,946円
松江八雲	596円	22,926円
多伎	259円	15,538円
温泉津	384円	19,250円
粕淵	65円	13,473円
都賀	30円	24,969円
川本瑞穂	43円	16,560円
石見	44円	34,381円
桜江	132円	18,143円
金城	82円	18,759円
石見旭	134円	16,249円
匹見	68円	25,322円
津和野	526円	61,785円
海士	105円	35,429円
西ノ島	117円	69,779円
浜田西	280円	25,271円
益田横田	417円	15,086円
益田西	247円	20,207円
益田東	479円	80,462円
安来荒島	386円	11,785円
江津西	363円	12,662円
惠曇	559円	16,099円
美保関	375円	21,399円
播屋	533円	30,244円
松江玉造	530円	22,592円
天道	349円	10,118円
島根広瀬	276円	11,815円
伯太	369円	12,411円
仁多	223円	34,326円
出雲横田	113円	45,001円
木次加茂	196円	29,557円
三刀屋	257円	31,735円
仁万	197円	16,985円
浜田三隅	413円	26,697円
六日市	126円	14,254円
津和野七日市	109円	17,542円
西郷布施	234円	63,988円
西郷五箇	228円	23,221円
都万	306円	31,305円
掛合	309円	34,605円
松江本庄	239円	19,841円
秋鹿	135円	26,418円
神西	298円	13,856円
出雲神原	273円	17,153円
大根島	284円	15,347円
頓原	192円	24,213円
赤来	253円	23,784円
松江馬潟	574円	23,374円
浜田東	311円	25,496円
出雲長浜	293円	24,741円
石見大田三瓶	58円	18,132円
木次大東	326円	14,207円
江津東	57円	21,157円
平田河下	161円	15,438円
岡山県		
岡山東	1,167円	25,113円
岡山南	733円	20,681円
岡山西	1,021円	27,039円
妹尾	633円	11,661円
岡山今村	1,367円	31,616円
興除	261円	26,459円
吉備	842円	32,709円
三郷2	1,149円	30,427円
岡山長岡	(略)	18,015円
西大寺	286円	15,274円
倉敷	487円	27,671円
児島	515円	21,557円
水島	668円	32,426円
玉島	344円	12,795円
新倉敷	1,148円	21,256円
茶屋町	566円	17,765円
倉敷東	605円	14,949円
倉敷西	638円	11,801円
児島琴浦	409円	15,863円
水島東	525円	38,140円
津山	324円	21,311円

津山院庄	311円	8,375円
玉野	420円	17,928円
笠岡	635円	22,942円
笠岡吉浜	443円	22,133円
笠岡西大島	500円	12,963円
井原	717円	13,208円
総社	665円	10,144円
高梁	595円	41,568円
新見	641円	15,314円
備前	217円	11,773円
岡山瀬戸	525円	9,435円
鳥久	974円	19,312円
早島	690円	11,792円
吉備高原	200円	49,595円
美作勝山	343円	9,302円
久世落合	355円	15,725円
久世	496円	11,077円
鏡野	261円	7,529円
日本原	363円	14,425円
美作大原	193円	16,816円
美作	332円	14,707円
岡山高島	1,171円	24,535円
甲浦	436円	30,354円
野谷	305円	19,305円
足守	398円	27,519円
備前一宮	669円	5,865円
備中高松	389円	25,727円
西大寺上南	230円	8,958円
児島郷内	477円	15,659円
玉島黒崎	260円	33,219円
玉野西	470円	8,846円
玉野荘内	698円	20,984円
灘崎	836円	21,495円
金光	617円	12,535円
鴨方	497円	18,339円
真備	525円	20,126円
岡山藤田	351円	22,658円
吉備線路2	881円	14,338円
上道	529円	19,267円
児島下津井	357円	29,019円
津山山北	770円	25,606円
津山河辺	297円	34,693円
津山一宮	461円	14,124円
玉野山田	757円	13,594円
玉野八浜	406円	19,174円
総社新本	382円	27,398円
福渡御津	803円	14,241円
福渡	911円	18,218円
山陽	476円	5,511円
日生	326円	14,725円
和気	164円	34,740円
長船	814円	52,622円
玉島船穂	488円	24,726円
里庄	373円	13,269円
矢掛	401円	9,973円
成羽	243円	25,407円
高梁川上	114円	8,589円
ひるぜん	70円	22,142円
勝央	326円	8,004円
亀甲	367円	17,910円
福渡旭	124円	16,107円
津山久米	106円	18,417円
檜	224円	10,602円
井原高屋	352円	14,486円
美星	169円	11,578円
哲西	480円	32,097円
湯原	125円	18,567円
美新	22円	24,087円
津山加茂	366円	9,930円
児島塩生	389円	19,247円
笠岡北	290円	13,783円
総社豪漢	454円	10,211円
美袋	120円	14,728円
高倉	203円	15,436円
備前香登	252円	18,051円
備前三石	165円	31,008円
備前伊里	221円	15,243円
加茂川	121円	12,920円
瀬戸万富	626円	25,660円
岡山瀬戸赤坂	543円	28,112円
熊山	286円	12,828円

津山院庄	293円	8,017円
玉野	411円	15,933円
笠岡	599円	18,945円
笠岡吉浜	426円	21,338円
笠岡西大島	472円	12,323円
井原	693円	18,362円
総社	654円	9,206円
高梁	556円	31,521円
新見	619円	14,165円
備前	207円	13,283円
岡山瀬戸	514円	11,333円
鳥久	993円	18,661円
早島	705円	10,831円
吉備高原	198円	48,340円
美作勝山	325円	12,623円
久世落合	342円	17,765円
久世	484円	26,223円
鏡野	257円	7,520円
日本原	327円	13,730円
美作大原	171円	17,753円
美作	313円	12,875円
岡山高島	1,158円	23,943円
甲浦	398円	29,680円
野谷	297円	15,842円
足守	389円	30,149円
備前一宮	659円	5,179円
備中高松	380円	25,049円
西大寺上南	224円	8,440円
児島郷内	467円	16,804円
玉島黒崎	242円	26,880円
玉野西	459円	8,526円
玉野荘内	686円	20,658円
灘崎	827円	20,833円
金光	615円	11,715円
鴨方	480円	17,603円
真備	529円	19,269円
岡山藤田	343円	21,948円
吉備線路2	842円	13,840円
上道	521円	18,761円
児島下津井	334円	27,338円
津山山北	714円	24,602円
津山河辺	281円	33,700円
津山一宮	446円	13,791円
玉野山田	746円	24,294円
玉野八浜	385円	18,550円
総社新本	367円	26,849円
福渡御津	784円	13,973円
福渡	832円	17,253円
山陽	465円	4,747円
日生	307円	14,479円
和気	160円	50,716円
長船	808円	30,798円
玉島船穂	484円	21,274円
里庄	366円	21,005円
矢掛	388円	9,682円
成羽	238円	24,528円
高梁川上	101円	8,263円
ひるぜん	66円	20,046円
勝央	315円	7,653円
亀甲	386円	17,406円
福渡旭	116円	15,502円
津山久米	101円	17,683円
檜	211円	71,029円
井原高屋	335円	13,786円
美星	150円	11,299円
哲西	400円	25,377円
湯原	116円	23,546円
美新	21円	24,832円
津山加茂	342円	9,620円
児島塩生	368円	27,315円
笠岡北	276円	13,201円
総社豪漢	408円	13,443円
美袋	116円	14,136円
高倉	187円	15,048円
備前香登	243円	17,598円
備前三石	162円	23,276円
備前伊里	208円	15,018円
加茂川	111円	15,578円
瀬戸万富	617円	24,708円
岡山瀬戸赤坂	527円	23,763円
熊山	274円	11,570円

	周匝	717円	16,281円
	吉永	432円	33,978円
	備前佐伯	224円	17,953円
	芳井	82円	12,294円
	實陽	383円	8,565円
	備中	146円	13,234円
	大佐	196円	13,338円
	英田	242円	19,944円
	福渡弓削	543円	15,678円
	岡山原	907円	32,896円
	西大寺神崎	213円	24,627円
	牛窓	886円	10,035円
	北房	111円	22,954円
	作東	272円	10,735円
	牟佐	392円	15,923円
	香島	615円	17,619円
	有漢	142円	12,316円
	柵原	344円	21,976円
広島県	広島西	2,210円	21,008円
	広島南2	3,001円	18,241円
	広島中	3,994円	31,090円
	広島大州	1,544円	23,706円
	宇品	2,200円	17,285円
	広島西蟹屋	1,863円	14,245円
	仁保	1,847円	38,778円
	広島庚午	2,378円	17,936円
	広島三篠	1,465円	11,209円
	安古市	1,322円	18,511円
	安芸祇園	1,565円	29,264円
	可部	(略)	27,177円
	高陽	849円	13,677円
	海田	1,639円	21,534円
	五日市廿日2	1,344円	13,165円
	呉東	1,117円	15,454円
	呉吉浦	310円	31,643円
	呉天応	470円	21,253円
	郷原	467円	14,413円
	呉2	1,081円	13,284円
	竹原	322円	18,060円
	尾道	497円	23,399円
	尾道高須	453円	19,113円
	尾道美ノ郷	305円	42,832円
	尾道東	1,428円	5,313円
	因島	199円	9,168円
	因島中庄	548円	17,160円
	因島重井	265円	17,299円
	福山	746円	23,062円
	福山東	787円	20,309円
	松永	415円	18,043円
	新福山	983円	13,084円
	福山西	539円	9,369円
	福山北	432円	56,225円
	福山水香	505円	32,217円
	福山南	529円	12,485円
	福山坪生	(略)	9,719円
	駅家	560円	58,772円
	福山加茂	350円	36,103円
	福山熊野	224円	30,538円
	府中	742円	49,815円
	府中本町	473円	8,295円
	三次	1,173円	32,144円
	三次塩町	156円	18,572円
庄原	526円	14,936円	
東広島	844円	22,934円	
八本松	239円	40,622円	
八本松原	120円	16,297円	
廿日市	1,291円	6,850円	
五日市地御前	639円	35,081円	
江田島	432円	10,698円	
安芸大野1	397円	10,078円	
宮島口	1,292円	13,328円	
安芸吉田	552円	14,453円	
黒瀬	274円	54,089円	
甲山	246円	15,208円	
神辺電話交2	315円	38,355円	
神辺御領	141円	14,368円	
神辺中条	575円	11,661円	
新市	393円	5,455円	
広島中山	805円	23,220円	
広島戸坂	1,147円	18,047円	
安古市安2	1,329円	21,960円	

	周匝	678円	15,465円
	吉永	406円	33,012円
	備前佐伯	211円	17,070円
	芳井	78円	12,139円
	實陽	358円	10,119円
	備中	130円	12,995円
	大佐	165円	12,985円
	英田	230円	19,027円
	福渡弓削	548円	15,150円
	岡山原	884円	26,463円
	西大寺神崎	208円	21,401円
	牛窓	874円	9,794円
	北房	104円	28,162円
	作東	252円	10,169円
	牟佐	383円	15,292円
	香島	587円	16,882円
	有漢	131円	15,569円
	柵原	351円	36,580円
広島県	広島西	2,370円	20,474円
	広島南2	3,223円	14,770円
	広島中	4,341円	29,833円
	広島大州	1,689円	21,648円
	宇品	2,368円	16,972円
	広島西蟹屋	1,990円	15,624円
	仁保	1,823円	36,059円
	広島庚午	2,365円	15,644円
	広島三篠	1,521円	10,711円
	安古市	1,386円	19,065円
	安芸祇園	1,547円	28,541円
	可部	(略)	27,699円
	高陽	829円	12,674円
	海田	1,649円	21,244円
	五日市廿日2	1,327円	16,279円
	呉東	1,189円	14,332円
	呉吉浦	299円	30,935円
	呉天応	458円	19,861円
	郷原	443円	13,795円
	呉2	1,149円	12,539円
	竹原	315円	13,406円
	尾道	477円	22,446円
	尾道高須	436円	18,090円
	尾道美ノ郷	210円	41,688円
	尾道東	1,455円	4,583円
	因島	189円	9,273円
	因島中庄	555円	16,040円
	因島重井	263円	16,126円
	福山	735円	22,804円
	福山東	777円	18,650円
	松永	411円	18,438円
	新福山	857円	11,658円
	福山西	531円	8,218円
	福山北	411円	54,181円
	福山水香	485円	31,239円
	福山南	530円	11,283円
	福山坪生	(略)	8,898円
	駅家	548円	57,498円
	福山加茂	345円	35,093円
	福山熊野	217円	29,719円
	府中	675円	19,293円
	府中本町	464円	8,317円
	三次	1,116円	30,601円
	三次塩町	146円	17,819円
庄原	514円	15,716円	
東広島	892円	21,607円	
八本松	243円	39,498円	
八本松原	117円	15,789円	
廿日市	1,312円	7,717円	
五日市地御前	630円	34,065円	
江田島	422円	12,117円	
安芸大野1	398円	9,271円	
宮島口	1,296円	15,662円	
安芸吉田	441円	14,711円	
黒瀬	250円	52,746円	
甲山	225円	13,437円	
神辺電話交2	311円	37,894円	
神辺御領	132円	13,658円	
神辺中条	545円	11,252円	
新市	387円	5,126円	
広島中山	772円	23,316円	
広島戸坂	1,138円	17,877円	
安古市安2	1,314円	20,862円	

八木	(略)	26,450円
伴	1,118円	40,325円
坂	1,338円	16,485円
福木	740円	15,366円
戸山	409円	14,084円
高陽狩小川	641円	17,047円
白木井原	406円	16,610円
海田畑賀	728円	11,609円
新矢野	1,548円	11,631円
五日廿日寺田	1,103円	13,209円
五日廿日石内	1,278円	17,063円
呉仁方	716円	15,916円
呉焼山	534円	15,413円
大竹	745円	7,216円
志和	83円	35,528円
三永	156円	12,286円
五日廿日宮内	1,132円	25,744円
安芸熊野	688円	38,229円
安佐	113円	18,538円
呉警固屋	569円	18,817円
竹原忠海	364円	17,368円
三原幸崎	1,011円	25,761円
三原長谷	140円	25,193円
松永藤江	229円	26,448円
福山芦田	254円	27,862円
大竹玖波	392円	16,856円
高屋	688円	38,581円
菅戸	304円	18,278円
菅戸先奥	101円	111,090円
倉橋	460円	16,309円
倉橋室尾	573円	9,097円
安芸佐伯	559円	14,858円
安芸佐伯友和	216円	12,655円
能美	770円	30,017円
大柿	254円	12,262円
八千代	593円	25,499円
甲田	518円	10,718円
東広島福富	160円	16,337円
東広島豊栄	310円	13,129円
甲山大和	157円	15,555円
東広島河内	145円	21,984円
河内河戸	175円	21,542円
本郷	554円	12,462円
安芸津	384円	19,941円
安浦	230円	46,813円
呉川尻	323円	12,158円
瀬戸田	282円	19,379円
久井	191円	12,922円
尾道向島	1,476円	8,755円
東城	416円	10,878円
尾道三原2	1,005円	18,556円
宮島	541円	7,753円
御調	135円	73,898円
安佐久地	572円	11,149円
安佐後山	537円	13,404円
可部三入	499円	20,841円
瀬野川	906円	21,292円
瀬野	494円	38,138円
竹原荘野	394円	9,524円
鞆	426円	18,707円
松永本郷	296円	15,438円
庄原山内	97円	11,364円
造賀	114円	9,789円
砂谷	74円	30,410円
沖美	506円	15,657円
加計	324円	16,250円
戸河内	517円	33,412円
大朝	305円	43,858円
広島千代田	306円	52,650円
豊平	279円	13,230円
都志見	217円	11,305円
高宮	176円	13,705円
福山内海	431円	13,308円
沼隈	393円	15,876円
沼隈山南	403円	17,862円
吉舎	112円	12,259円
三良坂	221円	13,621円
郷田	209円	19,417円
新向原	983円	114,968円
芸北	169円	21,661円
比和	179円	41,194円

八木	(略)	26,095円
伴	1,127円	39,116円
坂	1,375円	17,331円
福木	721円	14,510円
戸山	372円	13,382円
高陽狩小川	593円	16,911円
白木井原	383円	15,946円
海田畑賀	712円	11,085円
新矢野	1,586円	9,576円
五日廿日寺田	1,156円	12,304円
五日廿日石内	1,223円	15,898円
呉仁方	694円	15,721円
呉焼山	514円	14,557円
大竹	720円	7,104円
志和	73円	34,189円
三永	147円	11,882円
五日廿日宮内	1,071円	27,246円
安芸熊野	646円	37,326円
安佐	105円	17,900円
呉警固屋	561円	18,194円
竹原忠海	333円	16,488円
三原幸崎	910円	24,362円
三原長谷	127円	24,501円
松永藤江	219円	24,786円
福山芦田	235円	27,131円
大竹玖波	395円	16,350円
高屋	673円	37,337円
菅戸	314円	21,052円
菅戸先奥	120円	105,501円
倉橋	386円	15,939円
倉橋室尾	528円	8,032円
安芸佐伯	548円	14,373円
安芸佐伯友和	201円	12,223円
能美	725円	28,920円
大柿	249円	13,812円
八千代	665円	15,368円
甲田	514円	10,271円
東広島福富	148円	19,103円
東広島豊栄	294円	12,487円
甲山大和	120円	14,752円
東広島河内	128円	21,064円
河内河戸	160円	19,611円
本郷	516円	12,397円
安芸津	359円	19,310円
安浦	226円	45,618円
呉川尻	325円	11,542円
瀬戸田	267円	18,684円
久井	187円	10,698円
尾道向島	1,387円	7,647円
東城	386円	10,162円
尾道三原2	992円	21,435円
宮島	539円	6,453円
御調	126円	76,900円
安佐久地	529円	14,723円
安佐後山	485円	12,678円
可部三入	437円	19,780円
瀬野川	888円	20,825円
瀬野	461円	36,870円
竹原荘野	371円	9,074円
鞆	411円	18,041円
松永本郷	286円	14,417円
庄原山内	91円	23,818円
造賀	104円	11,382円
砂谷	65円	86,100円
沖美	441円	14,885円
加計	306円	16,933円
戸河内	445円	31,738円
大朝	282円	46,667円
広島千代田	295円	51,347円
豊平	258円	12,774円
都志見	193円	10,899円
高宮	163円	13,208円
福山内海	391円	11,933円
沼隈	395円	15,241円
沼隈山南	368円	17,034円
吉舎	109円	11,438円
三良坂	203円	12,810円
郷田	193円	17,539円
新向原	834円	112,872円
芸北	149円	20,167円
比和	158円	38,824円

	木江白水	491円	26,461円
	広島似島	208円	17,336円
	三原木原	370円	29,618円
	浦崎	341円	25,600円
	坂小屋浦	798円	19,818円
	下蒲刈	432円	11,657円
	湯来	81円	16,368円
	木江大崎	434円	19,764円
	木江	435円	12,440円
	東城三和	254円	21,959円
	上下	235円	39,991円
	三次三和	138円	11,657円
山口県	下関東	358円	19,634円
	下関北	807円	18,653円
	下関中	285円	26,717円
	下関西	321円	12,970円
	下関王司	513円	20,092円
	下関勝山	790円	13,940円
	宇部3	320円	16,152円
	宇部	320円	40,554円
	宇部西	401円	10,923円
	宇部床波	344円	13,431円
	宇部東岐波	393円	37,029円
	山口2	503円	37,035円
	二島	68円	20,066円
	萩	190円	20,310円
	徳山	644円	21,721円
	徳山周南	677円	28,606円
	防府	325円	12,404円
	防府2	325円	5,626円
	下松	328円	12,442円
	岩国支店3棟	450円	7,850円
	岩国4	450円	49,128円
	岩国西	920円	11,272円
	新岩国南	965円	41,259円
	宇部小野田	170円	14,396円
	光	315円	19,409円
	長門	355円	11,112円
	柳井	227円	12,916円
	美祢	145円	12,813円
	新南陽1	593円	32,609円
	小郡	273円	15,042円
	山口大内	393円	32,941円
	下関安岡	283円	19,534円
	小月	407円	19,627円
	山口下関	404円	22,603円
	厚東	86円	42,015円
	山口仁保	385円	17,679円
	四辻	131円	27,488円
	嘉川	168円	25,276円
	萩大井	314円	24,209円
	見島	91円	51,024円
	徳山櫛ヶ浜	(略)	10,648円
	徳山戸田	238円	17,335円
	都濃	282円	27,356円
	防府西の浦	215円	24,985円
防府大道	197円	19,828円	
防府富海	192円	26,840円	
下松久保	286円	15,018円	
岩国通津	296円	27,009円	
御庄	670円	13,108円	
岩国河内	203円	16,322円	
西ノ浜	234円	37,553円	
光室積	426円	14,698円	
光島田	302円	11,880円	
久賀	663円	160,861円	
大島	273円	17,918円	
久賀橋	487円	15,934円	
由宇	498円	23,450円	
玖珂	211円	15,433円	
周東	391円	16,563円	
岩田	131円	14,736円	
田布施	(略)	2,853円	
田布施南	292円	17,400円	
平生	186円	19,838円	
下松熊毛	141円	16,009円	
徳山鹿野	262円	55,179円	
秋穂	169円	11,853円	
宇部桶	144円	17,832円	
下関菊川	464円	18,612円	
豊浦	300円	4,087円	

	木江白水	408円	25,793円
	広島似島	169円	16,008円
	三原木原	338円	21,701円
	浦崎	284円	25,304円
	坂小屋浦	794円	18,662円
	下蒲刈	350円	11,483円
	湯来	76円	15,836円
	木江大崎	370円	19,127円
	木江	393円	11,395円
	東城三和	250円	20,267円
	上下	221円	38,300円
	三次三和	131円	11,262円
山口県	下関東	353円	19,894円
	下関北	818円	17,132円
	下関中	283円	25,548円
	下関西	302円	12,897円
	下関王司	499円	19,676円
	下関勝山	789円	11,017円
	宇部3	311円	37,881円
	宇部	311円	40,742円
	宇部西	413円	28,978円
	宇部床波	333円	20,816円
	宇部東岐波	389円	36,474円
	山口2	510円	35,938円
	二島	67円	19,169円
	萩	178円	22,032円
	徳山	690円	21,040円
	徳山周南	697円	27,532円
	防府	329円	16,492円
	防府2	329円	12,698円
	下松	329円	12,492円
	岩国支店3棟	457円	7,830円
	岩国4	457円	43,955円
	岩国西	928円	10,812円
	新岩国南	915円	39,586円
	宇部小野田	169円	49,807円
	光	303円	17,937円
	長門	341円	10,276円
	柳井	225円	12,715円
	美祢	140円	13,223円
	新南陽1	592円	30,807円
	小郡	282円	17,009円
	山口大内	398円	32,060円
	下関安岡	275円	18,961円
	小月	408円	15,806円
	山口下関	407円	22,116円
	厚東	90円	39,675円
	山口仁保	371円	16,944円
	四辻	130円	26,116円
	嘉川	165円	24,048円
	萩大井	284円	18,705円
	見島	83円	51,917円
	徳山櫛ヶ浜	(略)	9,716円
	徳山戸田	236円	16,636円
	都濃	271円	32,765円
	防府西の浦	211円	23,903円
防府大道	195円	18,934円	
防府富海	184円	26,261円	
下松久保	268円	13,645円	
岩国通津	274円	21,665円	
御庄	643円	12,495円	
岩国河内	181円	15,737円	
西ノ浜	224円	36,775円	
光室積	419円	13,977円	
光島田	298円	11,228円	
久賀	634円	156,939円	
大島	271円	24,747円	
久賀橋	469円	15,571円	
由宇	496円	15,996円	
玖珂	207円	14,263円	
周東	388円	20,155円	
岩田	133円	12,772円	
田布施	(略)	30,288円	
田布施南	276円	16,674円	
平生	182円	19,154円	
下松熊毛	137円	15,457円	
徳山鹿野	261円	60,006円	
秋穂	170円	11,124円	
宇部桶	142円	21,391円	
下関菊川	452円	17,481円	
豊浦	293円	4,755円	

	豊北	414円	18,920円
	特牛	415円	14,803円
	長門三隅	137円	16,251円
	長門仙崎	253円	26,943円
	美祢豊田	389円	16,486円
	阿月	133円	10,640円
	新南陽2	491円	10,748円
	久賀下田	360円	12,729円
	久賀和田	231円	12,381円
	錦町	290円	13,822円
	大島	402円	12,045円
	上関	403円	21,722円
	徳地	206円	14,188円
	厚狭殖生	188円	20,172円
	秋芳	78円	16,626円
	長門古市	247円	13,980円
	油谷	284円	16,665円
	油谷久津	98円	13,542円
	下関吉見	203円	19,875円
	阿知須	308円	25,190円
	美東	196円	20,826円
	阿東	258円	16,782円
	長門湯本	170円	15,672円
	岩国坂上	354円	18,020円
	厚狭	162円	24,420円
徳島県	阿波津田	784円	61,839円
	阿波川内	707円	77,122円
	八万	639円	21,780円
	地蔵橋	687円	12,439円
	沖洲	747円	10,910円
	徳島西	942円	33,203円
	鳴門	(略)	27,179円
	小松島	524円	16,052円
	阿波阿南	295円	22,004円
	阿波石井	409円	19,412円
	那賀川	324円	10,741円
	松茂	509円	9,695円
	北島	716円	22,612円
	藍住	557円	27,125円
	板野	448円	17,539円
	上板	405円	9,932円
	阿波	641円	3,620円
	鷗島	742円	6,086円
	山川	430円	5,587円
	脇町	372円	13,602円
	阿波池田	377円	30,977円
	徳島B	708円	31,843円
	阿波国府	538円	22,201円
	多家良	295円	11,824円
	応神	370円	7,510円
	阿波大麻	189円	8,752円
	堂浦	214円	7,048円
	鳴門公園	181円	14,807円
	新赤石	469円	19,473円
	阿波橋	465円	14,824円
	桑野	534円	12,332円
	阿波福井	377円	12,416円
	新野	472円	10,436円
	阿波椿	354円	15,962円
	阿波一宮	241円	8,715円
	羽ノ浦	487円	9,049円
	丹生谷	449円	10,431円
	阿波海南	470円	7,719円
	阿波吉野	437円	13,393円
	土成	455円	10,676円
	市場	350円	9,863円
	阿波川島	455円	4,734円
	美馬	(略)	10,959円
	貞光	323円	7,032円
	三野	311円	12,606円
	阿波三好	262円	12,980円
	三縄	449円	9,383円
	阿波井川	642円	10,555円
	三加茂	165円	23,007円
	牟岐	391円	30,934円
	阿波勝浦	153円	17,777円
	日和佐	243円	9,217円
	阿波半田	80円	10,877円
	穴吹	75円	16,126円
	山城	22円	17,637円
	阿波神山	75円	9,596円

	豊北	372円	18,353円
	特牛	380円	24,834円
	長門三隅	124円	15,841円
	長門仙崎	239円	22,327円
	美祢豊田	357円	22,937円
	阿月	125円	10,313円
	新南陽2	503円	9,376円
	久賀下田	340円	16,836円
	久賀和田	215円	12,032円
	錦町	271円	15,788円
	大島	392円	11,671円
	上関	377円	19,763円
	徳地	191円	13,743円
	厚狭殖生	182円	19,007円
	秋芳	72円	16,122円
	長門古市	218円	12,835円
	油谷	276円	15,079円
	油谷久津	94円	13,213円
	下関吉見	195円	18,283円
	阿知須	303円	19,232円
	美東	185円	19,735円
	阿東	238円	33,093円
	長門湯本	143円	13,251円
	岩国坂上	327円	17,142円
	厚狭	161円	23,141円
徳島県	阿波津田	813円	61,445円
	阿波川内	712円	75,439円
	八万	645円	21,202円
	地蔵橋	702円	11,601円
	沖洲	761円	10,104円
	徳島西	925円	31,549円
	鳴門	(略)	27,404円
	小松島	484円	16,019円
	阿波阿南	291円	20,686円
	阿波石井	483円	32,748円
	那賀川	319円	9,943円
	松茂	491円	8,590円
	北島	694円	21,234円
	藍住	551円	26,085円
	板野	436円	16,539円
	上板	409円	9,087円
	阿波	624円	2,960円
	鷗島	674円	8,395円
	山川	444円	4,810円
	脇町	365円	12,567円
	阿波池田	334円	48,283円
	徳島B	732円	65,421円
	阿波国府	531円	24,538円
	多家良	301円	11,182円
	応神	382円	6,587円
	阿波大麻	188円	7,759円
	堂浦	236円	6,236円
	鳴門公園	178円	14,550円
	新赤石	434円	17,705円
	阿波橋	451円	13,559円
	桑野	525円	12,022円
	阿波福井	358円	12,911円
	新野	444円	10,113円
	阿波椿	331円	22,121円
	阿波一宮	248円	7,411円
	羽ノ浦	468円	9,066円
	丹生谷	480円	9,763円
	阿波海南	451円	6,774円
	阿波吉野	413円	12,234円
	土成	448円	10,346円
	市場	347円	9,539円
	阿波川島	467円	3,995円
	美馬	(略)	10,197円
	貞光	311円	6,531円
	三野	292円	12,269円
	阿波三好	257円	9,707円
	三縄	399円	8,695円
	阿波井川	593円	9,861円
	三加茂	163円	22,892円
	牟岐	377円	29,494円
	阿波勝浦	149円	17,116円
	日和佐	235円	8,505円
	阿波半田	81円	10,183円
	穴吹	64円	15,876円
	山城	20円	17,374円
	阿波神山	74円	8,930円

香川県	阿波広野	69円	6,283円	
	讃岐三条	634円	24,335円	
	高松北2	431円	12,847円	
	屋島	653円	13,717円	
	香西	928円	13,687円	
	円座2	589円	22,953円	
	讃岐前田	343円	13,285円	
	讃岐川島	336円	48,607円	
	西植田	262円	26,160円	
	新仏生山	755円	27,481円	
	丸亀	449円	8,234円	
	讃岐郡家	662円	4,841円	
	坂出	299円	12,327円	
	讃岐加茂	463円	47,569円	
	讃岐林田	308円	3,593円	
	善通寺	695円	16,614円	
	観音寺	611円	22,878円	
	引田	353円	32,452円	
	三本松	166円	21,366円	
	讃岐津田	207円	17,151円	
	讃岐大川	(略)	12,167円	
	志度	268円	26,168円	
	長尾	436円	17,547円	
	内海	309円	17,114円	
	土庄	498円	13,628円	
	讃岐三木	360円	19,026円	
	讃岐牟礼	419円	10,876円	
	香川	470円	28,788円	
	綾南	691円	10,215円	
	讃岐国分寺	397円	18,638円	
	宇多津	516円	33,537円	
	琴平	374円	16,538円	
	多度津	470円	17,691円	
	讃岐高瀬	330円	25,208円	
	讃岐豊浜	272円	4,929円	
	本島	123円	28,528円	
	与島	218円	16,328円	
	木之郷	465円	16,194円	
	伊吹	148円	15,413円	
	幡部	361円	23,740円	
	庵治	241円	46,904円	
	綾上	427円	25,846円	
	讃岐昭和	383円	27,147円	
	綾歌	297円	10,016円	
	讃岐飯山	391円	13,829円	
	讃岐吉野	149円	5,911円	
	大野原	448円	8,965円	
	讃岐豊中	285円	16,499円	
	仁尾	214円	24,015円	
	三本松2	166円	9,652円	
	山本	298円	9,784円	
	讃岐神山	215円	24,681円	
	塩江	278円	7,786円	
	麻二宮	308円	26,378円	
	詫間	267円	44,357円	
	財田	285円	16,841円	
	高松	591円	44,578円	
	讃岐池田	439円	5,189円	
	愛媛県	西須賀	803円	4,439円
		吉田浜	664円	3,875円
		堀江	522円	5,440円
伊予石井2		1,111円	14,238円	
久谷		902円	8,065円	
新久米		1,150円	33,209円	
山越本		786円	23,127円	
松山3		1,522円	27,131円	
今治		452円	31,664円	
伊予桜井2		831円	9,933円	
宇和島		564円	14,735円	
八幡浜		385円	9,881円	
新居浜3		658円	19,210円	
泉川		399円	4,418円	
多喜浜		378円	9,245円	
伊予西条		650円	7,654円	
大洲		418円	8,681円	
新谷		420円	11,309円	
川之江		742円	12,119円	
伊予三島西		847円	6,770円	
伊予2		648円	11,242円	
伊予北条		594円	5,384円	
壬生川2		329円	15,477円	

香川県	阿波広野	64円	8,404円	
	讃岐三条	626円	35,291円	
	高松北2	433円	12,597円	
	屋島	609円	12,758円	
	香西	969円	12,808円	
	円座2	605円	23,260円	
	讃岐前田	326円	13,094円	
	讃岐川島	320円	25,517円	
	西植田	241円	26,726円	
	新仏生山	712円	26,933円	
	丸亀	456円	9,907円	
	讃岐郡家	658円	4,842円	
	坂出	305円	11,617円	
	讃岐加茂	426円	24,924円	
	讃岐林田	316円	3,933円	
	善通寺	642円	27,465円	
	観音寺	589円	21,789円	
	引田	327円	31,997円	
	三本松	150円	20,530円	
	讃岐津田	196円	16,621円	
	讃岐大川	(略)	11,887円	
	志度	266円	25,250円	
	長尾	444円	14,072円	
	内海	313円	15,924円	
	土庄	477円	12,727円	
	讃岐三木	352円	18,707円	
	讃岐牟礼	420円	10,089円	
	香川	451円	28,239円	
	綾南	672円	59,427円	
	讃岐国分寺	384円	28,895円	
	宇多津	465円	32,571円	
	琴平	381円	16,436円	
	多度津	464円	20,297円	
	讃岐高瀬	318円	24,090円	
	讃岐豊浜	275円	50,388円	
	本島	118円	26,816円	
	与島	187円	14,782円	
	木之郷	462円	16,109円	
	伊吹	138円	14,059円	
	幡部	306円	23,907円	
	庵治	238円	27,946円	
	綾上	418円	25,718円	
	讃岐昭和	347円	27,000円	
	綾歌	291円	9,881円	
	讃岐飯山	380円	13,428円	
	讃岐吉野	143円	5,893円	
	大野原	439円	8,853円	
	讃岐豊中	281円	16,255円	
	仁尾	204円	23,503円	
	三本松2	150円	8,915円	
	山本	297円	9,664円	
	讃岐神山	192円	24,699円	
	塩江	258円	6,861円	
	麻二宮	292円	25,365円	
	詫間	259円	43,362円	
	財田	275円	16,458円	
	高松	563円	57,703円	
	讃岐池田	427円	63,454円	
	愛媛県	西須賀	763円	4,817円
		吉田浜	905円	4,356円
		堀江	498円	4,649円
伊予石井2		1,112円	11,815円	
久谷		874円	7,855円	
新久米		1,103円	31,831円	
山越本		787円	21,106円	
松山3		1,506円	23,754円	
今治		420円	30,327円	
伊予桜井2		794円	9,019円	
宇和島		530円	14,236円	
八幡浜		368円	9,138円	
新居浜3		620円	17,461円	
泉川		386円	3,812円	
多喜浜		367円	8,399円	
伊予西条		628円	7,550円	
大洲		408円	9,238円	
新谷		371円	11,051円	
川之江		714円	12,077円	
伊予三島西		817円	7,669円	
伊予2		614円	10,099円	
伊予北条		570円	5,809円	
壬生川2		309円	14,088円	

伊予土居	311円	9,171円
大西	988円	8,491円
重信	1,014円	13,579円
松前2	869円	10,630円
砥部	1,589円	8,544円
宇和	366円	3,746円
広見	311円	29,051円
御荘2	176円	4,674円
湯山	2,696円	28,084円
波止浜交換2	469円	10,629円
来	622円	33,068円
日土	773円	8,310円
穴井	594円	21,925円
伊予氷見	712円	9,868円
伊予豊岡	858円	15,470円
伊予三芳	517円	9,151円
粟井	434円	13,378円
伊予小松	743円	9,399円
丹原	480円	9,923円
伊予玉川	(略)	11,068円
菊間	225円	48,434円
吉海	413円	12,474円
伯方	933円	5,391円
伊予川内	600円	7,170円
久万	195円	14,109円
保内	424円	13,423円
伊予吉田	490円	44,192円
伊予津島	456円	27,510円
今治支店旧	452円	9,735円
大洲新棟	418円	8,446円
伊予長浜	304円	64,092円
内子	665円	26,972円
伊予三瓶	445円	6,096円
愛媛野村	563円	31,613円
三間	174円	25,614円
伊予朝倉	315円	48,990円
宮窪	90円	23,306円
伊予上浦	62円	11,160円
伊予小田	229円	14,747円
伊予中山機械	738円	9,700円
伊予松野	66円	25,637円
一本松	57円	15,289円
生名	136円	13,260円
伊予弓削	104円	27,446円
双海	673円	10,009円
伊方	150円	11,501円
城川交換機	67円	6,894円
重信2	1,014円	32,247円
伊予中島	552円	13,696円
高知東	1,009円	22,067円
潮江	1,040円	28,125円
土佐朝倉	882円	17,127円
土佐一宮	973円	30,570円
種崎	408円	8,056円
土佐大津	(略)	14,108円
安芸	157円	21,546円
南国	386円	10,550円
須崎	445円	21,272円
土佐中村	242円	17,586円
赤岡	346円	7,979円
土佐山田	314円	6,621円
伊野	743円	5,909円
池川	380円	24,441円
土佐春野	356円	13,463円
土佐羽根	496円	22,964円
片山	825円	6,160円
土佐国府	595円	16,055円
戸波	275円	15,319円
具同	309円	20,478円
宿毛	403円	36,850円
片島	123円	8,255円
土佐長浜	272円	14,219円
介良	1,178円	30,147円
室戸	371円	14,385円
土佐	271円	12,188円
土佐宇佐	171円	11,671円
野市	520円	7,208円
美良布	492円	15,656円
中土佐	323円	14,422円
佐川	289円	13,801円
芸西	593円	12,929円

高知県

伊予土居	301円	52,864円
大西	944円	52,816円
重信	985円	13,236円
松前2	855円	9,811円
砥部	1,532円	11,269円
宇和	329円	4,156円
広見	299円	28,711円
御荘2	163円	3,792円
湯山	2,369円	27,181円
波止浜交換2	444円	9,861円
来	583円	32,869円
日土	673円	5,506円
穴井	468円	20,547円
伊予氷見	698円	60,884円
伊予豊岡	826円	14,820円
伊予三芳	501円	8,396円
粟井	392円	13,970円
伊予小松	738円	9,120円
丹原	468円	52,245円
伊予玉川	(略)	10,729円
菊間	211円	28,568円
吉海	404円	29,107円
伯方	931円	19,877円
伊予川内	582円	8,202円
久万	173円	13,269円
保内	403円	13,070円
伊予吉田	459円	25,646円
伊予津島	428円	27,232円
今治支店旧	420円	9,027円
大洲新棟	408円	7,402円
伊予長浜	266円	42,773円
内子	674円	26,895円
伊予三瓶	424円	5,989円
愛媛野村	543円	31,182円
三間	164円	25,494円
伊予朝倉	311円	28,112円
宮窪	91円	23,206円
伊予上浦	57円	27,188円
伊予小田	218円	14,394円
伊予中山機械	706円	9,370円
伊予松野	65円	25,521円
一本松	55円	14,863円
生名	121円	12,917円
伊予弓削	106円	27,341円
双海	620円	9,687円
伊方	145円	10,692円
城川交換機	63円	7,004円
重信2	985円	30,827円
伊予中島	502円	12,991円
高知東	1,000円	21,374円
潮江	1,001円	29,096円
土佐朝倉	859円	17,352円
土佐一宮	1,029円	28,802円
種崎	423円	8,359円
土佐大津	(略)	13,082円
安芸	149円	21,967円
南国	397円	12,503円
須崎	428円	20,323円
土佐中村	238円	16,330円
赤岡	368円	7,881円
土佐山田	309円	6,700円
伊野	747円	6,182円
池川	345円	22,800円
土佐春野	366円	12,683円
土佐羽根	429円	21,471円
片山	834円	6,815円
土佐国府	603円	15,812円
戸波	269円	14,702円
具同	299円	19,224円
宿毛	414円	35,442円
片島	126円	8,175円
土佐長浜	255円	13,206円
介良	1,117円	29,066円
室戸	358円	12,760円
土佐	258円	11,273円
土佐宇佐	179円	10,702円
野市	524円	6,980円
美良布	469円	15,123円
中土佐	347円	13,682円
佐川	282円	20,919円
芸西	580円	12,465円

高知県

	香川	565円	28,287円
	越知	317円	11,079円
	土佐日高	487円	20,122円
	吉良川	77円	19,006円
	大橋	116円	18,451円
	吾北	91円	19,243円
	仁淀	74円	12,407円
	高知	672円	47,015円
	大杉	103円	12,157円
	土佐平田	58円	17,243円
	土佐清水	276円	47,020円
	窪川	239円	7,220円
	大方	168円	9,901円
	土佐大月	141円	14,073円
	野根	65円	19,089円
	饞北	154円	7,891円
	土佐佐賀	113円	17,872円
	土佐田野	126円	14,455円
	東津野	102円	12,364円
福岡県	門司2	597円	9,357円
	門司恒見	380円	17,998円
	門司大里	984円	11,556円
	福岡若松	641円	15,898円
	若松二島	595円	8,319円
	戸畑	696円	17,649円
	小倉南	1,070円	15,554円
	小倉西	806円	9,406円
	北九州古船場	633円	21,160円
	北九州1	848円	29,431円
	北九州2	848円	11,824円
	北九州3	848円	32,163円
	小倉南曾根	748円	4,729円
	小倉南徳力	1,544円	12,481円
	八幡棚田	552円	11,910円
	北九州八幡2	423円	13,500円
	折尾3	609円	11,796円
	八幡黒崎	467円	9,798円
	八幡上津役	706円	6,780円
	八幡香月別館	997円	11,944円
	福岡東	2,291円	25,833円
	香椎	2,117円	23,884円
	二股瀬	1,110円	16,153円
	和白	1,147円	9,887円
	博多	(略)	19,818円
	土居町	1,177円	35,140円
	福岡南	1,162円	22,678円
	福岡中央2	15,156円	23,633円
	福岡平尾	2,075円	13,915円
	筑紫ヶ丘	1,403円	11,905円
	屋形原	782円	12,775円
	姪浜	1,600円	10,173円
	金武	1,969円	11,872円
	今宿2	1,653円	8,135円
	七隈	1,840円	14,676円
	福岡西新	3,232円	18,219円
	大牟田	377円	8,367円
	久留米	489円	24,425円
	荒木	513円	7,333円
	御井町	874円	30,250円
	久留米上津	877円	16,118円
	久留米2	798円	14,699円
	直方2	254円	9,065円
	飯塚3	405円	10,090円
田川	302円	7,416円	
福岡山田	82円	13,037円	
甘木	521円	9,135円	
八女	132円	12,809円	
筑後	332円	7,844円	
福岡大川	271円	21,717円	
行橋2	311円	7,375円	
中間	249円	12,662円	
福岡小郡	621円	15,609円	
二日市	719円	14,490円	
二日市原田	669円	8,556円	
福岡南大野	1,647円	14,162円	
乙金	1,528円	16,015円	
宗像	457円	4,927円	
日の里	1,458円	11,337円	
前原営業所	372円	16,674円	
宇美	(略)	15,452円	
志免	984円	8,676円	

	香川	521円	26,487円
	越知	306円	10,359円
	土佐日高	478円	18,935円
	吉良川	76円	17,860円
	大橋	105円	18,062円
	吾北	88円	18,166円
	仁淀	65円	11,293円
	高知	688円	57,141円
	大杉	94円	11,582円
	土佐平田	60円	15,959円
	土佐清水	281円	45,588円
	窪川	236円	5,587円
	大方	164円	9,172円
	土佐大月	124円	31,122円
	野根	63円	17,856円
	饞北	145円	7,012円
	土佐佐賀	107円	17,357円
	土佐田野	114円	13,554円
	東津野	99円	11,491円
福岡県	門司2	596円	9,644円
	門司恒見	379円	17,298円
	門司大里	964円	11,718円
	福岡若松	607円	14,803円
	若松二島	597円	8,223円
	戸畑	699円	16,898円
	小倉南	1,028円	14,122円
	小倉西	812円	9,707円
	北九州古船場	620円	18,887円
	北九州1	860円	29,887円
	北九州2	860円	11,708円
	北九州3	860円	31,777円
	小倉南曾根	746円	7,174円
	小倉南徳力	1,531円	11,995円
	八幡棚田	537円	9,458円
	北九州八幡2	417円	13,028円
	折尾3	577円	11,039円
	八幡黒崎	463円	8,831円
	八幡上津役	678円	6,199円
	八幡香月別館	957円	11,088円
	福岡東	2,417円	25,127円
	香椎	2,106円	23,020円
	二股瀬	1,096円	15,330円
	和白	1,171円	8,942円
	博多	(略)	19,505円
	土居町	1,332円	25,450円
	福岡南	1,184円	21,247円
	福岡中央2	17,933円	23,717円
	福岡平尾	2,062円	35,040円
	筑紫ヶ丘	1,389円	11,435円
	屋形原	776円	11,740円
	姪浜	1,581円	15,609円
	金武	1,957円	11,218円
	今宿2	1,640円	7,198円
	七隈	1,834円	14,813円
	福岡西新	3,200円	17,478円
	大牟田	353円	8,557円
	久留米	508円	20,261円
	荒木	504円	7,862円
	御井町	843円	29,398円
	久留米上津	876円	15,077円
	久留米2	888円	15,256円
	直方2	223円	8,127円
	飯塚3	378円	8,708円
田川	286円	11,202円	
福岡山田	78円	12,674円	
甘木	511円	8,551円	
八女	128円	12,270円	
筑後	333円	23,746円	
福岡大川	1,013円	20,301円	
行橋2	314円	6,314円	
中間	240円	12,267円	
福岡小郡	605円	14,699円	
二日市	704円	13,504円	
二日市原田	664円	8,005円	
福岡南大野	1,637円	13,533円	
乙金	1,462円	15,158円	
宗像	456円	4,254円	
日の里	1,430円	10,480円	
前原営業所	370円	15,175円	
宇美	(略)	14,505円	
志免	980円	7,554円	

古賀新宮	592円	22,352円
古賀	772円	9,321円
長者原	2,258円	21,922円
福岡	319円	9,127円
福岡芦屋	(略)	7,720円
折尾水巻	391円	14,134円
折尾海老津	364円	13,068円
直方鞍手	178円	11,135円
田主丸	302円	11,206円
瀬高	223円	15,852円
柳川	298円	13,291円
苅田	750円	7,292円
行橋屋川	389円	27,462円
行橋豊津	441円	16,069円
門司黒川	519円	32,114円
若松小島	268円	26,013円
西谷石原	131円	30,859円
多々良	897円	14,404円
早良内野	631円	29,801円
倉永	318円	19,070円
善導寺	284円	30,864円
福岡三國	374円	14,702円
篠栗	814円	30,294円
久山	560円	15,659円
折尾遠賀川	431円	26,810円
柳川大和	313円	18,407円
江浦	262円	15,638円
西戸崎	462円	19,772円
北崎	942円	17,323円
直方小竹	177円	21,146円
直方宮田	317円	14,154円
稲築	321円	25,718円
前原志摩	720円	13,019円
田主丸吉井	356円	14,646円
大刀洗	141円	10,207円
広川	310円	13,609円
豊前	437円	8,130円
津屋崎	326円	21,209円
宗像玄海	274円	12,562円
直方若宮	104円	14,880円
飯塚桂川	226円	13,858円
飯塚碓井	115円	27,764円
飯塚大隈	424円	14,976円
飯塚筑穂	352円	15,061円
飯塚庄内	258円	16,328円
杷木	424円	10,526円
甘木朝倉	269円	11,181円
夜須	273円	19,368円
二丈	(略)	21,986円
福吉	186円	3,585円
芥屋	204円	18,962円
浮羽	153円	20,452円
久留米北野	806円	14,401円
大木	479円	15,212円
三瀬	365円	10,622円
黒木	243円	18,037円
瀬高山川	343円	7,544円
田川香春	351円	11,347円
田川添田	256円	16,439円
田川金田	376円	8,945円
田川糸田	343円	18,495円
田川豊前川崎	254円	9,568円
田川赤池	187円	16,863円
田川大任	331円	20,095円
田川油須原	271円	23,229円
友枝	231円	18,249円
直方東	352円	23,612円
福岡大川2	271円	3,251円
那珂川別	550円	15,262円
若宮吉川	66円	16,898円
城島	465円	9,250円
行橋勝山	559円	25,147円
行橋築城	410円	12,732円
上陽	430円	19,806円
光友	147円	26,959円
星野	251円	8,389円
行橋椎田	294円	11,335円
高木瀬	653円	29,724円
唐津	350円	17,641円
佐賀鳥栖	669円	28,084円
多久	290円	22,179円

佐賀県

古賀新宮	590円	21,187円
古賀	713円	8,600円
長者原	2,232円	21,599円
福岡	327円	9,853円
福岡芦屋	(略)	7,089円
折尾水巻	377円	13,876円
折尾海老津	348円	12,222円
直方鞍手	176円	10,325円
田主丸	291円	10,442円
瀬高	220円	16,090円
柳川	299円	13,743円
苅田	643円	7,465円
行橋屋川	359円	32,138円
行橋豊津	422円	21,727円
門司黒川	489円	19,239円
若松小島	255円	25,354円
西谷石原	122円	30,081円
多々良	892円	14,018円
早良内野	611円	29,232円
倉永	316円	18,652円
善導寺	271円	30,087円
福岡三國	370円	13,758円
篠栗	775円	45,174円
久山	561円	26,912円
折尾遠賀川	423円	26,298円
柳川大和	288円	17,818円
江浦	259円	15,320円
西戸崎	456円	18,686円
北崎	923円	17,012円
直方小竹	169円	31,315円
直方宮田	305円	13,180円
稲築	300円	24,270円
前原志摩	703円	24,051円
田主丸吉井	348円	13,674円
大刀洗	128円	9,956円
広川	305円	12,747円
豊前	421円	8,390円
津屋崎	341円	21,149円
宗像玄海	279円	12,876円
直方若宮	98円	20,886円
飯塚桂川	215円	13,413円
飯塚碓井	116円	28,238円
飯塚大隈	399円	14,880円
飯塚筑穂	323円	14,862円
飯塚庄内	250円	15,866円
杷木	408円	10,330円
甘木朝倉	246円	16,977円
夜須	274円	36,596円
二丈	(略)	21,481円
福吉	178円	4,784円
芥屋	196円	17,856円
浮羽	147円	20,018円
久留米北野	802円	26,636円
大木	466円	15,017円
三瀬	364円	10,254円
黒木	232円	17,453円
瀬高山川	316円	7,470円
田川香春	352円	11,004円
田川添田	239円	28,030円
田川金田	360円	8,873円
田川糸田	339円	29,169円
田川豊前川崎	245円	8,632円
田川赤池	185円	16,381円
田川大任	321円	32,822円
田川油須原	260円	22,672円
友枝	218円	17,625円
直方東	328円	22,922円
福岡大川2	1,013円	2,629円
那珂川別	528円	15,917円
若宮吉川	58円	16,378円
城島	452円	8,417円
行橋勝山	549円	31,387円
行橋築城	393円	12,469円
上陽	401円	19,396円
光友	132円	33,758円
星野	240円	22,862円
行橋椎田	282円	11,109円
高木瀬	641円	29,204円
唐津	330円	17,634円
佐賀鳥栖	667円	25,717円
多久	278円	21,207円

佐賀県

伊万里	278円	16,169円	
伊万里黒川	145円	12,752円	
武雄	201円	16,541円	
佐賀鹿島	241円	6,664円	
川副南	361円	18,561円	
神埼	497円	20,138円	
基山	406円	20,284円	
小城	357円	23,400円	
牛津	387円	23,702円	
玄海	307円	21,722円	
嬉野電交局舎	440円	11,663円	
有田	322円	32,198円	
蓮池	124円	10,804円	
川久保	105円	11,135円	
唐津山本	319円	16,536円	
唐津鏡	360円	21,352円	
東多久	98円	19,158円	
久原	165円	11,450円	
波多津	188円	23,805円	
伊万里松浦	78円	19,923円	
大川野	63円	27,127円	
南波多	70円	22,709円	
諸富	394円	34,505円	
佐賀千代田	615円	9,797円	
鳥栖中原	702円	19,566円	
北茂安	378円	15,733円	
呼子	174円	9,377円	
西有田	271円	32,846円	
武雄北方	523円	24,172円	
佐賀大町	357円	8,636円	
佐賀白石	287円	21,483円	
鹿島塩田	352円	28,261円	
久保田	545円	63,516円	
佐賀大和	456円	12,530円	
江北	402円	14,038円	
佐賀福富	527円	18,231円	
有明	590円	23,525円	
太良	500円	22,619円	
若木	243円	10,764円	
浜崎	358円	13,326円	
武雄山内	215円	25,280円	
三根	597円	20,129円	
入野	269円	21,469円	
西川登	339円	30,652円	
七山	235円	23,733円	
湊	286円	23,618円	
厳木	153円	9,692円	
相知	132円	29,681円	
太良大浦	244円	10,720円	
長崎県	浦上	1,262円	21,332円
	新長	1,198円	20,654円
	小ヶ倉	428円	7,709円
	稲佐	1,666円	8,496円
	深堀	357円	12,714円
	東長崎	1,160円	11,072円
	滑石	1,184円	9,802円
	佐世保別	892円	25,272円
	早岐	418円	12,568円
	佐世保大和	437円	24,526円
	佐世保大野	590円	44,112円
	柚木	(略)	5,920円
	相浦	281円	21,473円
	島原	403円	19,003円
	諫早	589円	15,226円
	西諫早	474円	17,565円
	大村	251円	11,590円
	福江	185円	13,190円
	長崎平戸	420円	32,391円
	時津	860円	15,105円
	有川	316円	27,094円
	杵岐	522円	16,153円
	厳原	331円	43,315円
	大瀬戸	170円	13,980円
	長崎小浜	223円	13,574円
	豆酸	103円	27,282円
	竹松	455円	26,875円
	長崎茂木	679円	15,791円
	木鉢	(略)	10,870円
	長崎三重	376円	12,345円
	鹿子前	327円	12,494円
	針尾	331円	13,917円

伊万里	247円	16,507円	
伊万里黒川	141円	12,676円	
武雄	184円	17,009円	
佐賀鹿島	259円	5,810円	
川副南	360円	17,862円	
神埼	459円	20,247円	
基山	397円	19,552円	
小城	347円	22,119円	
牛津	365円	23,171円	
玄海	302円	25,925円	
嬉野電交局舎	416円	11,475円	
有田	315円	32,687円	
蓮池	121円	10,450円	
川久保	102円	10,827円	
唐津山本	311円	10,591円	
唐津鏡	350円	20,616円	
東多久	95円	20,366円	
久原	158円	12,131円	
波多津	173円	24,560円	
伊万里松浦	77円	20,965円	
大川野	60円	28,289円	
南波多	66円	17,908円	
諸富	378円	23,681円	
佐賀千代田	623円	9,731円	
鳥栖中原	688円	19,692円	
北茂安	371円	16,024円	
呼子	160円	9,121円	
西有田	261円	27,370円	
武雄北方	507円	34,839円	
佐賀大町	349円	21,434円	
佐賀白石	290円	20,893円	
鹿島塩田	328円	17,563円	
久保田	527円	89,088円	
佐賀大和	452円	11,961円	
江北	388円	13,725円	
佐賀福富	504円	17,806円	
有明	548円	23,533円	
太良	486円	48,126円	
若木	225円	11,387円	
浜崎	317円	13,006円	
武雄山内	200円	19,127円	
三根	581円	19,196円	
入野	256円	20,853円	
西川登	324円	30,199円	
七山	223円	23,679円	
湊	275円	27,033円	
厳木	147円	26,382円	
相知	129円	19,027円	
太良大浦	220円	12,423円	
長崎県	浦上	1,256円	22,570円
	新長	1,160円	20,153円
	小ヶ倉	415円	6,763円
	稲佐	1,614円	11,670円
	深堀	337円	12,372円
	東長崎	1,149円	11,367円
	滑石	1,183円	9,334円
	佐世保別	898円	28,355円
	早岐	394円	11,291円
	佐世保大和	433円	24,822円
	佐世保大野	571円	45,848円
	柚木	(略)	24,665円
	相浦	286円	19,968円
	島原	375円	18,047円
	諫早	575円	15,774円
	西諫早	468円	16,630円
	大村	250円	10,673円
	福江	174円	15,816円
	長崎平戸	418円	31,416円
	時津	862円	14,251円
	有川	288円	23,610円
	杵岐	223円	15,350円
	厳原	338円	43,535円
	大瀬戸	160円	14,937円
	長崎小浜	217円	12,749円
	豆酸	94円	26,594円
	竹松	449円	26,033円
	長崎茂木	653円	15,241円
	木鉢	(略)	23,220円
	長崎三重	351円	12,188円
	鹿子前	318円	11,477円
	針尾	330円	13,716円

松浦	321円	17,639円	
御厨	229円	6,733円	
長崎三和	399円	25,133円	
多良見	500円	10,716円	
長与	757円	20,854円	
琴海	310円	26,648円	
西彼	255円	11,997円	
東彼杵	257円	10,503円	
川棚	241円	11,861円	
波佐見	177円	12,914円	
湯江	315円	19,754円	
小長井	240円	15,029円	
島原有明	174円	6,583円	
島原国見	175円	8,864円	
諫早吾妻	309円	14,382円	
菱野森山	855円	16,438円	
千々石	253円	10,452円	
有家	277円	12,566円	
島原深江	947円	8,738円	
田平	94円	8,056円	
江迎	192円	17,862円	
佐々	376円	18,065円	
佐世保吉井	123円	16,847円	
黒口	182円	16,361円	
飯盛	686円	13,977円	
島原瑞穂	563円	13,929円	
鹿町	315円	23,385円	
小佐々	278円	15,084円	
楠泊	222円	13,247円	
式見	702円	12,792円	
三川内	809円	11,208円	
紐差	243円	20,913円	
津吉	108円	18,116円	
今福	161円	35,241円	
西彼大串	350円	27,269円	
南風崎	702円	17,298円	
有喜	142円	15,998円	
鶏知	547円	27,089円	
崎戸	101円	20,795円	
雲仙	110円	47,589円	
伊万里福島	273円	13,413円	
鷹島	271円	28,966円	
野母崎	552円	40,666円	
加津佐	121円	10,378円	
長崎口之津	208円	11,649円	
南有馬	751円	14,756円	
富江	216円	13,337円	
青方	318円	13,178円	
熊本県	東	1,357円	14,225円
	健軍	716円	9,355円
	立田	655円	18,203円
	田迎	1,211円	19,460円
	桜町	733円	20,590円
	熊本清水	844円	11,347円
	北部	(略)	23,628円
	帯山	1,064円	20,096円
	託麻別館	1,149円	28,788円
	新川尻	775円	17,868円
	熊本南部	398円	20,538円
	郡築	173円	18,102円
	人吉別館	172円	14,592円
	水俣	1,070円	10,667円
	玉名	308円	18,800円
	本渡	498円	19,733円
	山鹿	223円	11,790円
	牛深	156円	13,660円
	菊池	546円	17,384円
	松橋	432円	9,434円
	松橋小川	113円	11,188円
	樋木岩野	517円	14,443円
	熊本大津	177円	21,730円
	西合志	190円	10,547円
	一の宮	219円	12,080円
	熊本小国	618円	24,881円
	高森	440円	23,011円
	南阿蘇	70円	34,617円
	木山	726円	45,363円
	矢部別館	460円	23,495円
	荒尾	156円	10,383円
	宇土	331円	20,285円
	合志	137円	14,930円

松浦	314円	16,598円	
御厨	214円	6,580円	
長崎三和	410円	19,291円	
多良見	486円	10,394円	
長与	746円	19,936円	
琴海	301円	42,628円	
西彼	238円	11,612円	
東彼杵	192円	10,532円	
川棚	247円	11,371円	
波佐見	170円	12,620円	
湯江	304円	19,191円	
小長井	228円	14,605円	
島原有明	170円	6,600円	
島原国見	161円	8,754円	
諫早吾妻	284円	14,207円	
菱野森山	837円	16,211円	
千々石	246円	10,297円	
有家	265円	12,228円	
島原深江	677円	8,542円	
田平	88円	8,914円	
江迎	190円	17,434円	
佐々	375円	35,193円	
佐世保吉井	120円	30,662円	
黒口	175円	15,983円	
飯盛	655円	13,620円	
島原瑞穂	550円	13,692円	
鹿町	304円	22,727円	
小佐々	274円	14,896円	
楠泊	212円	13,101円	
式見	683円	12,276円	
三川内	799円	13,305円	
紐差	228円	20,341円	
津吉	100円	17,763円	
今福	158円	20,535円	
西彼大串	317円	27,245円	
南風崎	677円	18,908円	
有喜	136円	16,803円	
鶏知	548円	26,442円	
崎戸	93円	19,720円	
雲仙	105円	46,269円	
伊万里福島	254円	58,650円	
鷹島	36円	41,868円	
野母崎	516円	38,637円	
加津佐	113円	10,032円	
長崎口之津	194円	11,353円	
南有馬	746円	14,419円	
富江	200円	12,655円	
青方	298円	14,001円	
熊本県	東	1,355円	15,123円
	健軍	691円	9,374円
	立田	658円	18,011円
	田迎	1,189円	18,182円
	桜町	736円	25,559円
	熊本清水	845円	11,143円
	北部	(略)	22,722円
	帯山	1,081円	19,099円
	託麻別館	1,099円	27,285円
	新川尻	784円	16,717円
	熊本南部	382円	21,804円
	郡築	170円	17,474円
	人吉別館	165円	14,144円
	水俣	1,019円	10,833円
	玉名	309円	19,070円
	本渡	489円	18,867円
	山鹿	208円	11,107円
	牛深	150円	11,884円
	菊池	490円	16,118円
	松橋	437円	8,470円
	松橋小川	110円	10,771円
	樋木岩野	501円	11,566円
	熊本大津	171円	20,753円
	西合志	192円	10,373円
	一の宮	221円	12,661円
	熊本小国	667円	24,126円
	高森	452円	21,652円
	南阿蘇	67円	33,647円
	木山	735円	44,214円
	矢部別館	403円	22,064円
	荒尾	153円	9,177円
	宇土	332円	19,422円
	合志	135円	14,406円

熊本小島	648円	15,474円
天明	95円	23,483円
日奈久	353円	8,144円
府本	94円	10,344円
荒尾緑ヶ丘	469円	14,258円
網田	220円	17,036円
三角	578円	10,627円
松橋城南	257円	23,171円
堅志田	188円	16,960円
砥用	136円	15,006円
岱明	54円	10,757円
天水	306円	25,789円
南関	298円	13,236円
熊本長洲	208円	11,390円
鹿本	411円	49,464円
菊陽	860円	15,364円
泗水	248円	15,114円
南小国	478円	18,272円
熊本西原	451円	20,208円
嘉島	255円	43,058円
甲佐	619円	15,884円
坂本	237円	10,810円
熊本鏡	190円	14,639円
宮原	202円	15,879円
東陽	242円	15,153円
湯浦	213円	22,372円
津奈木	297円	17,535円
鯨	255円	14,066円
多良木	194円	53,563円
大矢野	952円	10,001円
本渡松島	400円	11,844円
赤崎	291円	35,748円
飽田	539円	81,871円
竜峰	356円	12,370円
松橋豊野	32円	14,293円
玉東	330円	11,236円
菊水	361円	9,789円
坊中	161円	34,612円
御船	267円	23,895円
千丁	436円	14,408円
水俣田浦	192円	21,495円
熊本河内	455円	14,618円
水源	141円	19,785円
郡浦	145円	19,377円
鹿北	220円	17,606円
菊鹿	139円	15,745円
鹿央	88円	21,310円
旭志	193円	19,670円
矢部清和	95円	22,593円
芦北	463円	16,806円
湯前	156円	16,334円
姫戸	312円	14,878円
三加和	110円	26,093円
阿蘇	232円	75,315円
本渡富岡	375円	21,435円
河浦	282円	49,945円
蘇陽	216円	16,200円
免田	260円	15,206円
一勝地	146円	21,638円
竜ヶ岳	368円	25,254円
五和	571円	26,292円
玉名大浜	253円	19,980円
大分	1,575円	36,864円
鶴崎	295円	18,029円
大分東	751円	19,891円
大分滝尾	350円	30,449円
大分大道	848円	24,850円
大分市外	636円	23,249円
大分別府	418円	19,072円
別府北	477円	8,843円
如水	81円	16,558円
新中津	355円	21,088円
日田三本松	312円	32,686円
佐伯	595円	18,738円
臼杵	438円	22,762円
津久見	227円	14,134円
大分竹田	240円	17,138円
豊後高田	312円	22,446円
杵築別館	327円	21,676円
大分宇佐	258円	21,873円
国東	263円	13,808円

大分県

熊本小島	640円	16,069円
天明	92円	35,584円
日奈久	333円	7,985円
府本	86円	10,124円
荒尾緑ヶ丘	418円	14,703円
網田	232円	32,446円
三角	540円	8,891円
松橋城南	259円	22,350円
堅志田	176円	16,520円
砥用	124円	14,173円
岱明	50円	10,481円
天水	278円	24,918円
南関	283円	12,925円
熊本長洲	204円	10,780円
鹿本	393円	37,284円
菊陽	879円	14,905円
泗水	255円	29,215円
南小国	469円	17,980円
熊本西原	444円	19,028円
嘉島	253円	48,877円
甲佐	593円	15,350円
坂本	205円	11,429円
熊本鏡	184円	14,108円
宮原	199円	15,689円
東陽	218円	15,189円
湯浦	206円	21,623円
津奈木	272円	33,308円
鯨	241円	13,601円
多良木	188円	43,658円
大矢野	890円	9,859円
本渡松島	384円	12,825円
赤崎	253円	34,344円
飽田	537円	80,292円
竜峰	341円	11,963円
松橋豊野	29円	13,817円
玉東	321円	11,154円
菊水	351円	9,431円
坊中	160円	22,993円
御船	271円	23,072円
千丁	431円	13,957円
水俣田浦	177円	20,958円
熊本河内	439円	13,387円
水源	123円	18,889円
郡浦	131円	17,881円
鹿北	204円	17,229円
菊鹿	134円	15,512円
鹿央	83円	20,721円
旭志	189円	19,079円
矢部清和	92円	36,117円
芦北	456円	16,410円
湯前	146円	15,865円
姫戸	298円	14,644円
三加和	102円	25,313円
阿蘇	216円	73,867円
本渡富岡	361円	21,133円
河浦	252円	44,977円
蘇陽	199円	15,423円
免田	242円	15,067円
一勝地	131円	21,222円
竜ヶ岳	333円	23,670円
五和	553円	25,824円
玉名大浜	236円	19,908円
大分	1,647円	35,938円
鶴崎	292円	18,474円
大分東	752円	22,538円
大分滝尾	333円	30,736円
大分大道	844円	29,007円
大分市外	650円	23,980円
大分別府	423円	19,651円
別府北	472円	9,223円
如水	73円	15,848円
新中津	326円	20,584円
日田三本松	290円	31,736円
佐伯	531円	23,925円
臼杵	398円	23,278円
津久見	217円	13,217円
大分竹田	228円	15,537円
豊後高田	284円	23,538円
杵築別館	296円	19,930円
大分宇佐	236円	20,758円
国東	262円	12,689円

大分県

日出	566円	12,781円
由布院	558円	12,528円
大分三重	227円	20,778円
玖珠	501円	18,866円
大分種田	691円	13,935円
大分中津	617円	9,984円
大分戸次	733円	44,077円
鶴崎松岡	383円	25,359円
長洲	277円	19,660円
豊後高田田原	63円	10,137円
大分賀来	746円	22,237円
坂ノ市別館	519円	25,006円
海崎	90円	13,935円
保戸島	281円	60,130円
宇佐八幡	219円	12,707円
山香	285円	13,761円
大分挾間	317円	22,117円
大分庄内	275円	10,787円
佐賀関	166円	26,192円
幸崎	161円	16,324円
佐伯弥生	462円	27,341円
野津	356円	14,947円
緒方	186円	19,732円
三重大野	305円	13,186円
三重千歳	58円	15,280円
天ヶ瀬	646円	27,817円
三光	183円	13,454円
大分野津原	365円	23,670円
直川	244円	14,207円
本耶馬溪	261円	14,083円
院内	120円	32,517円
安心院	210円	13,021円
真玉	161円	22,057円
国東国見	139円	31,860円
国東富来	180円	18,625円
佐伯鶴見	438円	21,070円
竹田荻	98円	16,011円
日田大山	447円	9,965円
大分犬飼	253円	12,409円
大分吉野	77円	14,603円
安岐	179円	11,070円
武蔵	320円	22,131円
宇目	220円	15,572円
蒲江	242円	12,498円
耶馬溪下郷	213円	72,605円
山国	150円	18,986円
香々地	109円	21,866円
三重清川	51円	16,853円
久住	299円	12,775円
恵良	227円	15,838円
津江	263円	23,881円
耶馬溪	236円	13,034円
合河	193円	22,835円
生目	295円	23,499円
宮崎大淀	644円	21,618円
木花	692円	19,379円
都城	508円	13,412円
都城荘内	80円	12,615円
沖水	171円	13,924円
都城中郷	84円	34,369円
土々呂	(略)	18,422円
延岡市外	488円	17,691円
日南	213円	11,204円
宮崎小林	307円	13,334円
日向別館	230円	60,581円
西都	365円	19,313円
高城	212円	33,971円
宮崎住吉	540円	14,075円
柳瀬	287円	40,825円
宮崎本郷	491円	23,401円
志和池	84円	23,512円
大堂津	168円	23,544円
駄肥	176円	15,096円
西小林	167円	16,399円
串間	307円	18,135円
三財	248円	15,546円
えびの営機械	190円	20,744円
飯野駅前	170円	16,003円
清武	1,283円	29,777円
宮崎田野	218円	10,548円
佐土原	282円	20,622円

宮崎県

日出	554円	12,160円
由布院	548円	12,178円
大分三重	220円	14,808円
玖珠	444円	18,503円
大分種田	677円	13,380円
大分中津	346円	38,407円
大分戸次	680円	42,202円
鶴崎松岡	379円	24,784円
長洲	271円	19,071円
豊後高田田原	57円	11,751円
大分賀来	731円	21,729円
坂ノ市別館	481円	24,020円
海崎	82円	13,307円
保戸島	228円	58,448円
宇佐八幡	214円	12,155円
山香	273円	13,247円
大分挾間	307円	21,015円
大分庄内	262円	10,411円
佐賀関	156円	23,377円
幸崎	149円	16,021円
佐伯弥生	454円	26,495円
野津	349円	14,584円
緒方	170円	18,940円
三重大野	285円	29,312円
三重千歳	53円	14,777円
天ヶ瀬	593円	26,919円
三光	176円	13,183円
大分野津原	344円	23,041円
直川	222円	13,922円
本耶馬溪	250円	12,068円
院内	117円	31,612円
安心院	205円	12,327円
真玉	159円	21,393円
国東国見	122円	30,793円
国東富来	174円	17,975円
佐伯鶴見	420円	20,278円
竹田荻	101円	15,645円
日田大山	426円	9,784円
大分犬飼	247円	11,929円
大分吉野	71円	16,044円
安岐	172円	11,235円
武蔵	308円	21,196円
宇目	197円	15,193円
蒲江	240円	12,114円
耶馬溪下郷	205円	42,711円
山国	136円	18,291円
香々地	93円	21,181円
三重清川	46円	16,817円
久住	265円	12,518円
恵良	213円	30,798円
津江	234円	23,728円
耶馬溪	210円	12,807円
合河	177円	22,602円
生目	289円	20,247円
宮崎大淀	643円	25,226円
木花	684円	19,692円
都城	489円	19,223円
都城荘内	75円	12,235円
沖水	167円	13,403円
都城中郷	80円	23,174円
土々呂	(略)	17,828円
延岡市外	492円	20,335円
日南	201円	14,584円
宮崎小林	283円	13,541円
日向別館	223円	36,227円
西都	375円	18,345円
高城	204円	27,970円
宮崎住吉	542円	15,344円
柳瀬	283円	40,140円
宮崎本郷	479円	22,512円
志和池	85円	23,282円
大堂津	165円	22,797円
駄肥	166円	29,665円
西小林	160円	17,953円
串間	289円	17,180円
三財	241円	16,828円
えびの営機械	173円	20,169円
飯野駅前	155円	15,721円
清武	803円	28,840円
宮崎田野	209円	12,864円
佐土原	280円	19,713円

宮崎県

	西佐土原	224円	13,985円
	日南北郷	338円	22,836円
	日南南郷	253円	22,119円
	三股	202円	23,986円
	都城高崎	190円	14,913円
	高原	188円	18,896円
	小林野尻	258円	14,590円
	紙屋	99円	23,242円
	宮崎高岡	189円	15,944円
	国富	261円	17,185円
	綾	177円	28,447円
	高鍋営業所 1	292円	18,503円
	新富	324円	16,137円
	木城	370円	20,570円
	川南	129円	20,998円
	都農	171円	14,660円
	門川	279円	16,738円
	大東	105円	15,261円
	都城山田	155円	20,412円
	高千穂別館	218円	19,103円
	都城高野	138円	18,367円
	美々津	192円	22,434円
	岩脇	184円	17,492円
	真幸	199円	26,346円
	山陰	158円	18,737円
	神門	240円	14,559円
	日向西郷	121円	16,136円
	宇納間	82円	16,305円
	菅木	135円	16,504円
	北川	223円	20,832円
	延岡北浦	357円	24,972円
	宮崎東	665円	32,194円
	青島	244円	60,715円
	都城山之口	179円	17,382円
	日之影	152円	14,496円
	五ヶ瀬	223円	6,761円
	宮崎内海	337円	22,104円
	諸塚	116円	23,003円
鹿児島県	鴨池甲南新館	2,768円	22,244円
	谷山	1,114円	24,606円
	伊敷	1,072円	28,689円
	原良	3,034円	20,272円
	広木	2,998円	20,357円
	坂之上	1,470円	13,150円
	鹿児島川内	(略)	22,210円
	鹿屋	318円	23,169円
	枕崎	211円	15,419円
	名瀬	716円	16,212円
	出水	181円	8,864円
	指宿	335円	25,454円
	加世田	244円	15,206円
	国分	523円	22,242円
	種子島	143円	8,058円
	加治木	518円	14,563円
	帖佐	376円	29,646円
	丸尾	112円	20,303円
	志布志	106円	12,090円
	屋久島	84円	19,578円
	徳之島	246円	17,354円
	鹿児島吉野	365円	12,754円
	鹿児島春日	1,558円	17,655円
	鹿児島大口	293円	16,930円
	隼人	398円	51,676円
	河頭	(略)	20,665円
	高須	75円	22,913円
	大始良	78円	19,832円
	鹿屋南	25円	14,141円
	串木野	209円	14,524円
	阿久根	255円	20,073円
	米之津	97円	23,103円
	宮ヶ浜	70円	12,283円
	鹿児島垂水	147円	24,653円
	指宿山川	72円	19,376円
	開聞	75円	19,293円
	知覧	281円	17,842円
	知覧瀬世	(略)	13,941円
	加世田川辺	217円	24,091円
	市来	236円	15,538円
	東市来	197円	23,628円
	伊集院	326円	13,230円
	松元	187円	26,269円

	西佐土原	225円	19,733円
	日南北郷	326円	21,961円
	日南南郷	244円	22,011円
	三股	185円	20,569円
	都城高崎	169円	13,997円
	高原	174円	18,484円
	小林野尻	252円	14,038円
	紙屋	90円	22,756円
	宮崎高岡	181円	14,863円
	国富	254円	16,607円
	綾	170円	27,907円
	高鍋営業所 1	280円	17,346円
	新富	290円	15,539円
	木城	359円	19,899円
	川南	128円	20,647円
	都農	166円	14,384円
	門川	274円	15,934円
	大東	96円	16,867円
	都城山田	151円	19,900円
	高千穂別館	196円	18,012円
	都城高野	120円	30,134円
	美々津	185円	21,731円
	岩脇	180円	17,083円
	真幸	192円	25,370円
	山陰	144円	18,325円
	神門	225円	16,038円
	日向西郷	118円	17,784円
	宇納間	78円	16,121円
	菅木	127円	16,026円
	北川	201円	34,968円
	延岡北浦	342円	23,450円
	宮崎東	670円	33,912円
	青島	239円	39,656円
	都城山之口	167円	16,478円
	日之影	134円	14,897円
	五ヶ瀬	208円	7,541円
	宮崎内海	301円	21,091円
	諸塚	110円	21,893円
鹿児島県	鴨池甲南新館	2,775円	21,950円
	谷山	1,112円	23,349円
	伊敷	983円	21,279円
	原良	2,974円	18,948円
	広木	2,460円	19,243円
	坂之上	1,326円	12,008円
	鹿児島川内	(略)	22,636円
	鹿屋	276円	29,092円
	枕崎	186円	17,136円
	名瀬	673円	16,518円
	出水	170円	8,049円
	指宿	342円	24,874円
	加世田	208円	15,459円
	国分	413円	21,687円
	種子島	136円	8,380円
	加治木	508円	14,182円
	帖佐	329円	28,263円
	丸尾	94円	19,731円
	志布志	104円	11,672円
	屋久島	83円	18,341円
	徳之島	233円	16,714円
	鹿児島吉野	358円	11,836円
	鹿児島春日	1,578円	16,779円
	鹿児島大口	302円	17,216円
	隼人	351円	49,204円
	河頭	(略)	20,180円
	高須	68円	22,260円
	大始良	72円	19,333円
	鹿屋南	23円	14,014円
	串木野	177円	15,113円
	阿久根	223円	19,055円
	米之津	91円	22,512円
	宮ヶ浜	66円	11,983円
	鹿児島垂水	128円	23,968円
	指宿山川	61円	18,840円
	開聞	63円	18,842円
	知覧	265円	17,303円
	知覧瀬世	(略)	13,529円
	加世田川辺	205円	23,257円
	市来	208円	15,073円
	東市来	203円	22,845円
	伊集院	312円	12,111円
	松元	176円	25,758円

伊集院郡山	280円	21,563円
金峰	194円	12,963円
入来	69円	21,827円
宮之城	96円	25,080円
高尾野	101円	12,120円
菱刈	83円	8,212円
蒲生	110円	16,282円
十三塚原	76円	15,635円
加治木横川	103円	57,295円
粟野	248円	18,041円
吉松	21円	26,540円
霧島	59円	13,828円
岩川	151円	12,638円
財部	65円	23,912円
都城末吉	352円	17,299円
志布志有明	139円	20,815円
蓬原	107円	13,607円
志布志大崎	82円	15,659円
菱田	52円	29,295円
串良	88円	20,816円
鹿屋高山	145円	21,719円
吾平	89円	20,053円
大根占	164円	19,727円
根占	101円	23,764円
古江	202円	14,542円
川内東郷	313円	24,938円
牧ノ原	120円	13,293円
百引	107円	20,383円
志布志松山	28円	23,993円
大根占田代	92円	18,883円
川内西方	(略)	15,937円
城上	91円	21,086円
高隈	187円	14,802円
阿久根脇本	122円	12,223円
阿久根大川	50円	9,750円
鹿屋新城	59円	18,573円
牛根	294円	23,491円
西桜島	257円	17,875円
喜入	177円	21,375円
瀬々串	113円	14,552円
鶏娃	128円	11,534円
石垣	52円	10,434円
笠沙	77円	12,833円
加世田大浦	255円	25,903円
樋脇	81円	16,262円
市比野	158円	20,885円
宮野城鶴田	248円	13,715円
薩摩	200円	13,346円
那答院	176円	15,329円
出水野田	232円	14,807円
牧園	107円	14,045円
細山田	44円	19,635円
内の浦	169円	19,745円
佐多	193円	16,594円
喜界島	266円	22,860円
鹿児島吉田	241円	15,479円
伊集院吹上	74円	11,596円
出水鷹巣	261円	18,401円
指江	224円	25,359円
竜郷	13円	26,304円
笠利	537円	27,713円
天城	103円	41,211円
伊仙	342円	27,935円
与論島	53円	28,299円
川内羽島	233円	19,457円
山門野	173円	16,079円
瀬戸内	1,129円	14,287円
知名	229円	23,614円
木蔭	65円	47,648円
勝能	72円	122,590円
管純	98円	54,714円
与路島	94円	262,933円
請島	133円	178,323円
筋子	265円	67,786円
生見	71円	10,063円
中種子	214円	19,442円
南種子	439円	14,055円
母間	48円	21,194円

伊集院郡山	272円	20,869円
金峰	190円	12,584円
入来	66円	21,396円
宮之城	93円	43,496円
高尾野	97円	16,167円
菱刈	78円	8,443円
蒲生	107円	15,850円
十三塚原	75円	17,426円
加治木横川	80円	56,024円
粟野	207円	17,462円
吉松	18円	25,913円
霧島	55円	13,312円
岩川	152円	12,192円
財部	59円	23,208円
都城末吉	354円	28,657円
志布志有明	121円	16,838円
蓬原	97円	36,409円
志布志大崎	75円	14,701円
菱田	46円	28,526円
串良	78円	20,121円
鹿屋高山	137円	21,006円
吾平	83円	19,787円
大根占	147円	19,833円
根占	98円	23,024円
古江	196円	13,966円
川内東郷	297円	24,233円
牧ノ原	106円	15,198円
百引	56円	19,195円
志布志松山	24円	18,278円
大根占田代	84円	17,352円
川内西方	(略)	15,632円
城上	83円	19,646円
高隈	169円	14,533円
阿久根脇本	116円	11,821円
阿久根大川	49円	9,520円
鹿屋新城	50円	16,898円
牛根	253円	22,089円
西桜島	232円	17,456円
喜入	164円	20,706円
瀬々串	103円	14,371円
鶏娃	118円	11,730円
石垣	47円	10,041円
笠沙	73円	12,519円
加世田大浦	249円	24,978円
樋脇	73円	15,956円
市比野	140円	20,319円
宮野城鶴田	244円	13,711円
薩摩	180円	13,356円
那答院	164円	15,167円
出水野田	211円	17,888円
牧園	89円	34,700円
細山田	42円	18,888円
内の浦	156円	37,565円
佐多	181円	25,833円
喜界島	243円	21,302円
鹿児島吉田	212円	15,368円
伊集院吹上	72円	11,251円
出水鷹巣	239円	17,792円
指江	219円	23,918円
竜郷	14円	24,718円
笠利	499円	26,987円
天城	100円	39,207円
伊仙	319円	26,737円
与論島	50円	26,750円
川内羽島	197円	18,861円
山門野	162円	15,784円
瀬戸内	1,101円	12,938円
知名	211円	27,732円
木蔭	63円	45,477円
勝能	68円	119,662円
管純	91円	51,963円
与路島	83円	257,673円
請島	111円	174,077円
筋子	228円	65,140円
生見	61円	9,654円
中種子	206円	26,367円
南種子	419円	43,514円
母間	44円	20,179円

	沖之永良部	172円	23,399円
	坊	185円	15,350円
沖縄県	寄宮	1,635円	17,353円
	牧志	1,772円	26,522円
	小禄	1,461円	14,635円
	首里	4,039円	18,537円
	田場	281円	16,134円
	大謝名	1,068円	20,540円
	普天間	449円	14,253円
	沖繩宮古	418円	21,114円
	八重山	735円	22,115円
	浦添別	1,694円	29,272円
	名護別館	777円	17,109円
	照屋	564円	17,185円
	コザ	604円	42,138円
	胡屋	595円	23,325円
	コザ北谷	1,264円	28,938円
	豊見城	1,061円	19,586円
	与那原	923円	19,414円
	南風原	968円	41,299円
	久辺	90円	75,427円
	嘉手納	1,304円	28,531円
	沖繩石川別	372円	16,747円
	具志川	553円	20,696円
	仲尾次	158円	28,643円
	米須	260円	26,701円
	今帰仁	303円	29,844円
	本部	435円	14,498円
	コザ金武	525円	19,064円
	与那城	440円	13,729円
	読谷	743円	28,178円
	中城	653円	23,352円
	東風平	324円	20,976円
	与那原玉城	165円	28,721円
	佐敷	263円	19,005円
	本部山川	95円	30,301円
北中城	1,267円	27,370円	
南大東	50円	71,784円	
北大東	49円	98,505円	
久米島	748円	29,671円	
城辺	172円	17,506円	
沖繩上野	110円	57,876円	
平安座	126円	33,778円	
座間味	17円	28,905円	
伊良部	230円	20,483円	
波照間	69円	29,289円	
与那国	281円	49,399円	
国頭別	296円	26,634円	

	沖之永良部	163円	42,351円
	坊	176円	14,155円
沖縄県	寄宮	1,576円	17,430円
	牧志	1,554円	25,290円
	小禄	1,442円	15,734円
	首里	3,802円	18,752円
	田場	265円	15,006円
	大謝名	1,024円	20,139円
	普天間	438円	13,302円
	沖繩宮古	403円	20,343円
	八重山	716円	21,533円
	浦添別	1,567円	27,853円
	名護別館	723円	16,326円
	照屋	541円	17,668円
	コザ	609円	57,841円
	胡屋	575円	23,056円
	コザ北谷	1,352円	27,649円
	豊見城	1,028円	19,181円
	与那原	856円	18,338円
	南風原	933円	38,980円
	久辺	92円	73,723円
	嘉手納	1,266円	27,093円
	沖繩石川別	350円	15,946円
	具志川	484円	19,691円
	仲尾次	153円	27,338円
	米須	244円	25,865円
	今帰仁	273円	28,255円
	本部	411円	13,830円
	コザ金武	513円	23,337円
	与那城	425円	12,917円
	読谷	701円	27,104円
	中城	631円	22,331円
	東風平	316円	19,516円
	与那原玉城	141円	27,633円
	佐敷	251円	17,682円
	本部山川	92円	22,495円
北中城	1,229円	26,288円	
南大東	47円	70,833円	
北大東	43円	110,437円	
久米島	717円	31,301円	
城辺	169円	16,847円	
沖繩上野	106円	42,046円	
平安座	113円	32,384円	
座間味	12円	27,074円	
伊良部	222円	19,048円	
波照間	68円	27,838円	
与那国	254円	264,851円	
国頭別	272円	51,988円	

第2 とう道又は管路に係る負担額
 2 とう道又は管路に係る料金額
 2-1 とう道に係る料金額

1メートルごとに年額

適用する行政区域	内容
富山県	29,025 円
石川県	28,252 円
福井県	20,181 円
岐阜県	21,503 円
静岡県	38,864 円
愛知県	40,328 円
三重県	29,901 円
滋賀県	30,041 円
京都府	30,262 円
大阪府	50,333 円
兵庫県	46,329 円
奈良県	26,405 円
和歌山県	17,317 円
鳥取県	53,501 円
島根県	20,601 円
岡山県	47,327 円
広島県	42,641 円
山口県	31,570 円
徳島県	59,180 円
香川県	32,580 円
愛媛県	42,059 円
高知県	36,496 円
福岡県	49,931 円
佐賀県	16,105 円
長崎県	15,860 円
熊本県	28,650 円
大分県	37,639 円
宮崎県	28,565 円
鹿児島県	36,393 円
沖縄県	27,797 円

第2 とう道又は管路に係る負担額
 2 とう道又は管路に係る料金額
 2-1 とう道に係る料金額

1メートルごとに年額

適用する行政区域	内容
富山県	31,494 円
石川県	31,206 円
福井県	22,753 円
岐阜県	24,340 円
静岡県	42,529 円
愛知県	44,165 円
三重県	36,249 円
滋賀県	32,316 円
京都府	33,399 円
大阪府	54,882 円
兵庫県	50,575 円
奈良県	30,370 円
和歌山県	16,095 円
鳥取県	58,746 円
島根県	22,375 円
岡山県	51,763 円
広島県	46,894 円
山口県	34,502 円
徳島県	61,996 円
香川県	36,425 円
愛媛県	46,191 円
高知県	34,679 円
福岡県	54,318 円
佐賀県	18,543 円
長崎県	18,467 円
熊本県	31,223 円
大分県	42,273 円
宮崎県	31,737 円
鹿児島県	40,624 円
沖縄県	31,807 円

2-2 管路に係る料金額

1条あたり1メートルごとに年額

適用する行政区域	内容
富山県	131 円
石川県	129 円
福井県	129 円
岐阜県	141 円
静岡県	154 円
愛知県	162 円
三重県	154 円
滋賀県	156 円
京都府	213 円
大阪府	195 円
兵庫県	222 円
奈良県	184 円
和歌山県	210 円
鳥取県	145 円
島根県	155 円
岡山県	145 円
広島県	153 円
山口県	138 円
徳島県	158 円
香川県	151 円
愛媛県	143 円
高知県	129 円
福岡県	194 円
佐賀県	150 円
長崎県	125 円
熊本県	168 円
大分県	178 円
宮崎県	127 円
鹿児島県	147 円
沖縄県	154 円

第3 電柱に係る負担額

電柱に係る負担額は、1使用箇所数ごとに年額686円とします。

2-2 管路に係る料金額

1条あたり1メートルごとに年額

適用する行政区域	内容
富山県	143 円
石川県	139 円
福井県	140 円
岐阜県	155 円
静岡県	174 円
愛知県	178 円
三重県	173 円
滋賀県	168 円
京都府	238 円
大阪府	216 円
兵庫県	243 円
奈良県	200 円
和歌山県	221 円
鳥取県	163 円
島根県	171 円
岡山県	159 円
広島県	166 円
山口県	151 円
徳島県	171 円
香川県	166 円
愛媛県	157 円
高知県	139 円
福岡県	206 円
佐賀県	160 円
長崎県	138 円
熊本県	186 円
大分県	194 円
宮崎県	138 円
鹿児島県	166 円
沖縄県	176 円

第3 電柱に係る負担額

電柱に係る負担額は、1使用箇所数ごとに年額662円とします。

第4表 光信号引込等設備に係る負担額

第1 光信号引込等設備の維持等に係る負担額

2 負担額

区分		単位	負担額	備考	
(1) 光信号引込等設備維持負担額	当社が光信号引込等設備を維持するために要する負担額	(7) 当社の光屋内配線（主として一戸建ての建物に設置される形態により設置するものに限ります。）が設置されているもの	1 光信号引込等設備ごとに月額	<u>320 円</u>	_____
	(イ) 当社の光屋内配線（主として一戸建ての建物に設置される形態により設置するものに限ります。）が設置されていないもの	① 当社が設置した光信号分岐端末回線収容キャビネット等にその光信号引込等設備が収容等されているもの	1 光信号引込等設備ごとに月額	<u>324 円</u>	
		② 協定事業者が設置した光信号分岐端末回線収容キャビネット等にその光信号引込等設備が収容等されているもの	1 光信号引込等設備ごとに月額	<u>320 円</u>	
(2) 光信号引込等設備管理負担額	当社が維持等する光信号引込等設備の情報の管理を行うとともにその負担額を請求するために要する負担額	1 光信号引込等設備ごとに月額	<u>66 円</u>	_____	

第2 光信号引込等設備の撤去に係る負担額

(略)

(1) (略)

$$\text{未償却残高} = \{ (\text{光信号引込等設備の取得固定資産価額 (26,837円)} - \text{光信号引込等設備の残存価額}) \times \text{光信号引込等設備の耐用年数残存期間比率} + \text{光信号引込等設備の残存価額} \} \times (1 + \text{貸倒率})$$

ア～イ (略)

(2) (略)

1 光信号引込等設備ごとに

区分	内容	
ア 光信号引込等設備を撤去する場合		<u>10,653 円</u>
イ 当社が設置した光信号分岐端末回線収容キャビネット等を撤去する場合		<u>238 円</u>

第4表 光信号引込等設備に係る負担額

第1 光信号引込等設備の維持等に係る負担額

2 負担額

区分		単位	負担額	備考	
(1) 光信号引込等設備維持負担額	当社が光信号引込等設備を維持するために要する負担額	(7) 当社の光屋内配線（主として一戸建ての建物に設置される形態により設置するものに限ります。）が設置されているもの	1 光信号引込等設備ごとに月額	<u>508 円</u>	_____
	(イ) 当社の光屋内配線（主として一戸建ての建物に設置される形態により設置するものに限ります。）が設置されていないもの	① 当社が設置した光信号分岐端末回線収容キャビネット等にその光信号引込等設備が収容等されているもの	1 光信号引込等設備ごとに月額	<u>514 円</u>	
		② 協定事業者が設置した光信号分岐端末回線収容キャビネット等にその光信号引込等設備が収容等されているもの	1 光信号引込等設備ごとに月額	<u>507 円</u>	
(2) 光信号引込等設備管理負担額	当社が維持等する光信号引込等設備の情報の管理を行うとともにその負担額を請求するために要する負担額	1 光信号引込等設備ごとに月額	<u>69 円</u>	_____	

第2 光信号引込等設備の撤去に係る負担額

(略)

(1) (略)

$$\text{未償却残高} = \{ (\text{光信号引込等設備の取得固定資産価額 (26,474円)} - \text{光信号引込等設備の残存価額}) \times \text{光信号引込等設備の耐用年数残存期間比率} + \text{光信号引込等設備の残存価額} \} \times (1 + \text{貸倒率})$$

ア～イ (略)

(2) (略)

1 光信号引込等設備ごとに

区分	内容	
ア 光信号引込等設備を撤去する場合		<u>11,139 円</u>
イ 当社が設置した光信号分岐端末回線収容キャビネット等を撤去する場合		<u>246 円</u>

別表 1 接続により提供する機能

1-1 1-2以外の接続機能

機能の区分	機能の内容	備考
端末回線伝送機能	(略)	
ISM折返し機能	(略)	
端末系交換機能	(略)	
光信号電気信号変換機能	(略)	
光信号多重分離機能	(略)	
加入者交換機接続用伝送装置利用機能	協定事業者が設置する接続用伝送路設備と加入者交換機との間に設置する伝送装置により信号の調整を実現する機能	
市内伝送機能	(略)	
中継系交換機能	(略)	
中継伝送機能	加入者交換機と市外中継交換機との間又は加入者交換機若しくは市外中継交換機と協定事業者が設置する電気通信設備との間等の相互接続通信を伝送する機能(加入者交換機接続用伝送装置利用機能を除きます。)	
通信路設定伝送機能	(略)	
データ伝送機能	(略)	
イーサネットフレーム伝送機能	(略)	
信号伝送機能	(略)	
番号案内機能	(略)	(略)
公衆電話機能	(略)	
端末間伝送等機能	(略)	
ルーティング伝送機能	(略)	
網同期クロック供給機能	(略)	
上記以外の機能	(略)	

別表 2 (略)

別表 1 接続により提供する機能

1-1 1-2以外の接続機能

機能の区分	機能の内容	備考
端末回線伝送機能	(略)	
ISM折返し機能	(略)	
端末系交換機能	(略)	
光信号電気信号変換機能	(略)	
光信号多重分離機能	(略)	
市内伝送機能	(略)	
中継系交換機能	(略)	
中継伝送機能	加入者交換機と市外中継交換機との間又は加入者交換機若しくは市外中継交換機と協定事業者が設置する電気通信設備との間等の相互接続通信を伝送する機能	
通信路設定伝送機能	(略)	
データ伝送機能	(略)	
イーサネットフレーム伝送機能	(略)	
信号伝送機能	(略)	
番号案内機能	(略)	(略)
公衆電話機能	(略)	
端末間伝送等機能	(略)	
ルーティング伝送機能	(略)	
網同期クロック供給機能	(略)	
上記以外の機能	(略)	

別表 2 (略)

別表3 様式
様式第8 (第11条第2項関係)
 様式第8別紙1

接続約款適用外の場合の技術的条件

技術的条件の項目	技術的条件の具体的内容
(1)～(3) (略)	(略)
(4)信号方式	ア. T T C標準に準拠したN o. 7信号方式 イ. I インタフェース ウ. P H S用公衆基地局ーデジタル網間インタフェース エ. 現在の信号方式に変更はない オ. その他 ()
(5)～(14) (略)	(略)

別表4 (略)

別表5 既に設置された当社の光屋内配線に係る精算額

区 分	単 位	精算額	備 考
既に設置された当社の光屋内配線に係る精算額	1回線ごとに	3,304 円	_____

別表3 様式
様式第8 (第11条第2項関係)
 様式第8別紙1

接続約款適用外の場合の技術的条件

技術的条件の項目	技術的条件の具体的内容
(1)～(3) (略)	(略)
(4)信号方式	ア. T T C標準に準拠したN o. 7信号方式 イ. I インタフェース ウ. 現在の信号方式に変更はない エ. その他 ()
(5)～(14) (略)	(略)

別表4 (略)

別表5 既に設置された当社の光屋内配線に係る精算額

区 分	単 位	精算額	備 考
既に設置された当社の光屋内配線に係る精算額	1回線ごとに	2,927 円	_____

附 則（平成11年7月1日西相制第2号）
（通信路設定伝送機能に関する経過措置）

- 第18条（略）
（1）分岐回線以外の部分の基本額
ア．基本料

1回線ごとに月額

区 分			料金額		備考
			右欄以外の場合	通信路設定伝送機能を利用する区間が同一の単位料金区域に終始する場合	
通信路設定伝送機能	専用回線ノード装置、中継伝送路設備及び端末回線を収容する伝送装置により通信路の設定並びに伝送を行う機能（一般専用に係るものに限ります。以下この条において同じとします。）	1,200bit/sの符号伝送が可能なもの	11,255 円	9,589 円	—
		48kbit/sの符号伝送が可能なもの			

イ．加算料

1回線ごとに月額

区 分			料金額		備考
			通信路設定伝送機能の距離が10kmを超える場合の10kmごとの加算料	相互接続点が当社が別に定める通信用建物以外の場合の加算料	
通信路設定伝送機能	専用回線ノード装置、中継伝送路設備及び端末回線を収容する伝送装置により通信路の設定並びに伝送を行う機能	1,200bit/sの符号伝送が可能なもの	130 円	1,337 円	—
		48kbit/sの符号伝送が可能なもの			

附 則（平成11年7月1日西相制第2号）
（通信路設定伝送機能に関する経過措置）

- 第18条（略）
（1）分岐回線以外の部分の基本額
ア．基本料

1回線ごとに月額

区 分			料金額		備考
			右欄以外の場合	通信路設定伝送機能を利用する区間が同一の単位料金区域に終始する場合	
通信路設定伝送機能	専用回線ノード装置、中継伝送路設備及び端末回線を収容する伝送装置により通信路の設定並びに伝送を行う機能（一般専用に係るものに限ります。以下この条において同じとします。）	1,200bit/sの符号伝送が可能なもの	16,758 円	14,967 円	—
		48kbit/sの符号伝送が可能なもの			

イ．加算料

1回線ごとに月額

区 分			料金額		備考
			通信路設定伝送機能の距離が10kmを超える場合の10kmごとの加算料	相互接続点が当社が別に定める通信用建物以外の場合の加算料	
通信路設定伝送機能	専用回線ノード装置、中継伝送路設備及び端末回線を収容する伝送装置により通信路の設定並びに伝送を行う機能	1,200bit/sの符号伝送が可能なもの	170 円	2,399 円	—
		48kbit/sの符号伝送が可能なもの			

(2) 分岐回線の部分の基本額

1回線ごとに月額

区分		料金額	備考
通信路設定伝送機能	専用回線ノード装置、中継伝送路設備及び端末回線を収容する伝送装置により通信路の設定並びに伝送を行う機能	1,200bit/sの符号伝送が可能なもの 48kbit/sの符号伝送が可能なもの	9,148円

附 則（平成23年3月31日西相制第144号）

（経過措置）

2（略）

(1) 分岐回線以外の部分の基本額

ア. 基本料

1回線ごとに月額

区分		料金額		備考
		右欄以外の場合	通信路設定伝送機能を利用する区間が同一の単位料金区域に終始する場合	
通信路設定伝送機能	専用回線ノード装置、中継伝送路設備及び端末回線を収容する伝送装置により通信路の設定並びに伝送を行う機能	2,400bit/sの符号伝送が可能なもの	11,255円	—
		4,800bit/sの符号伝送が可能なもの	9,589円	
		9,600bit/sの符号伝送が可能なもの		

(2) 分岐回線の部分の基本額

1回線ごとに月額

区分		料金額	備考
通信路設定伝送機能	専用回線ノード装置、中継伝送路設備及び端末回線を収容する伝送装置により通信路の設定並びに伝送を行う機能	1,200bit/sの符号伝送が可能なもの 48kbit/sの符号伝送が可能なもの	14,168円

附 則（平成23年3月31日西相制第144号）

（経過措置）

2（略）

(1) 分岐回線以外の部分の基本額

ア. 基本料

1回線ごとに月額

区分		料金額		備考
		右欄以外の場合	通信路設定伝送機能を利用する区間が同一の単位料金区域に終始する場合	
通信路設定伝送機能	専用回線ノード装置、中継伝送路設備及び端末回線を収容する伝送装置により通信路の設定並びに伝送を行う機能	2,400bit/sの符号伝送が可能なもの	16,758円	—
		4,800bit/sの符号伝送が可能なもの	14,967円	
		9,600bit/sの符号伝送が可能なもの		

イ. 加算料

1 回線ごとに月額

区分		料金額		備考
		右欄以外の場 合	通信路設定伝送 機能を利用する 区間が同一の単 位料金区域に終 始する場合	
通信 路設 定伝 送機 能	専用回線ノード 装置、中継伝送 路設備及び端末 回線を収容する 伝送装置により 通信路の設定並 びに伝送を行う 機能	2,400bit/sの符号伝送が可能 なもの	130 円	1,337 円
		4,800bit/sの符号伝送が可能 なもの		
		9,600bit/sの符号伝送が可能 なもの		

(2) 分岐回線の部分の基本額

1 回線ごとに月額

区分		料金額		備考
通信 路設 定伝 送機 能	専用回線ノード 装置、中継伝送 路設備及び端末 回線を収容する 伝送装置により 通信路の設定並 びに伝送を行う 機能	2,400bit/sの符号伝送が可能 なもの	9,148 円	—
		4,800bit/sの符号伝送が可能 なもの		
		9,600bit/sの符号伝送が可能 なもの		

附 則（平成 26 年 4 月 9 日西設相制第 115 号）

1～3 （略）

（経過措置）

4 （略）

（1）網使用料

ア （略）

イ. 加算料

1 回線ごとに月額

区分		料金額		備考
		右欄以外の場 合	通信路設定伝送 機能を利用する 区間が同一の単 位料金区域に終 始する場合	
通信 路設 定伝 送機 能	専用回線ノード 装置、中継伝送 路設備及び端末 回線を収容する 伝送装置により 通信路の設定並 びに伝送を行う 機能	2,400bit/sの符号伝送が可能 なもの	170 円	2,399 円
		4,800bit/sの符号伝送が可能 なもの		
		9,600bit/sの符号伝送が可能 なもの		

(2) 分岐回線の部分の基本額

1 回線ごとに月額

区分		料金額		備考
通信 路設 定伝 送機 能	専用回線ノード 装置、中継伝送 路設備及び端末 回線を収容する 伝送装置により 通信路の設定並 びに伝送を行う 機能	2,400bit/sの符号伝送が可能 なもの	14,168 円	—
		4,800bit/sの符号伝送が可能 なもの		
		9,600bit/sの符号伝送が可能 なもの		

附 則（平成 26 年 4 月 9 日西設相制第 115 号）

1～3 （略）

（経過措置）

4 （略）

（1）網使用料

ア （略）

イ 端末回線伝送機能
(7) 基本料

区 分			単 位	料金額	備 考	
端末回線伝送機能(第5条(標準的な接続箇所)第1項の表中第2欄で接続する場合)	端末回線を収容する伝送装置(固定無線通信網終端装置を含みます。)及び端末回線により伝送を行う機能	① 光信号伝送装置により、100Mbit/sまでの符号伝送が可能なもの	A 保守の区別がタイプ1-1のもの	1光信号主端末回線収容装置ごとに	1,161円	料金表第1表(接続料金)第1(網使用料)2(料金額)2-1の4及び(1)網使用料工欄に係る料金は含みません。
			B 保守の区別がタイプ1-2のもの	1光信号主端末回線収容装置ごとに	1,161円	
			C AB以外のもの	1光信号主端末回線収容装置ごとに	1,196円	
	② 固定無線通信網により、46Mbit/sまでの符号伝送が可能なもの	A 保守の区別がタイプ1-1のもの	1固定無線通信網終端装置ごとに	22,523円		
		B 保守の区別がタイプ1-2のもの	1固定無線通信網終端装置ごとに	22,523円		

月額

(イ) 加算料

区 分			単 位	料金額	備 考
(1)網使用料イ(7)②欄に規定する機能に係る加算料	固定無線宅内設備の追加に係る加算料	① 保守の区別がタイプ1-1のもの	1固定無線宅内設備ごとに	168円	
		② 保守の区別がタイプ1-2のもの	1固定無線宅内設備ごとに	168円	

月額

イ 端末回線伝送機能
(7) 基本料

区 分			単 位	料金額	備 考	
端末回線伝送機能(第5条(標準的な接続箇所)第1項の表中第2欄で接続する場合)	端末回線を収容する伝送装置(固定無線通信網終端装置を含みます。)及び端末回線により伝送を行う機能	① 光信号伝送装置により、100Mbit/sまでの符号伝送が可能なもの	A 保守の区別がタイプ1-1のもの	1光信号主端末回線収容装置ごとに	1,167円	料金表第1表(接続料金)第1(網使用料)2(料金額)2-1の4及び(1)網使用料工欄に係る料金は含みません。
			B 保守の区別がタイプ1-2のもの	1光信号主端末回線収容装置ごとに	1,167円	
			C AB以外のもの	1光信号主端末回線収容装置ごとに	1,202円	
	② 固定無線通信網により、46Mbit/sまでの符号伝送が可能なもの	A 保守の区別がタイプ1-1のもの	1固定無線通信網終端装置ごとに	23,438円		
		B 保守の区別がタイプ1-2のもの	1固定無線通信網終端装置ごとに	23,438円		

月額

(イ) 加算料

区 分			単 位	料金額	備 考
(1)網使用料イ(7)②欄に規定する機能に係る加算料	固定無線宅内設備の追加に係る加算料	① 保守の区別がタイプ1-1のもの	1固定無線宅内設備ごとに	421円	
		② 保守の区別がタイプ1-2のもの	1固定無線宅内設備ごとに	421円	

月額

ウ 光信号電気信号変換機能

1回線ごとに月額

区 分				料金額	備 考
光信号電気信号変換機能	第5条（標準的な接続箇所）第1項表中第2欄で接続する場合において、光信号電気信号変換装置により信号（100Mbit/s までの符号伝送が可能なものに限ります。）の相互変換を行う機能	最大16の光信号端末回線を集線して接続するもの	(ア) 保守の区別がタイプ1-1のもの	2,216円	_____
			(イ) 保守の区別がタイプ1-2のもの	2,216円	
			(ウ) (ア)(イ)以外のもの	2,282円	

エ 光信号多重分離機能

月額

区 分				料金額	備 考
光信号多重分離機能	光局内スプリッタにより当社の光信号伝送装置及び光信号端末回線間の光信号の多重分離を行う機能	光信号主端末回線の最大収容数が8のもの	(ア) 保守の区別がタイプ1-1のもの	692円	_____
			(イ) 保守の区別がタイプ1-2のもの	692円	
			(ウ) (ア)(イ)以外のもの	713円	

オ 固定無線宅内設備管理機能

区 分		単 位	料金額	備 考
固定無線宅内設備管理機能	協定事業者の固定無線宅内設備の情報の管理を行うとともに網使用料を請求する機能	1固定無線宅内設備ごとに月額	66円	_____

ウ 光信号電気信号変換機能

1回線ごとに月額

区 分				料金額	備 考
光信号電気信号変換機能	第5条（標準的な接続箇所）第1項表中第2欄で接続する場合において、光信号電気信号変換装置により信号（100Mbit/s までの符号伝送が可能なものに限ります。）の相互変換を行う機能	最大16の光信号端末回線を集線して接続するもの	(ア) 保守の区別がタイプ1-1のもの	3,558円	_____
			(イ) 保守の区別がタイプ1-2のもの	3,558円	
			(ウ) (ア)(イ)以外のもの	3,665円	

エ 光信号多重分離機能

月額

区 分				料金額	備 考
光信号多重分離機能	光局内スプリッタにより当社の光信号伝送装置及び光信号端末回線間の光信号の多重分離を行う機能	光信号主端末回線の最大収容数が8のもの	(ア) 保守の区別がタイプ1-1のもの	592円	_____
			(イ) 保守の区別がタイプ1-2のもの	592円	
			(ウ) (ア)(イ)以外のもの	610円	

オ 固定無線宅内設備管理機能

区 分		単 位	料金額	備 考
固定無線宅内設備管理機能	協定事業者の固定無線宅内設備の情報の管理を行うとともに網使用料を請求する機能	1固定無線宅内設備ごとに月額	70円	_____

附 則（平成 28 年 4 月 11 日西設相制第 12 号）

1～2（略）

3 第 74 条の 2（手続費の実績に基づく精算）の規定により精算を行う平成 26 年度の精算用料金は以下のとおりです。

区 分		単 位	料金額	備 考
みなし契約者に関する宛名情報提供手続費		1 件ごとに	15.31 円	
優先接続受付手続費		1 変更ごとに	218 円	
光回線設備線路条件調査費	ウ欄	(7) 1 番号又は 1 住所ごとの 1 成功検索ごとに	0.02 円	
		(4) 1 番号又は 1 住所ごとの 1 成功検索ごとに	0.01 円	
光配線区域情報調査費	ア欄	1 通信用建物ごとに	7,901 円	
	イ欄	1 通信用建物ごとに	1,247 円	
	ウ欄	1 通信用建物ごとに	2,337 円	
ルーティング番号登録工事等受付手続費	ア欄	1 件ごとに	43 円	
	イ欄	1 件ごとに	96 円	
同一番号移転可否情報調査費	ア欄	1 電気通信番号ごとの 1 件ごとに	750 円	
	イ欄	1 電気通信番号ごとの 1 件ごとに	297 円	

附 則（平成 28 年 4 月 11 日西設相制第 12 号）

1～2（略）

附 則（平成 29 年 4 月 14 日西設相制第 13 号）

（実施時期）

1 この改正規定は、平成 29 年 4 月 14 日から実施し、料金表の料金額（第 1 表第 1（網使用料）2-2 の 2 及び 2-5-2 の 2 を除きます。）、工事費の額、手続費の額、比率及び負担額、別表 5 の精算額並びに附則（平成 11 年 7 月 1 日西相制第 2 号）、附則（平成 23 年 3 月 31 日西相制第 144 号）及び附則（平成 26 年 4 月 9 日西設相制第 115 号）の料金額については、平成 29 年 4 月 1 日に遡及して適用します。

（調整額の算定に係る経過措置）

2 料金表第 1 表第 2（網改造料）2-1（算出式）の規定に基づき算定する料金における調整額の算定及び料金表第 3 表第 1（通信用建物に係る負担額）1（算出式）の規定に基づき、料金表第 1 表第 2（網改造料）2-1（算出式）に規定する算出式を準用して算定する料金における調整額の算定に用いる利益対応税（平成 29 年度に適用するものに限り）は、利益対応税率を 0.4728 とし算定します。

（接続料金等の実績に基づく精算用料金）

3 第 74 条の 2（手続費の実績に基づく精算）の規定により精算を行う平成 27 年度の精算用料金は以下のとおりです。

区 分	単 位	料金額	備 考
みなし契約者に関する宛名情報提供手続費	1 件ごとに	17.23 円	

優先接続受付手数料		1 変更ごとに	39 円	_____
光回線設備線路 条件調査費	ウ欄	(ア)	1 番号又は 1 住所ごとの 1 成功検索ごとに	0.03 円
		(イ)	1 番号又は 1 住所ごとの 1 成功検索ごとに	0.01 円
光配線区域情報 調査費	ア欄	1 通信用建物ごとに	15,797 円	_____
ルーティング番 号登録工事等受 付手数料	ア欄	1 件ごとに	46 円	_____
	イ欄	1 件ごとに	96 円	
同一番号移転可 否情報調査費	ア欄	1 電気通信番号ごとの 1 件ごとに	751 円	_____
	イ欄	1 電気通信番号ごとの 1 件ごとに	298 円	

技術的条件集

第1章 通則

(用語の定義)

第1条 この技術的条件集においては、次表の左欄の用語はそれぞれの右欄の意味で使用します。

用語	意味
(略)	(略)
(73) グループセキュリティサービス接続機能	特定中継事業者の契約約款に定めるグループセキュリティ機能に接続する機能
(略)	(略)

(略)

技術的条件集

第1章 通則

(用語の定義)

第1条 この技術的条件集においては、次表の左欄の用語はそれぞれの右欄の意味で使用します。

用語	意味
(略)	(略)
(73) 削除	削除
(略)	(略)

(略)

第2章 形態別技術的条件

第8節 形態3-3

(略)

(伝送装置間インタフェース仕様)

第34条 伝送装置間インタフェース仕様は技術的条件集別表6、技術的条件集別表6.1又は技術的条件集別表6.3に示すとおりとします。また、準対応網構成における信号網接続の場合は、技術的条件集別表29.1または技術的条件集別表29.2に示すとおりとします。

(略)

第2章 形態別技術的条件

第8節 形態3-3

(略)

(伝送装置間インタフェース仕様)

第34条 伝送装置間インタフェース仕様は技術的条件集別表6、又は技術的条件集別表6.1に示すとおりとします。また、準対応網構成における信号網接続の場合は、技術的条件集別表29.1または技術的条件集別表29.2に示すとおりとします。

(略)

第18節 形態6-2

(網構成)

第84条 (略)

(接続方式)

第85条 1~6 (略)

7 グループセキュリティサービス接続機能に関わる当社網と直接協定事業者網間で使用する接続方式は次のとおりとします。

(1) 当社網と直接協定事業者網間で使用する電気通信番号は第5条(接続方式)第3項(1)の規定を準用します。

(2) グループセキュリティサービス契約者の登録ができる当社の端末回線の種別は、第1種及び第2種総合デジタル通信サービスとします。

(3) 当社網と直接協定事業者網間で回線非対応信号を使用する信号方式は次のとおりとします。

ア 当社網と直接協定事業者網間は共通線信号方式を使用し、TTC標準に準拠したNo.7信号方式を適用します。

イ MTP仕様は、技術的条件集別表3または技術的条件集別表3.1に示すとおりとします。

ウ SCCP仕様は、技術的条件集別表12.1に示すとおりとします。

エ TC仕様は、技術的条件集別表13.1に示すとおりとします。

オ 網特有ASE仕様は、技術的条件集別表16に示すとおりとします。当社網と直接協定事業者網間の転送情報(各信号に設定されるパラメータを記述します。)は次のとおりとします。

信号の方向：当社網→NSP(CUG1)

<u>情報名</u>	<u>適用</u>
<u>発ユーザインデックス</u>	○
<u>CUG呼表示</u>	●
<u>発番号</u>	●
<u>ユーザサービス情報</u>	●
<u>発ユーザ種別</u>	○
<u>着番号</u>	●

信号の方向：NSP→当社網(CUG1の成功応答)

<u>情報名</u>	<u>適用</u>
<u>CUGインタロックコード</u>	○
<u>CUG呼表示</u>	●

第18節 形態6-2

(網構成)

第84条 (略)

(接続方式)

第85条 1~6 (略)

7 削除

信号の方向：NSP→当社網（CUG1の不成功応答）

情報名	適用
局内トランク種別	○
CUG理由表示	○

信号の方向：当社網→NSP（CUG2）

情報名	適用
CUGインタロックコード	○
CUG呼表示	●
着番号	●
ユーザサービス情報	●
発ユーザ種別	○

信号の方向：NSP→当社網（CUG2の成功応答）

情報名	適用
CUG呼表示	●

信号の方向：NSP→当社網（CUG2の不成功応答）

情報名	適用
局内トランク種別	○
CUG理由表示	○

信号の方向：NSP→当社網（QCHG）

情報名	適用
課金形態	●
課金情報	○
契約者番号	○
ホストインデックス	○

信号の方向：NSP→当社網（SVEV）

情報名	適用
イベント報告表示	●

信号の方向：当社網→NSP（RPEV）

情報名	適用
呼状態	●
理由表示	●
料金明細情報	○

信号の方向：NSP→当社網（PLRS）

情報名	適用
発トランザクションID	●
着トランザクションID	●

信号の方向：当社網→NSP（RPRS）

情報名	適用
着トランザクションID	●
リソース状態	●

信号の方向：当社網→NSP（QRST）

情報名	適用
初期設定表示	●
シーケンス	○
着トランザクションID	○

信号の方向：NSP→当社網（RRST）

情報名	適用
シーケンス	○

(凡例) ●：必ず設定されます ○：必要時設定されます

カ 技術的条件集別表5に示す接続シーケンスの内、グループセキュリティサービス契約発信で規定する接続シーケンス例はPT-08のとおりとします。

ただし、接続シーケンスは、発側網とNSP間のみを規定することとし、その他については、発側網とNSP間の接続シーケンスの解釈を補助する位置づけとし、規定しません。

- (4) 当社網と直接協定事業者網間で回線対応信号を使用する信号方式は、第32条(接続方式)第1項の規定を準用します。
- (5) 本則の共通線信号網利用機能(ウ欄)に係る料金の適用の信号は第1項(6)の規定を準用します。
- (6) 当社網と直接協定事業者間で使用する試験方式は、第1項(7)の規定を準用します。

技術的条件集別表 4.1 I S U P 仕様（網内信号部）

1～5（略）

NTT-Q761-1 No.7 信号方式 I S D N ユーザ部の機能
（略）

NTT-Q762-1 信号と信号情報の機能概要
（略）

NTT-Q763-1 フォーマット及びコード
1～2（略）

3. I S D N ユーザ部のパラメータ

3.1～3.111（略）

3.112 付加ユーザ種別
（略）

g) NTT長距離付加ユーザ種別2：サービスに関する情報を設定

00000000	予備
00000001	<u>GSS</u>
00000010	メンバーズネットサービス
00000011	} 予備
11111111	▲

【技別4では▼▲を規定していない】

（略）

技術的条件集別表 4.1 I S U P 仕様（網内信号部）

1～5（略）

NTT-Q761-1 No.7 信号方式 I S D N ユーザ部の機能
（略）

NTT-Q762-1 信号と信号情報の機能概要
（略）

NTT-Q763-1 フォーマット及びコード
1～2（略）

3. I S D N ユーザ部のパラメータ

3.1～3.111（略）

3.112 付加ユーザ種別
（略）

g) NTT長距離付加ユーザ種別2：サービスに関する情報を設定

00000000	予備
00000001	<u>予備</u>
00000010	メンバーズネットサービス
00000011	} 予備
11111111	▲

【技別4では▼▲を規定していない】

（略）

技術的条件集別表 6.3 伝送装置間インタフェース仕様(2M/8M インタフェース)

本インタフェース条件は、以下の通り規定する。

【準拠した規格一覧】

- ・TTC標準 JT- G703 デジタルハイアラーキインタフェースの物理的特性
- ・TTC標準 JT- G704 1次群および2次群デジタルハイアラーキインタフェースにおける同期フレーム構成

1. インタフェース規定点

本インタフェース条件を規定するポイントは図1の通りである。

2. 物理的条件

2.1 ケーブル

(1) 2M電気信号

本インタフェースに使用する電気ケーブルは、特性インピーダンス110Ωの平衡対ケーブルである。

(2) 8M電気信号

本インタフェースに適用する同軸ケーブルは特性インピーダンス75Ωの3C-2T同軸ケーブルである。

(3) 8M光信号

本インタフェースに適用する局内ケーブルは、GI型光ファイバケーブルとする。
なお、GI型光ファイバケーブルはG I型光ファイバコードテクニカルリクワイヤメント
(TR 5 4 2 1号)に示す光ファイバコードを使用している。

2.2 コネクタ

(1) 2M電気信号

本インタフェースに適用するコネクタは4W端子板である。

(2) 8M電気信号

本インタフェースに適用するコネクタはSP-3CPA-CLソケットである。

技術的条件集別表 6.3 削除

(3) 8M光信号

本インタフェースに適用するコネクタは、JIS C 5970 (F01形単心光ファイバコネクタ) であり、プラグはC等級以上 (マスタプラグ接続時の挿入損失が0.3dB以下)、接続時の反射減衰量は22dB以上とする。

3. 電気/光学的条件

3.1 2048kbit/s電気信号

電氣的パラメータ条件を表1に示す。

3.2 8192kbit/s電気信号

電氣的パラメータ条件を表2に示す。

3.3 8192kbit/s光信号

光学的パラメータ条件を表3に示す。

4. 論理条件

4.1 フレーム構成

4.1.1 フレームフォーマット

2048kbit/s, 8192kbit/s信号のフレームフォーマットを図2～3に示す。

4.1.2 フレーム同期方式

2048kbit/s, 8192kbit/s信号のフレーム同期方式を表4に示す。

4.2 警報インタフェース条件

4.2.1 警報発出解除条件

本インタフェースにおける警報発出解除条件を表5に示す。

4.2.2 警報転送

本インターフェースにおける警報転送機能を図4に示す。



図1 インターフェース規定点

表1 2048kbit/s 電気インターフェースの電気的条件

項目	規格
インターフェース速度	2048kbit/s
伝送符号	MD符号
測定負荷インピーダンス	110Ω (公称値)
出力波形	(a)パルス振幅 3.00V _{0-p} ± 0.75V (b)符号"0"の占有率 η (50 ± 10)% (c)立ち上り/立ち下り時間 50ns 以下

表2 8192kbit/s 電気インタフェースの電気的条件

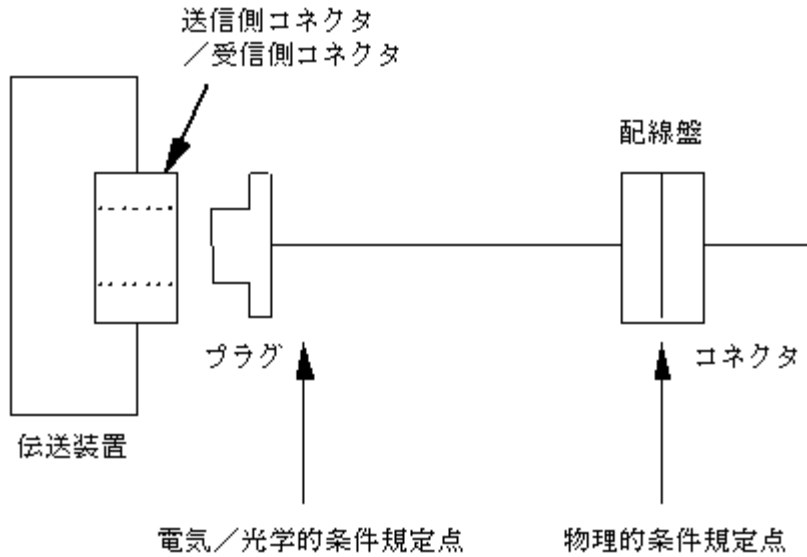
項目	規格
インタフェース速度	8192kbit/s
伝送符号	MD 符号
測定負荷インピーダンス	110Ω (公称値)
出力波形	(a)パルス振幅 2.00V _{0-p} ±0.24V (b)符号”0”の占有率η (50±10)% (c)立ち上り/立ち下り時間 15ns 以下

表3 8192kbit/s 電気インタフェースの光学的条件

項目	規格
インタフェース速度	8192kbit/s
伝送符号	MD 符号
発光条件	75Ω
発光中心波長	8192kbit/s
平均送信電力	-22~-16dBm (平均値)
符号”0”の占有率η	50±10%
立ち上り/立ち下り時間	20ns 以下

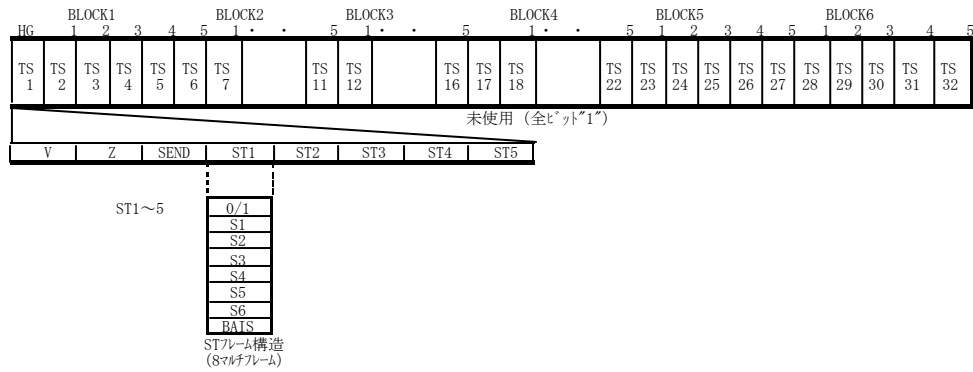

記号	用途	内容
V	フレーム同期	“1” のバイオレーション
SEND	対局警報	正常：“0”，対局警報：“1”
S1-S6	シグナリング転送	対応するチャネルのシグナリング用
BAIS	HG BAIS警報	正常：“1”，警報時“0”
Z	予備	“1”

(注1) HG REC : STフレーム同期はずれ
(注2) HG AIS : STビット“1”
(注3) STフレーム相互の位相関係は独立である

図2 2048kbit/s フレーム構成図

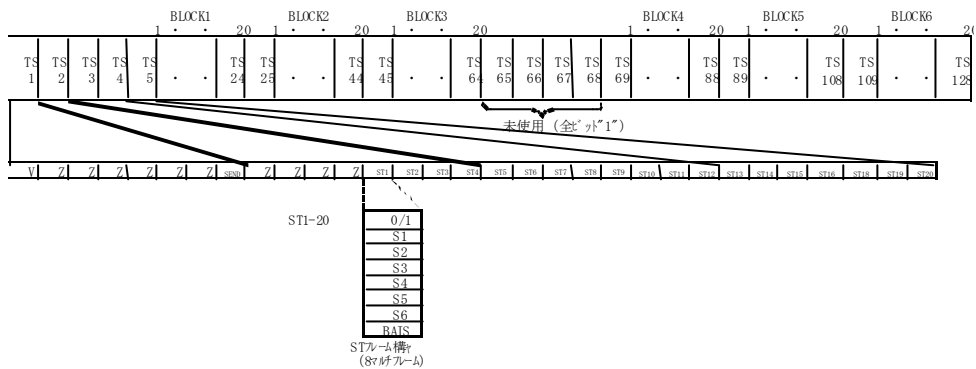

記号	用途	内容
V	フレーム同期	“1” のバイオレーション
SEND	対局警報	正常：“0”，対局警報：“1”
S1-S6	シグナリング転送	対応するチャネルのシグナリング用
BAIS	HG BAIS警報	正常：“1”，警報時“0”
Z	予備	“1”

(注1) HG REC : STフレーム同期はずれ
(注2) HG AIS : STビット “1”
(注3) STフレーム相互の位相関係は独立である

図3 8192kbit/s フレーム構成図

表4 フレーム同期方式

項目	フレーム同期パターン	パターン検索方法・パターン照合方法	フレーム同期保護 (注1, 2, 3)
2M 信号	CMI バイオレーション	・1ビット即時シフト方式	・リセット方式 ・前方：2段 ・後方：3段
8M 信号	CMI バイオレーション	・1ビット即時シフト方式	・リセット方式 ・前方：2段

表4 警報発出解除条件

警報種別			発出条件	解除条件	記事
2Mインタフェース	入力断又はフレーム同期はずれ	REC	入力信号断 フレーム同期はずれ	フレーム同期復帰	
	対局警報	SEND	SENDビット”1”を連続3回受信	SENDビット”0”を連続3回受信	
	誤り発生	ERR MON	1秒間に、フレームビット位置以外に符号則誤りを1個以上検出	1秒間に、フレームビット位置以外に符号則誤りを検出しな	CAP-NETへは、1秒以下の警報として発出する。
8Mインタフェース	入力断又はフレーム同期はずれ	REC	入力信号断 フレーム同期はずれ	フレーム同期復帰	
	対局警報	SEND	SENDビット”1”を連続3回受信	SENDビット”0”を連続3回受信	
	誤り発生	ERR MON	1秒間に、フレームビット位置以外に符号則誤りを1個以上検出	1秒間に、フレームビット位置以外に符号則誤りを検出しな	CAP-NETへは、1秒以下の警報として発出する。
HGパス	STフレーム同期はずれ	HG REC	STフレーム同期はずれ	STフレーム同期復帰	
	HG AIS 警報	HG AIS	STフレーム中、32ビット”1”を連続受信	STフレーム32ビット中、”0”を2個以上の受信	
	HG BAIS 警報	HG BAIS	STフレーム中のBAISビット”0”を連続3回受信	STフレーム中のBAISビット”1”を1回受信	

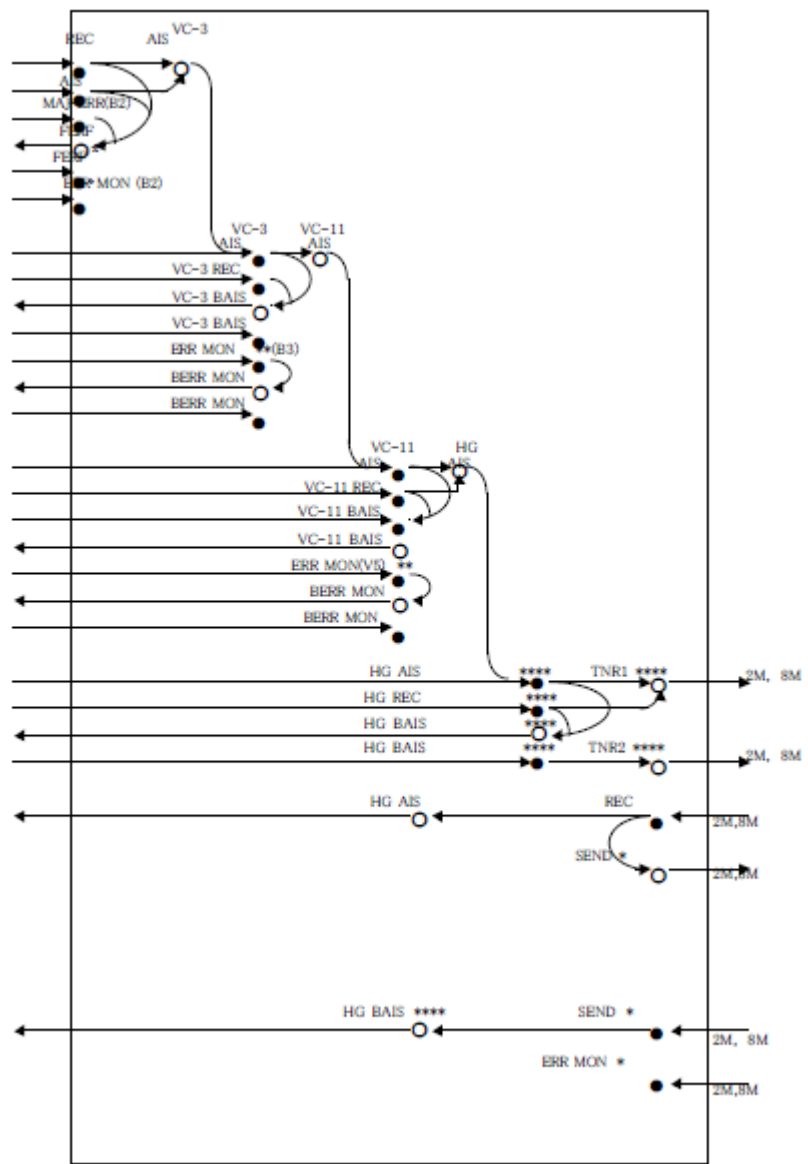

- (注)
- : 検出 ○ : 生成
 - * : 警報検出禁止の設定が可能である。
 - * : 警報生成禁止の設定が可能である。
 - ** : B3,V5(b1,b)の監視単位時間ごとに検出する。
 - *** : ビットストリームでシグナリングを送信している場合、シグナリング用ビットを“0”とする。
 - **** : HGハス非終端時は、検出を禁止する。
 - **** : HGハス非終端時は、生成を禁止する。
 - [N] : 非トランスパレントモードを示す。
 - [T] : トランスパレントモードを示す。
 - [NT] : 非トランスパレントモード及びトランスパレントモードを示す

図4 警報転送図(1/2)



図4 警報転送図(2/2)

(略)

(略)

技術的条件集別表 16 網特有 A S E 仕様

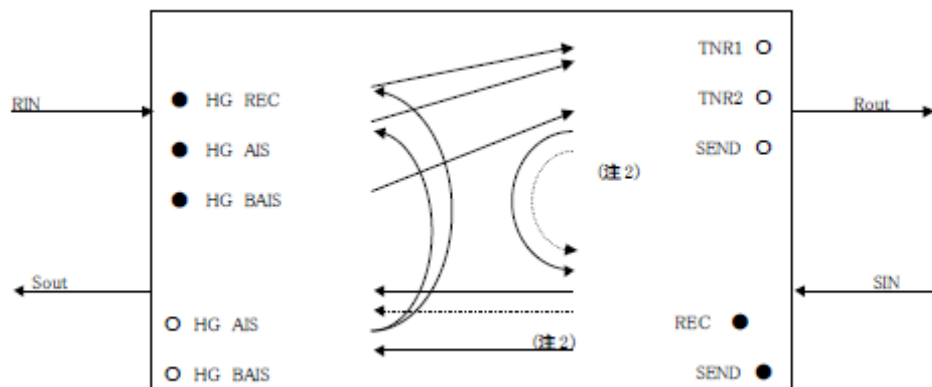
I. 網特有 ASE 共通部

1～3 (略)

4. パラメータ

4.1 (略)

4.2 パラメータのコーディング

4.2.1～4.2.99 (略)

4.2.100 付加ユーザ種別

(略)

g) NTT 長距離付加ユーザ種別 2 : サービスに関する情報を設定

00000000 予備

00000001 G S S

00000010 メンバーズネットサービス

00000011

|

11111111] 予備

(略)

技術的条件集別表 16 網特有 A S E 仕様

I. 網特有 ASE 共通部

1～3 (略)

4. パラメータ

4.1 (略)

4.2 パラメータのコーディング

4.2.1～4.2.99 (略)

4.2.100 付加ユーザ種別

(略)

g) NTT 長距離付加ユーザ種別 2 : サービスに関する情報を設定

00000000 予備

00000001 予備

00000010 メンバーズネットサービス

00000011

|

11111111] 予備

(略)

技術的条件集別表 17 NTT固有サービス制御仕様
(略)

1. (略)
- 2 転送データ部
2. 1 (略)
2. 2 パラメータ構成(P O P 1)
2. 2. 1 (略)
2. 2. 2 転送データ部個別構成
(1)～(34) (略)
- (35) 付加ユーザ種別
(略)

*6 NTT長距離付加ユーザ種別2：サービスに関する情報を
設定

=00000000：予備
=00000001：G S S
=00000010：メンバーズネットサービス
=000000110～11111111：予備

(略)

技術的条件集別表 17 NTT固有サービス制御仕様
(略)

1. (略)
- 2 転送データ部
2. 1 (略)
2. 2 パラメータ構成(P O P 1)
2. 2. 1 (略)
2. 2. 2 転送データ部個別構成
(1)～(34) (略)
- (35) 付加ユーザ種別
(略)

*6 NTT長距離付加ユーザ種別2：サービスに関する情報を
設定

=00000000：予備
=00000001：予備
=00000010：メンバーズネットサービス
=000000110～11111111：予備

(略)